

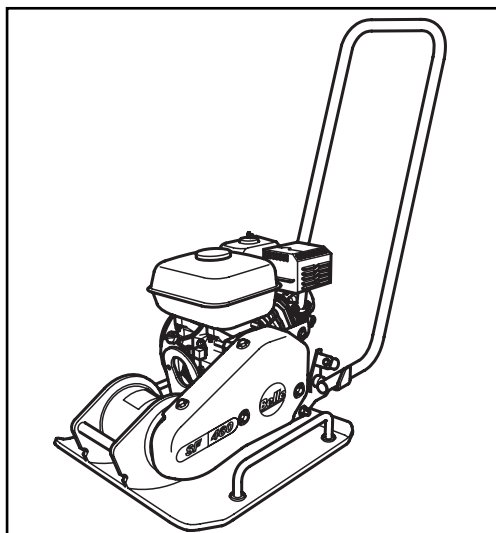

SF460



- Spare Parts Book
- Pièces détachées
- Libro Despiece
- Lista de Peças
- Onderdelen Boekje
- Reservedele Skrift
- Ersatzteilhandbuch
- Manuale dei ricambi
- Bruksanvisning
- Bruksanvisning
- Varaosaluettelo
- Lista Części Zamiennych
- Запасные части Книга
- Varuosade nimekiri
- Rezerves daļu saraksts
- Atsarginiu dāliu sarašas
- Част Списък
- Část Barevný pruh
- Részek Oldalra dől
- Lista Pieselor de Schimb
- Rezervni djelovi Knjiga
- Zoznam náhradných dielov

236

(GB)	Operators Manual	6
(US)	Operators Manual	16
(F)	Manuel De L'Opérateur	26
(E)	Manual del Operador	36
(P)	Manual de Operação	46
(NL)	Handleiding	56
(DK)	Betjeningsvejledning	66
(D)	Bedienungshandbuch	76
(I)	Manuale Dell'Operatore	86
(S)	Bruksanvisning	96
(NO)	Betjene Håndbok	106
(SF)	Käyttöohje	116
(PL)	Instrukcja Obsługi	126
(RUS)	Руководство для оператора	136
(EST)	Kasutusjuhend	146
(LV)	Lietotāja rokasgrāmata	156
(LT)	Naudojimo Instrukcija	166
(BG)	Оператор Ръчен	176
(CZ)	Na'vod K Obzluze	186
(HUN)	Kezelők Kézi	196
(RO)	Manualul Operatorului	206
(HR)	Uputstvo za rukovatelja	216
(SK)	Príručka pre obsluhu	226

EC DECLARATION OF CONFORMITY / DECLARATION CE DE CONFORMITE / DECLARACIÓN DE CONFORMIDAD CE / DECLARAÇÃO CE DE CONFORMIDADE / EG-VERKLARING VAN OVEREENSTEMMING / EF OVERENSSTEMMELSESERKLÆRING

GB We, **Belle Group Sheen UK, Sheen, Nr. Buxton, Derbyshire, SK17 0EU, GB**, hereby certify that if the product described within this certificate is bought from an authorised Belle Group dealer within the EEC, it conforms to the following EEC directives: 98/37/EC (This directive is a consolidation of the original machinery directive 89/392/EEC), Electromagnetic Compatibility Directive 89/336/EEC (as amended by 92/31/EEC & 93/68 EEC). The low voltage directive 73/23/EEC, BS EN ISO 12100-1:2003 Safety of machinery and associated harmonised standards, where applicable. Noise emissions conform to directive 2000/14/EC Annex VI, for machines under article 12 the notified body is **AV Technology Limited, AVTECH house, Birdhall Lane, Cheadle Heath, Stockport, Cheshire, SK3 0XU, GB**.
Noise Technical Files are held at the Belle Group Head Office address which is stated above.

F Nous soussignons, **Belle Group Sheen UK, Sheen, Nr. Buxton, Derbyshire, SK17 0EU, GB**, certifions que si le produit décrit dans ce certificat est acheté chez un distributeur autorisé Belle Group au sein de la CEE, il est conforme aux normes CEE ci-après: 98/37/CE (Cette norme est une codification des normes de la machine d'origine 89/392/CEE), Norme compatible pour l'électromagnétisme 89/336/CEE (modifié par 92/31/CEE et 93/68/CEE). Caractéristiques basse tension 73/23/CEE, BS EN ISO 12100-1:2003, Norme de sécurité des machines et des critères associés et configurés, si applicable. Les émissions de bruit sont conformes à la directive 2000/14/EC Annexe VI pour machines, article 12, l'objet mentionné est **AV Technology Limited, AVTECH House, Birhall Lane, Cheadle Heath, Stockport, Cheshire, SK3 0XU, GB**.
Les dossiers techniques sur les émissions sonores des machines sont détenus au siège social de BELLE GROUP à l'adresse ci-dessus.

E La Sociedad, **Belle Group Sheen UK, Sheen, Nr. Buxton, Derbyshire, SK 17 0EU, GB**, por el presente documento certifica que si el producto descrito en este certificado es comprado a un distribuidor autorizado de Belle Group en la CEE, este es conforme a las siguientes directivas: 98/37/CE de la CEE (Esta directiva consolida la directiva inicial sobre maquinaria 89/392/CEE), Directiva 89/336 CEE sobre Compatibilidad Electromagnética (según enmiendas 92/31/CEE y 93/68 CEE), Directiva sobre Bajo Voltaje 73/23/CEE, BS EN ISO 12100-1:2003 de Seguridad de Maquinaria y Niveles armonizados estándares asociados donde sean aplicables. Emisión de Ruidos conforme a la Directiva 2000/14/CE Anexo VI para máquinas bajo artículo 12 la mencionada unidad está **AV Technology Limited, AVTECH House, Birdhall Lane, Cheadle Heath, Stockport, Cheshire, SK3 0XU, GB**.
En La Sede Central de Belle Group existen Archivos Técnicos con contenido referente a Niveles de Ruido.

P O signatário, **Belle Group Sheen UK, Sheen, Nr. Buxton, Derbyshire, SK 0EU, GB**, pelo presente, declara que se o produto descrito neste certificado foi adquirido a um distribuidor autorizado do Belle Group em qualquer país da UE, está em conformidade com o estabelecido nas seguintes directivas comunitárias: 98/37/EC (esta directiva é uma consolidação da directiva de maquinaria original 89/392/EEC), Directiva de Compatibilidade Electromagnética 89/336/EEC (conforme corrigido pelas 92/31/EEC & 93/68 EEC). A directiva de baixa voltagem 73/23/EEC, BS EN ISO 12100-1:2003 Segurança da maquinaria e às normas harmonizadas afins se aplicáveis. As emissões de ruído respeitam e estão dentro das directivas para máquinas 2000/14/EC Anexo VI, artigo 12, sendo o organismo notificado **AV Technology Limited, AVTECH house, Birdhall Lane, Cheadle Heath, Stockport, Cheshire, SK3 0XU, GB**.
A informação técnica sobre níveis sonoros está disponível na Sede da Belle Group na morada acima mencionada.

NL Ondergetekende, **Belle Group Sheen UK, Sheen, Nr. Buxton, Derbyshire, SK17 0EU, GB**, verklaren hierbij dat als het product zoals beschreven in dit certificaat is gekocht van een erkende Belle Group dealer binnen de EEG, het voldoet aan de volgende EEG richtlijnen: 98/37/EC (Deze richtlijn is een opvolger van de originele Machinerichtlijn 89/392/EEG), Electromagnetische Compatibiliteit Richtlijn 89/336/EEG (geamendeerd door 92/31/EEG & 93/68 EEC). De Laagspannings Richtlijn 72/23/EEG, BS EN ISO 12100-1:2003 Veiligheid van Machines en hieraan gekoppelde geharmoniseerde Standaarden, waar deze van toepassing is. Rumoeur emissions passen voor richtlijn EC Zijgebouw VI, voor toestel onder stuk 12 naar de notified troep zit **AV Technology Limited, AVTECH house, Birdhall Lane, Cheadle Heath, Stockport, Cheshire, SK3 0XU, GB**
Worden de Technische Dossiers van het lawaai gehouden op het adres van het Hoofdkantoor van de Groep Belle dat hierboven ' wordt verklaard.

DK Vi, **Belle Group Sheen UK, Sheen, Nr. Buxton, Derbyshire, SK17 0EU, GB**, erklærer hermed, at hvis det i dette certifikat beskrevne produkt er købt hos en autoriseret Belle Group forhandler i EU, er det i overensstemmelse med følgende EØF-direktiver: 98/37/EF, 73/23/EØF (som ændret ved 93/68/EØF), 89/336/EØF (som ændret ved 92/31/EØF), 93/68/EØF og tilknyttede, harmoniserede standarder, hvor relevant. Støjniveauet er i overensstemmelse med direktiv 2000/14/EF, bilag VI gældende for maskiner under paragraf 12. Det bemyndigede organ er **AV Technology Limited, AVTECH house, Birdhall Lane, Cheadle Heath, Stockport, Cheshire, SK3 0XU, Storbritanien**.

PRODUCT TYPE	TYPE DE PRODUIT.....	TIPO DE PRODUCTO	TIPO DE PRODUCTO
MODEL.....	MODELE.....	MODELO	MODELO.....
SERIAL No.....	N° DE SERIE	N° DE SERIE.....	NO. DE SÉRIE
DATE OF MANUFACTURE.	DATE DE FABRICATION	FECHA DE FABRICACIÓN..	DATA DE FABRIC
SOUND POWER LEVEL MEASURED	NIVEAU DE PUISSANCE SONORE MESUREE.....	NIVEL DE POTENCIA ACÚSTICA MEDIDO	NIVEL DE POTÊNCIA DE SOM MEDIDO.....
(GUARANTEED).....	(GARANTIE).....	(GARANTIZADO).....	(GARANTIDO).....
WEIGHT.....	POIDS.....	PESO.....	PESO
PRODUCTTYPE	PRODUKTTYPE.....		
MODEL.....	MODEL		
SERIENUMMER.....	SERIENR.		
FABRICAGEDATUM.....	FREMSTILLINGSDATO		
GEMETEN GELUIDSSTERKTENIVEAU (GEGARANDEERD).....	LYDEFFEKTNIVEAU MÅLT		
GEWICHT.....	VÆGT.....		



Signed by:
Signature:
Medido por:
Assinado por:
Getekend door:
Uunderskrevet af:

Ray Neilson

Managing Director - On behalf of BELLE GROUP (SHEEN) UK.
Le Directeur Général - Pour le compte de la SOCIETE BELLE GROUP (SHEEN) UK.
Director Gerente - En nombre de BELLE GROUP (SHEEN) UK.
Director-Geral - Em nome de BELLE GROUP (SHEEN) UK.
Algemeen Directeur - Namens BELLE GROUP (SHEEN) UK.
Administrerende direktør - På vegne af BELLE GROUP (SHEEN) UK.

EGKONFORMITÄTSERKLÄRUNG / DICHIARAZIONE CE DI CONFORMITÀ / EG-VERKLARING VAN OVEREENSTEMMING / EC SAMSVARERKLÆRING / EY-YHDENMUKAISUUSILMOITUS / DEKLARACJA ZGODNOSCI Z PRZEPISAMI UE

(D) Wir, **Belle Group Sheen UK, Sheen, Nr. Buxton, Derbyshire, SK17 0EU, Großbritannien**, bestätigen hiermit, dass das in diesem Zertifikat beschriebene Produkt, wenn es von einem autorisierten Belle Group Händler innerhalb der europäischen Gemeinschaft gekauft wurde, folgenden EG-Richtlinien entspricht: 98/37/EG, 73/23/EG (geändert durch 93/68/EG), 89/336/EG (geändert durch 92/31/EG), 93/68/EG und, wenn zutreffend, den harmonisierten Normen. Geräuschemissionen entsprechen der Richtlinie 2000/14/EG, Anhang VI, für Maschinen unter Artikel 12: die benannte Stelle ist **AV Technology Limited, AVTECH House, Birdhall Lane, Cheadle Heath, Stockport, Cheshire, SK3 0XU, GB**.
Geräuschtechnische Dokumente stehen in unserer Zentrale unter obig angegebener Adresse zur Verfügung.

(I) Il **Gruppo Belle Sheen UK, Sheen, Nr. Buxton, Derbyshire, SK17 0EU, GB**, certifica che il prodotto descritto nel presente certificato è acquistato da un concessionario autorizzato del gruppo Belle nell'ambito CEE e che è pienamente conforme alle seguenti direttive CEE: 98/37/EC, 73/23/EEC (emendamento 93/68/CEE), 89/336/EEC (emendamento 92/31/CEE), 93/68/CEE e relativi standard armonizzati. Livelli acustici sono in conformità con la direttiva 2000/14/EC Annex VI per macchine coperte dall'articolo 12. L'ente di riferimento è **AV Technology Limited, AVTECH house, Birdhall Lane, Cheadle Heath, Stockport, Cheshire, SK3 0XU, GB**.
Dati tecnici relativi ai livelli acustici sono disponibili su richiesta dalla sede madre Belle Group al sopra citato indirizzo.

(S) Undertecknade, **Belle Group Sheen UK, Sheen, Nr Buxton, Derbyshire, SK17 0EU, Storbritannien**, intygar härmed att en produkt beskriven i detta certifikat som köps från en godkänd Belle Group återförsäljare inom EU stämmer överens med följande EG-direktiv: 98/37/EG, 73/23/EG (ändrat genom 93/68/EEC), 89/336/EG (ändrat genom 92/31/EG), 93/68/EG och tillhörande harmoniserade standarder i tillämpliga fall. Buller nivån överensstämmer med Direktiv 2000/14/EC Bilaga VI gällande maskiner under artikel 12, den aviserade organisationen är **AV Technology Limited, AVTECH house, Birdhall Lane, Cheadle Heath, Stockport, Cheshire, SK3 0XU, Storbritannien**.
Teknisk dokumentation vad gäller test av maskiners ljud/bullernivå finns dokumenterad hos Belle-Groups huvudkontor i Sheen, England.

(NO) Vi, **Belle Group Sheen UK, Sheen, Nr Buxton, Derbyshire, SK17 0EU, GB**, bekrefter med dette at det produktet som står beskrevet i denne erklæringen er kjøpt fra en autorisert Belle Group forhandler innen EØF, og at det oppfyller følgende direktiver: 98/37/CE dette direktivet er et sammendrag av det opprinnelige maskindirektivet 89/392/EØF, Det elektromagnetisk kompatibilitets-direktivet 89/336/EØF (som endret av 92/31/EØF og 93/68/EØF), Lavspenningsdirektivet 73/23/EØF, BS EN ISO 12100-1:2003, Sikkerhet til maskineri og tilhørende harmoniserte standarder, hvor aktuelt. Støyemisjon er i samsvar med direktiv 2000/14/EC, vedlegg VI, for maskiner. Organet som skal informeres under artikkel 12 er **AV Technology Limited, AVTECH House, Birdhall Lane, Cheadle Heath, Stockport, Cheshire, SK3 0XU, GB**.
Lydtekniske filer er arkivert hos Belle Group Hovedkontor med adresse som nevnt ovenfor.

(SF) Me, **Belle Group Sheen UK, Sheen, Nr. Buxton, Derbyshire, SK17 0EU, GB**, ilmoitamme täten, että jos tässä todistuksessa kuvattu tuote on ostettu valtuutetulta Belle Groupin myyjältä ETY:n alueella, se on yhdenmukainen seuraavien ETY-direktiivien kanssa: 98/37/EY (Tämä direktiivi on yhdistelmä alkuperäisistä koneidirektiivistä 89/392/ETY, sähkömagneettisen yhteensopivuuden direktiivistä 89/336/ETY, korjauksineen 92/31/ETY ja 93/68/ETY), matalajännittdirektiivistä 73/23/ETY, koneturvallisuusstandardista BS EN ISO 12100-1:2003 ja siihen liittyvistä yhdenmukaistetuista standardeista, tapauksen mukaan. Melumittaus mitaus on laadittu direktiivin 2000/14/EC Kohdan VI artiklan 12 mukaisille koneille mukaan. Mittauksen suorittaja on **AV Technology Limited, AVTECH House, Birdhall Lane, Cheadle Heath, Stockport, Cheshire, SK3 0XU, GB**.
Melumittausten teknilliset arvot ovat saatavana Belle Group pääkonttorin ylläolevasta osoitteesta.

(PL) My, **Belle Group Sheen UK, Sheen, Nr. Buxton, Derbyshire, SK17 0EU, Wielka Brytania**, niniejszym poświadczamy, iż produkt opisany w tym świadectwie został zakupiony od autoryzowanej Belle Group w UE i jest zgodny z następującymi dyrektywami EU: 98/37/EC (ta dyrektywa to konsolidacja oryginalnej dyrektywy na temat maszyn 89/392/EEC), Dyrektywą zgodności elektromagnetycznej 89/336/EEC (z poprawkami wniesionymi przez 92/31/EEC oraz 93/68/EEC), Dyrektywą w sprawie niskich napięć 73/23/EEC, BS EN ISO 12100-1:2003 Bezpieczeństwo maszyn i związane normy harmonizacyjne, tam gdzie to ma zastosowanie. Poziom hałasu jest zgodny z Dyrektywą 2000/14/EC Załącznik VI, organizacja zawiadamiana (odnośnie zgodności) to **AV Technology Limited, AVTECH house, Birdhall Lane, Cheadle Heath, Stockport, Cheshire, SK3 0XU, Wielka Brytania**.
Informacje Techniczne dotyczące poziomu hałasu są przechowywane w Belle Group – adres powyżej.

PRODUKTTYP.....	TIPO PRODOTTO	PRODUKTTYP.....	PRODUKTTYP.....
MODELL	MODELLO	MODELL.....	MODELL
SERIENNR.....	SERIE N°	SERIE NR.	SERIE NR.
HERSTELLUNGSDATU	DATA DI FABBRICAZIONE..	TILLVERKNINGSDATUM.....	PRODUKSJONSDATO.....
SCHALLLEISTUNGSPEGEL GEMESSEN	LIVELLO POTENZA SONORA MISURATA	LJUDSTYRKA UPPMÄTT.....	LYDKRAFTNIVÅ MÅLT
(GARANTERT).....	(GARANTITA).....	(GARANTERAD).....	(GARANTERT)
GEWICHT.....	PESO	VIKT.....	VEKT.....
TUOTETYYPPI.....	TYP PRODUKTO.....		
MALLI.....	MODEL		
VALMISTUSNRO.....	Nr SERII.....		
VALMISTUSPÄIVÄ.....	DATAPRODUKCJI		
ÄÄNENVOIMAKKUUDEN TASO MITATTU	POZIOM MOCY DŹWIĘKU ZMIERZONY		
(TAATTU)	(GWARRANTOWANY).....		
MASSA.....	WAGA		



Unterzeichnet vo:
Firmato da:
Undertecknat:
Signatur:
Allekirjoitus:
Podpisa:

Ray Neilson

Generaldirektor – Im auftrag von BELLE GROUP (SHEEN) UK.
Amministratore Delegato – Per conto di BELLE GROUP (SHEEN) UK.
V.D. – På vägnar av BELLE GROUP (SHEEN) UK.
Managing Director - På vegne av SOCIETE BELLE GROUP (SHEEN) UK.
Toimitusjohtaja - BELLE GROUP (SHEEN) UK: n puolesta.
Dyrektor Zarządzający – w imieniu BELLE GROUP (SHEEN) UK

СЕРТИФИКАТ СООТВЕТСТВИЯ / EÜ VASTAVUSDEKLARATSIOON / ATVILSTĪBAS DEKLARĀCIJA / ES ATITIKTIES DEKLARACIJA / ДЕКЛАРАЦИЯ ЗА СПАЗВАНЕ НА ИЗИСКВАНИЯ / ΕΕ ΔΗΛΩΣΗ ΚΑΤΑΛΛΗΛΟΤΗΤΑΣ



Мы, нижеподписавшиеся, от имени Белле Груп Шиин (Великобритания), Sheen, Nr. Buxton, Derbyshire SK17 0EU, Великобритания, заявляем, что в случае, если описанная в данном сертификате продукция была приобретена у уполномоченного представителя Белле Груп в ЕС, то она соответствует следующим директивам ЕС: 98/37/ЕЕС (данная директива является продолжением первоначальной директивы по машиностроению 89/392/ЕЕС), директиве электромагнитной совместимости 89/336/ЕЕС (дополненной 92/31/ЕЕС и 93/68/ЕЕС), директиве в области низкого напряжения 73/23/ЕЕС, по применимым параметрам стандарту BS EN ISO 12100-1:2003 «Безопасность машин и связанные с этим гармонизированные стандарты». Уровень шума соответствует требованиям директивы 2000/14/ЕС Приложение VI, для машин, указанных в статье 12 уполномоченный орган: **AV Technology Limited, AVTECH house, Birdhall Lane, Cheadle Heath, Stockport, Cheshire, SK3 0XU, GB.**
Техническая документация по данному вопросу находится в штаб-квартире Belle Group, по адресу который указан выше.



Meie, Belle Group Sheen UK, Sheen, Nr Buxton, Derbyshire, SK17 0EU, GB, sertifitseerime käesolevaga, et kui selles sertifikaadis kirjeldatud toode on ostetud Belle Group volitatud esindajalt EMÜ's, vastab see järgnevale EMÜ direktiividele: 98/37/EÜ (See direktiiv konsolideerib algse masinate direktiivi 89/392/EMÜ (nagu muudetud 92/31/EMÜ ja 93/68/EMÜ poolt), Madalpinge direktiiv 73/23/EMÜ, BS EN ISO 12100-1:2003 masinate ohutuse ja seotud harmoneeritud standardid, kus seoon määratase on vastavuses direktiiviga 2000/14/EC Lisa VI masinatele kehtiva punktiga 12, teataja **AV Technology Mimited, AVTECH House, Birhall Lane, Cheadle Heath, Stockport, Cheshire, SK3 0XU, GB.**
Dokumendid tehnilise müra kohta arhiveeritakse Belle Group peakontoris eelpoolmainitud aadressil.



Mēs, Belle Group Sheen UK, Nr. Buxton, Derbyshire, SK17 0EU, ar šo apliecinām, ka šajā sertifikātā aprakstītais produkts ir iegādāts no autorizēta Belle Group piegādātāja Eiropas EEK un tas atbilst šādām EEK direktīvām: 98/37/EC (ši direktīva ir sākotnējās mašīntehnikas direktīvas 89/392/EC konsolidācija), Elektromagnētiskās savienojamības direktīvai 89/336/EEC (ar grozījumiem 92/31/EEC un 93/68 EEC), Zema sprieguma direktīvai 73/23/EEC, BS EN ISO 12100-1:2003 mašīntehnikas drošības un saistītie harmonizācijas standarti, kas jāpiemērojami. Trokšņu emisija atbilst direktīvas 2000/14/EC VI pielikumam, attiecībā uz 12. pantā minētajām mašīnām informējošā institūcija ir **AV Technology Limited, AVTECH house, Birdhall Lane, Cheadle Heath, Stockport, Cheshire, SK3 0XU, LIELBRITĀNIJA.**
Tehniskā dokumentācija par iekārtu trokšņu līmeni glabājas Belle Grupas galvenajā birojā, kura adrese ir norādīta augšā.



Mes, Belle Group Sheen UK, Sheen, Nr Buxton, Derbyshire, SK 0EU, GB, patvirtiname, kad jei šiame sertifikate nurodytas gaminys yra įsigytas iš įgaliooti Belle Group prekybos atstovo Europos Ekonominiėje Bendrijoje, jis atitinka šias EEB direktyvas: 98/37/EEB (ši direktyva yra konsoliduotas pradinės Mašinų direktyvos 89/392/EEB variantas), Elektromagnetinio suderinamumo direktyvą 89/336/EEB (bei jos pataisas 92/31/EEB ir 93/68 EEB), Žemosios įtampos įrangos direktyvą 73/23/EEB, BS EN ISO 12100-1:2003 Mašinų saugos ir su ja susijusius suderintuosius standartus, jei jie taikytini. Skleidžiamas triukšmas atitinka Direktyvos 2000/14/EB VI priedo nuostatas įrangai, nurodytai 12 straipsnyje, paskirti jį įstaiga yra **AV Technology Limited, AVTECH house, Birdhall Lane, Cheadle Heath, Stockport, Cheshire, SK3 0XU, GB.**
Techninės bylos apie triukšmo skleidimą saugomos centriniame Belle Group biure (adresas nurodytas viršuje).



Компанията, Belle Group Sheen UK, Sheen, Nr. Buxton, Derbyshire, SK17 0EU, GB, Великобритания, с настоящето потвърждава, че ако описаният в това удостоверение продукт е закупен от оторизиран дилър на Belle Group в рамките на ЕИО, той отговаря на изискванията на следните директиви на ЕИО (ЕЕС): 98/37/ЕС (тази директива консолидира първоначалната директива за машини 89/392/ЕЕС) директива за електромагнитна съвместимост 89/336/ЕЕС (с измененията, въведени от 92/31/ЕЕС и 93/68/ЕЕС). Директивата за ниско напрежение 73/23/ЕЕС, BS EN ISO 12100-1:2003 Безопасност на машините и свързаните хармонизирани стандарти, където са валидни. Шумовата емисия се подчинява на директива 2000/ 14/ ЕС, Допълнение VI за машини под член 12 оповестеното тяло е **AV Technology Limited, AVTECH house, Birdhall Lane, Cheadle Heath, Stockport, Cheshire, SK3 0XU, GB**
Техническите спецификации за шумови характеристики се намират на адреса на Централния офис на Бел Груп, който е посочен по-горе.



Εμείς, η Belle Group, Sheen UK, Sheen, Nr. Buxton, Derbyshire, SK17 0EU, Μεγάλη Βρετανία, με το παρόν δηλώνουμε ότι εάν το προϊόν που περιγράφεται στη δήλωση αυτή έχει αγοραστεί μέσω ενός εξουσιοδοτημένου αντιπροσώπου της Belle Group, σε χώρα μέλος της ΕΕ, τότε συμμορφώνεται με τις ακόλουθες οδηγίες του Ευρωπαϊκού Συμβουλίου: 98/37/ΕΕ (Αυτή η οδηγία είναι μία σύμπτυξη της αρχικής οδηγίας περί μηχανημάτων 89/392/ΕΕС), την Οδηγία Ηλεκτρομαγνητικής Συμβατότητας 89/336/ΕΕС (όπως τροποποιήθηκε από την 92/31/ΕΕС & 93/68 ΕΕ). Την οδηγία χαμηλής τάσης 73/23/ΕΕ, BS EN ISO 12100-1:2003, Ασφάλεια μηχανημάτων και παρεμφερή εναρμονισμένα πρότυπα, όπου εφαρμόζεται. Οι εκπομπές θορύβου συμμορφώνονται με την Οδηγία 2000/14/ΕС Παράρτημα VI, για μηχανήματα που υπάγονται στο άρθρο 12 το σώμα που πρέπει να ενημερωθεί είναι: **AV Technology Limited, AVTECH house, Birdhall Lane, Cheadle Heath, Stockport, Cheshire, SK3 0XU, GB.**
Τεχνικοί φάκελοι που αφορούν τα αποτελέσματα μετρήσεων θορύβου φυλάσσονται στα κεντρικά γραφεία της BELLE, στην ανωτέρω διεύθυνση

ТИП ПРОДУКЦИИ.....	TOOTE TÛÛP.....	PRODUKTA TIPS.....	GAMINIO TIPAS.....
МОДЕЛЬ.....	MUDEL.....	MODELIS.....	MODELIS.....
СЕРИЙНЫЙ НОМЕР.....	SERIANUMBER.....	SĒRIJAS NR.....	SERIJOS NR.....
ДАТА ВЫПУСКА.....	VALMISTAMISE KUUPÄEV.....	IZGATAVOŠANAS DATUMS.....	PAGAMINIMO DATA.....
УРОВЕНЬ ШУМА ЗАМЕР ПРОИЗВЕДЕН..... (ГАРАНТИРОВАН).....	HELITUGEVUSE TASE MÕÕDETUD..... (GARANTEERITUD).....	IZMĒRĪTAIS SKAŅAS JAUDAS LĪMENIS..... (GARANTĒTAIS).....	GARSO STIPRUMO LYGIS IŠMATUOTAS..... (GARANTUOTAS).....
ЧАСТОТА.....	KAAL.....	MASA.....	SVORIS.....
ВИД НА ПРОДУКТА.....	Τύπος προϊόντος.....		
МОДЕЛ.....	Μοντέλο.....		
СЕРИЕН НОМЕР.....	Αριθμός Σειράς.....		
ДАТА НА ПРОИЗВОДСТВО.....	Μετρημενη.....		
НИВО НА СИЛАТА НА ЗВУКА ИЗМЕРЕНО..... (ГАРАНТИРАНО).....	Σταθμη Θορυβου Κατα Την Ημερομηνια..... Κατασκευησ (Εγγυημενη)		
ТЕОЯЛ.....	Βάρος.....		



Подпись:
Alla kirjutanud:
Paraksts:
Pasiraše:
Подпис:
Υπογραφή:

Ray Neilson

исполнительный директор - от имени БЕЛЛЕ ГРУП ШИИН (ВЕЛИКОБРИТАНИЯ).
Tegevdirektor - BELLE GROUP (SHEEN) UK poolt.
Vadošais direktors - Pārstāvot BELLE GROUP (SHEEN) UK.
Generalinis direktorius - BELLE GROUP (SHEEN) UK vardu.
Рей Нилсън - Управляващ директор от името на BELLE GROUP (SHEEN) UK.
Διευθύνων Σύμβουλος – εκ μέρους της BELLE GROUP (SHEEN) Μεγάλη Βρετανία.

ES PROHLÁŠENÍ O SHODĚ / DECLARATIE DE CONFORMITATE CE / EU MEGFELELŐSÉGI NYILATKOZAT / EC UYUM BİLDİRGESİ / EC İZJAVA O USKLAĐENOSTI / PREHLÁSENIE O ZHODE

CZ

My, Belle Group Sheen UK, Sheen, Nr. Buxton, Derbyshire, SK 17 0EU, Velké Británie, tímto prohlašujeme, že pokud byl níže uvedený produkt zakoupen u autorizovaného prodejce Belle Group v rámci trhu Evropské Unie (EEC) odpovídá následujícím EEC směrnicím: 98/37/EC (Tato směrnice sjednocuje originál směrnice pro strojní zařízení: 89/392/EEC) a směrnici o elektromagnetické kompatibilitě 89/336/EEC (ve znění 92/31/EEC a 93/68 EEC). Na produkt byly aplikovány směrnice 73/23/EEC, BS EN ISO 12100-1:2003 o bezpečnosti strojních zařízení a přidružené harmonizované standardy. Emise hluku jsou v souladu se směrnici 2000/14/ES, příloha VI, pro zařízení podle článku 12 je notifikovaným orgánem **AV Technology Limited, AVTECH house, Birdhall Lane, Cheadle Heath, Stockport, Cheshire, SK3 0XU, Velká Británie.**

Technické údaje ohledně hladin hluku jsou k dispozici k nahlédnutí na adrese společnosti Belle Group, která je uvedena výše.

RO

Noi, Belle Group Sheen UK, Sheen, Nr. Buxton, Derbyshire, SK17 0EU, GB, certificam ca, daca produsul descris in acest certificat, este cumparat de la un distribuitor autorizat al Belle Group in CEE, este conform cu directivele CEE urmatoare: 98/37/CE (aceasta directiva este o consolidare a directivei originale referitoare la masini 89/392/CEE), directiva pentru compatibilitate electromagnetica 89/336/CEE (modificata de 92/31/CEE si 93/68/CEE), directiva pentru joasa tensiune 73/23/CEE, BS EN ISO 12100-1:2003 referitoare la normele de siguranta ale masinilor si standardele asociate armonizate, acolo unde sunt aplicabile. Emisiile de zgomot sunt conforme cu Directiva CE 2000/14, Anexa IV, referitoare la mecanismele de la articolul 12, partea informată fiind **AV Technology Minimited AVTECH House, Birhall Lane, Cheadle Heath, Stockport, Chesire, SK3 0XU, GB.**

Fisele tehnice cu privire la emisiile de zgomot sunt pastrate la Biroul Central Belle Group care este amintit mai sus.

HUN

Mi, a Belle Group Sheen UK, Sheen, Nr. Buxton, Derbyshire, SK17 0EU, Egyesült Királyság ezennel tanusítjuk, hogy ha az ebben a tanusítványban leírt terméket a Belle Group meghatalmazott forgalmazójától vásárolták az EU-n belül, a termék megfelel a következő EU irányelveknek: 98/37/EC (ez az irányelv az eredeti, 89/392/EEC gép irányelv megerősítése), 89/336/EEC elektromágneses kompatibilitási irányelv (a 92/31/EEC és 93/68 EEC kiegészítésekkel együtt), 73/23/EEC kisműködés irányelv, BS EN ISO 12100-1:2003 gépek biztonsága és a kapcsolódó harmonizált szabványok, ahol azok alkalmazandók. A hangkibocsátás megfelel a 2000/14/EC direktíva VI bekezdésében foglaltaknak a 12 cikkelyben alá tartozó gépekre vonatkozóan: **AV Technology Limited, AVTECH house, Birdhall Lane, Cheadle Heath, Stockport, Cheshire, SK3 0XU, Egyesült Királyság.**

A zajkibocsátási adatokat megtalálja a Belle Group fent említett központi címén.

HR

Mi, Belle Group Sheen UK, Sheen, Nr. Buxton, Derbyshire, SK17 0EU, GB, ovime potvrđujemo da ako je proizvod naveden u ovoj izjavi izdan od ovlaštenog Belle Group prodavača unutar EEC, tada zadovoljava slijedeće EEC direktive: 98/37/EC (Ova direktiva je pročišćena direktiva o originalnim strojevima 89/392/EEC), Direktiva o elektromagnetskoj usklađenosti 89/336/EEC (dopunjena sa 92/31/EEC & 93/68 EEC). Direktiva o niskoj voltaži 73/23/EEC, BS EN ISO 12100-1:2003 Sigurnosti strojeva i pridruženim usklađenim standardi, gdje su primjenjivi. Emisija buke usklađena je sa direktivom 2000/14/EC aneks VI za strojeve pod člankom 12 objavljenom od **AV Technology Limited, AVTECH house, Birdhall Lane, Cheadle Heath, Stockport, Cheshire, SK3 0XU, GB.**

Tehnička dokumentacija o buci čuva se u sjedištu tvrtke Belle Group čija adresa je gore navedena.

TR

Biz, Belle Group Sheen UK, Sheen, Nr. Buxton, Derbyshire, SK17 0EU, GB, Belle Group yetkili bayisinden alınmış olan burada belirtilen ürünün belirtilen EEC yönergelerine uyduğunu doğrularız. 98/37/EC (Bu yönerge orijinal makine yönergesi olan 89/392/EC yönergesini güçlendiriyor), elektro manyetik uyumluluk yönergesi 89/336/EEC (92/31/EEC & 93/68 EEC ile değiştirilmiştir). Düşük voltaj yönergesi 73/23/EEC, BS EN ISO 12100-1:2003 makinelerin güvenliği yönergesi, 2000/14/EC Ek VI ile onaylanmış ses yönergesi; bildirilen kuruluşlar **AV Technology Limited, AVTECH house, Birdhall Lane, Cheadle Heath, Stockport, Cheshire, SK3 0XU, GB.**

Ses Teknik Dosyası yukarıda adresi belirtilen Belle Group Merkez Ofisinde bulunmaktadır.

SK

Vi, Belle Group Sheen UK, Sheen, Nr. Buxton, Derbyshire, SK17 0EU, GB, erklærer hermed, at hvis det i dette certifikat beskrevne produkt er købt hos en autoriseret Belle Group forhandler i EU, er det i overensstemmelse med følgende EØF-direktiver: 98/37/EF, 73/23/EØF (som ændret ved 93/68/EØF), 89/336/EØF (som ændret ved 92/31/EØF), 93/68/EØF og tilknyttede, harmoniserede standarder, hvor relevant. Emisje hluku sú v súlade so smernicou 2000/14/ES, príloha VI, pre zariadenia podľa článku 12 je notifikovaným orgánom **AV Technology Limited, AVTECH House, Birdhall Lane, Cheadle Heath, Stockport, Cheshire, SK3 0XU, GB.**

Technická dokumentácia obsahujúci hladiny hluku je k dispozícii na adrese vedení spoločnosti Belle Group, ktorá je uvedená výše.

TYP PRODUKU	TIPUL PRODUSULUI	A TERMÉK TÍPUSA	TIP PROIZVODA.....
MODEL.....	MODEL	MODELL.....	MODEL
SERI ČÍSL.....	SERIA	GYÁRI SZÁM	SERIJSKI Br.
DATUM VÝROBY.....	DATA FABRICARII	GYÁRTÁSI IDŐ.....	DATUM PROIZVODNJE.....
NAMĚŘENÁ HL. HLUKU	NIVEL DE ZGOMOT MASURAT	A MÉRT (GARANTÁLT)	NIVO SNAGE ZVUKA IZMJEREN
(GARANTOVANÁ)	(GARANTAT)	HANGERŐSZINT	(GARANTIRANO).....
HMOTNOST.....	GREUTATEA	SÚLY.....	TEŽINA
ÜRÜN TIPI.....	TYP PRODUKTU.....		
MODEL.....	MODEL		
SERI NUMARASI.....	SÉRIOVÉ ČÍSLO		
ÜRETİM TARİHI.....	DÁTUM VÝROBY		
SES SEVIYE ÖLÇÜMÜ.....	NAMERANÁ HLADINA HLUKU		
(GARANTI EDILEN).....	(GARANTOVANÁ).....		
AĞIRLIĞI.....	HMOTNOST.....		



Podepsal:
Semnat de:
Aláírás:
Potpisao:
İmzalayan:
Podpisal:

Ray Neilson

Generální ředitel – jménem BELLE GROUP (SHEEN) UK
Director General - in numele BELLE GROUP (SHEEN), UK
Ügyvezető igazgató - A BELLE GROUP (SHEEN) UK nevében
Izvršni Direktor – U ime BELLE GROUP (SHEEN) UK
Yönetici - BELLE GROUP (SHEEN) UK adına.
Generálny riaditeľ – menom BELLE GROUP (SHEEN) UK

General.....	6
Machine Plate.....	7
Technical data	7
Safety instructions (For all Light products).....	8 - 9
Safety when driving.....	10
Safety decals, Location/Description	11
Pre-Start Checks	11
Operation.....	11 - 12
Lifting, transportation and towing	12
Service & Maintenance	13 - 14
Fuel and lubricants	14
Warranty	15
Declaration of conformity.....	2

Belle Group reserves the right to change machine specification without prior notice or obligation.

Warning Symbols

**CAUTION**

CAUTION Indicates danger or hazardous procedure that could result in damage to machine or property if the warning is ignored.

**WARNING**

WARNING Indicates danger or hazardous procedure that could result in serious or fatal personal injury if the warning is ignored.

Safety Instructions

**WARNING**

The safety instructions are included in this manual and must be studied by the operator. Always follow the safety rules and keep the manual available for future use.

**WARNING**

Read through the entire manual before starting any maintenance operations.

General

It is important that the machine is maintained correctly to ensure proper function. It should be kept clean so that any leakage, loose bolts and loose connections can be discovered in time.

Make a habit of inspecting the machine every day before starting up by checking all round it to detect any sign of leakage or other faults.

SPARE A THOUGHT FOR THE ENVIRONMENT!

Do not let oil, fuel and other environmentally hazardous substances contaminate the environment. Always dispose of used filters, drained oil and any remaining fuel properly.

This manual contains instructions for periodic attention which should normally be carried out by the operator.

**CAUTION**

There are additional instructions relating to the engine, for which the manufacturer's instructions are detailed in the engine manual.

Machine Plate



Fill in all data below, when delivering and commissioning the machine:

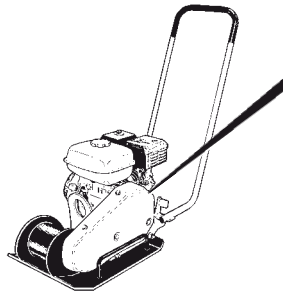

	MANUFACTURED BY: Belle Group UK Sheen, Nr. Buxton, Derbyshire, England, SK17 0EU www.bellegroup.com		
	YEAR MADE: <input type="text"/>	WEIGHT: <input type="text"/>	
MODEL TYPE: <input type="text"/>		SERIAL NO: <input type="text"/>	

Engine Model:..... Engine Number:.....

Technical Data



		SF 460
Contact area, (m ²)		0.1766
Vibration frequency (Hz)		90
Vibration frequency (vpm)		5400
Centrifugal force, (kN)		18
Amplitude, (mm)		1.1
Speed of travel, (m/min)		25
Max. tilt, °		20
Model	Honda GX160 4-Stroke Recoil start	Robin EY20 4-Stroke Recoil Start
Output, (kW)	4.1	3.7
Engine speed, (rpm)	3600	3600
Fuel tank, (ltr)	3.6	3.8
Crank case, (ltr)	0.6	0.6
Net weight, (kg)	78	81
Noise level Sound pressure level at the operator's ear according to ISO 6394:		LpA dB(A) = 92
Sound power level according to ISO 3744:		LwA dB(A) = 104
Vibration values Hand - arm vibration values according to ISO 5349:		m/s ² = 8.7

The above noise level and vibration values were determined at normal engine speed with vibration on. The machine was placed on an elastic base. During operation these values may differ because of the actual operational conditions.

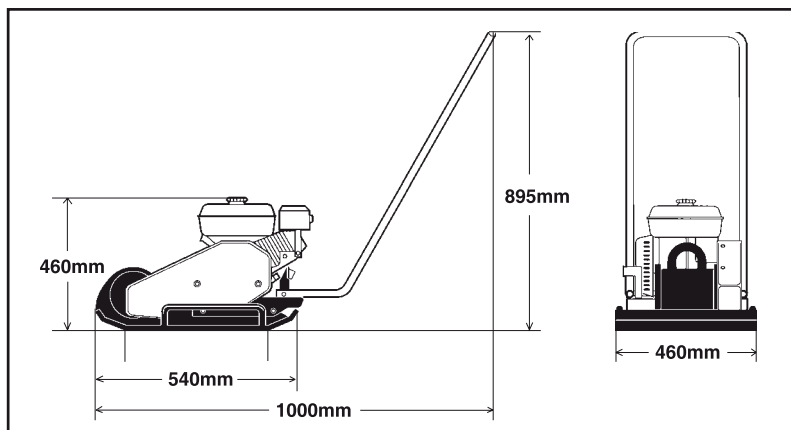

Symbols

The signal words WARNING and CAUTION used in the safety instructions have the following meanings:



CAUTION

CAUTION Indicates danger or hazardous procedure that could result in damage to machine or property if the warning is ignored.



WARNING

WARNING Indicates danger or hazardous procedure that could result in serious or fatal personal injury if the warning is ignored.

Important rules for your safety



WARNING

The machine must not be modified without the prior consent of the manufacturer. Use only original parts. Use only the accessories recommended by Belle. If modifications not approved by Belle are carried out, these could result in serious injury to yourself or other personnel.

- These recommendations are based on international safety standards.
- You must also observe any local safety regulations which may be in force. Read all instructions carefully before operating the machine. Keep the instructions in a safe place.
- Signs and stickers giving important information about safety and maintenance are supplied with every machine. Make sure that they are always legible. The ordering numbers for new stickers can be found in the spare parts list.
- Use of the machine and its accessories is restricted to the applications specified in the product literature.
- For reasons of product safety, the machine must not be modified in any way.
- Replace damaged parts immediately.
- Replace all wear parts in good time.

Be alert

Always pay attention to what you are doing, and use your common sense. Do not use the machine if you are tired or under the influence of drugs, alcohol or other substances which can effect your vision, reaction ability or judgement.



WARNING

Long exposure to loud noise without ear protectors can cause permanent damage to hearing.



WARNING

Long exposure to vibrations can damage the hands, fingers and wrists. Do not use the machine if you experience discomfort, cramp or pain. Consult a doctor before resuming work with the machine.

Always use approved safety equipment. The operator, and people in the immediate vicinity of the working area, must wear:

- Safety helmet
- Safety goggles
- Ear protectors
- Dust mask in dusty environments
- High-visibility clothing
- Protective gloves
- Protective shoes

Avoid wearing loosely fitting clothing that might get caught in the machine. If you have long hair, cover it with a hair net. Vibrations from hand-held machines are transmitted into the hands via the handles of the machine. Belle machines feature a handle design that absorbs a large part of the machine vibrations. The vibrations are not eliminated entirely, but it is possible to use the machines for longer periods of time without the risk of injury.

Working area

Do not use the machine near flammable material or in explosive environments. Sparks can be emitted from the exhaust pipe, and these can ignite flammable material. When you take a pause or have finished working with the machine, do not park it on or near flammable materials. The exhaust pipe can get very hot during operation, and can cause

Safety Instructions (For All Light Products)

Filling with fuel (Gasoline/diesel)



WARNING

Petrol has an extremely low flashpoint and can be explosive in certain situations. Do not smoke. Make sure that worksite ventilation is good.

Keep away from all hot or spark-generating objects when handling fuel. Wait until the machine has cooled before filling the tank. Fill the tank at least 3 metres away from where you intend to use the machine. Avoid spilling petrol, diesel or oil on the ground. Protect your hands from contact with petrol, diesel and oil.

Open the tank cap slowly to release any overpressure that might exist in the tank.

Do not overfill the tank. Inspect the machine for fuel leakage regularly.

Do not use a machine that is leaking fuel.

Starting the machine



WARNING

Before starting read instruction book and make your self familiar with the machine and make sure that:

- All handles are free from grease, oil and dirt.
- The machine does not show any obvious faults.
- All protective devices are securely fastened in their places.
- All control levers in "neutral" position.

Start the machine according to the instruction book.

Operation



WARNING

Keep your feet well clear of the machine.



WARNING

Do not operate the machine in poorly ventilated spaces. There is a risk of carbon monoxide poisoning.

Use the machine only for the purpose for which it is intended. Make sure you know how to stop the machine quickly in the event of an emergency situation.



WARNING

Always take extreme care when driving the machine on slopes. Always drive straight up and down on slopes. Do not exceed the maximum gradability of the machine according to the instruction book. Stay clear of machine when operating on a slope or in a trench.

Do not touch the engine, the exhaust pipe or the eccentric element of the machine. They get very hot during operation and can cause burn injuries.

Do not touch V-belts or rotating parts during operation.

Parking

Park the machine on ground as level and firm as possible. Before leaving machine:

- Apply the parking brake.
- Shut off the engine and pull the ignition key out.

Loading/Unloading



WARNING

Never remain under or in the immediate vicinity of the machine when it is lifted by a crane. Only use marked lifting points. Always make sure that all lifting devices are dimensioned for the weight of the products.

Maintenance

Maintenance work must only be carried out by skilled personnel. Keep unauthorized persons away from the machine. Do not carry out maintenance work while the machine is moving or the engine is running.

Repair

Never use a machine that is damaged. Qualified repair work requires trained personnel, please contact your nearest authorized workshop.

Extinguishing fires

If there is a fire in or on the machine, it is best to use an ABE-class fire extinguisher. However, a BE-class CO2 extinguisher is also suitable.

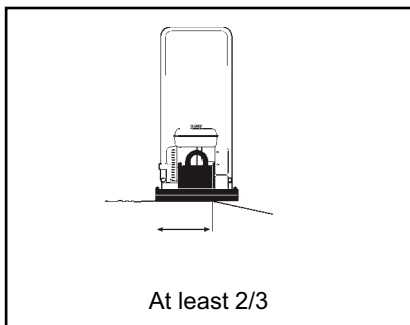

Driving near an edge

When driving near an edge, at least two thirds of the plate must be on firm solid ground.

Machine location when operating on edges

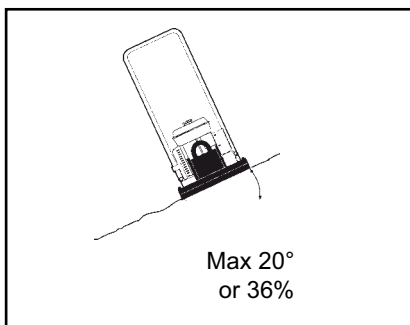

Tilting

Make sure that the work site is safe. Wet and loose earth reduces manoeuvrability especially on sloping ground. Always observe particular caution on sloping and uneven terrain.

Tipping angle on side slopes



WARNING Where possible, avoid all driving across a slope. Instead, drive up and down on sloping ground.

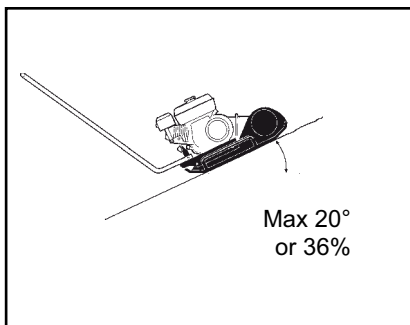

Never work on slopes that are greater than the capability of the machine. Maximum slope of the machine in operation is 20° (depending on condition of the ground).

The tilting angle is measured on a hard, level surface with the machine stationary. Vibration switched OFF and all tanks full. Remember that loose ground, vibration switched ON, and driving speed can all cause the machine to topple even on a smaller slope than specified here.

Driving on slopes



WARNING Never leave the machine unattended with the engine running.

Safety Decals, Location/Description

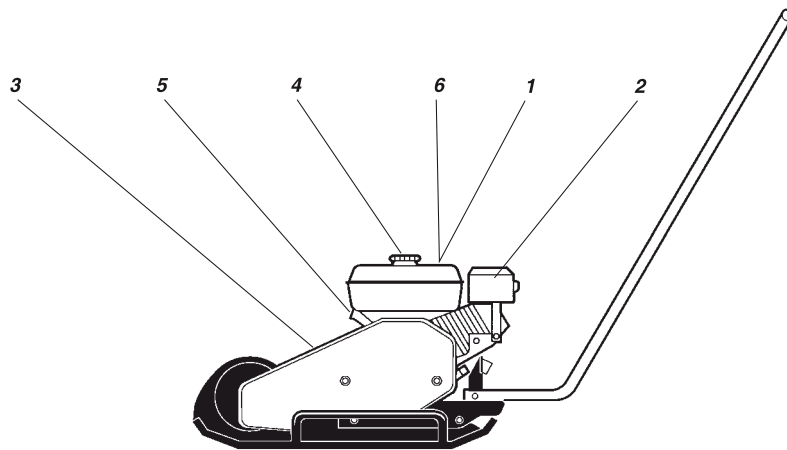

1. The operator must read the safety manual, and the operation and maintenance instructions before using the machine.



2. Warning - hot surfaces in the engine compartment. Do not touch.



3. Warning, hand and arm entanglement. Never reach into the hazardous area.



4. Petrol



5. Lifting point



6. Use ear protectors

Pre-Start Checks



Before start

Follow the general safety precautions. Check that daily maintenance has been carried out. We also recommend that you read the instruction manual for the engine that was delivered with the machine.

1. Check the oil level in the engine.
2. Fill the engine (cold engine) fuel tank with fuel.
3. Check that all operating controls are working.
4. Ensure that there are no oil leaks and that all screw joints are tightened.



CAUTION On new machines the engine oil must be changed after 20 working hours.

Operation



Honda Petrol Engine

Stopping the engine

1. Push in the throttle and let the engine run on idle for a minute.
2. Turn the engine switch to the **O** position.
3. Close the fuel cock.

Starting the engine

1. Open the fuel cock.
2. Put the throttle lever to middle position.
3. Close the choke if the engine is cold; if the engine is warm open the choke.
4. Turn the engine switch to the **I** position.
5. Pull back the handle of the recoil starter slowly until resistance is felt, then release the handle and pull sharply until the engine starts.
6. Open up the choke gradually until it is fully open.
7. Let the engine run on idle for a few minutes before running it at full capacity.

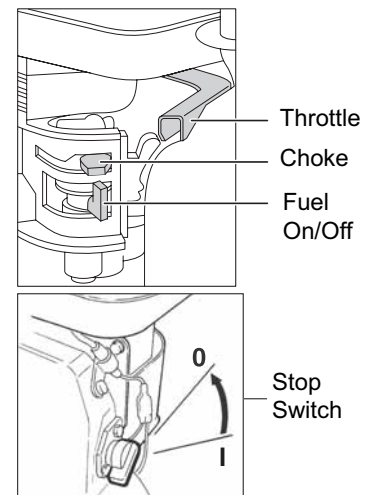

Robin Petrol Engine

Stopping the engine

1. Set the Speed control lever to the low speed position and allow engine to idle for 2-3 minutes.
2. Turn the engine switch to the **O** position.
3. Close the fuel cock.

Starting the engine

1. Turn the engine stop switch to the **I** position.
2. Open the fuel cock.
3. Set the Speed control lever 1/3 of the way towards the high speed position.
4. Adjust the choke lever. If the engine is warm, open the choke lever halfway, or keep it fully open. If the engine is cold, close the choke lever fully.
5. Pull back the handle of the recoil starter slowly until resistance is felt, Return the recoil to its original position and repull swiftly.
6. Do not pull the recoil starter rope fully out.
7. After starting the engine, gradually open the choke until fully open.
8. If the engine fails to fire after several attempts, refer to the Troubleshooting Guide.

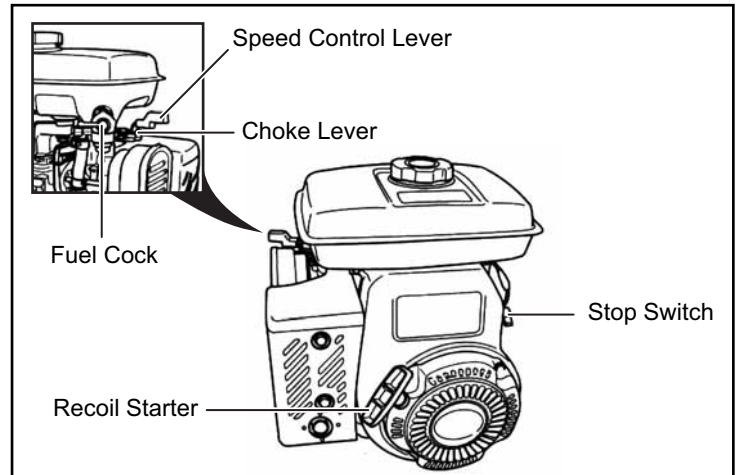

Lifting, Transportation And Towing

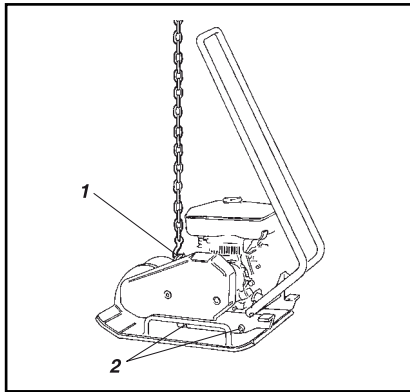

Lifting/Towing

Machine ready for lifting

1. Lifting hook
2. Shock absorbers (rubber elements)

Transportation

Machine ready for transportation

1. Lashing strap

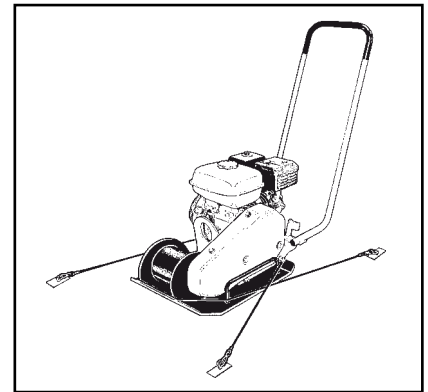

WARNING Never walk or stand underneath a hoisted machine



CAUTION Use only the frame lifting hook (1) to lift the machine.



CAUTION All lifting equipment must be dimensioned in conformance with current regulations. Ensure before lifting that the shock absorbers (2) are securely fixed and undamaged.



WARNING Always secure the machine firmly during all transportation. Place lashing band in a U shape around the bottom plate and secure both front and rear.

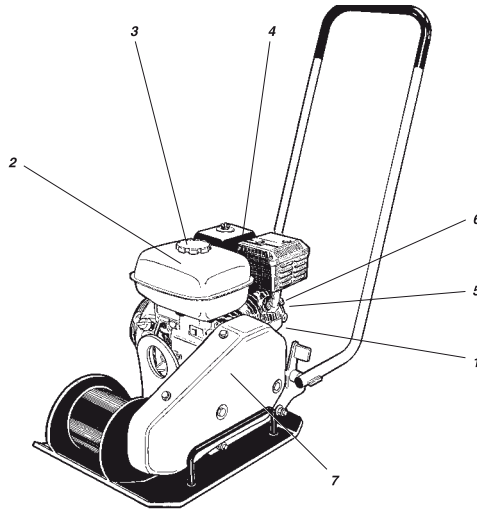

Maintenance	Every 10 Hrs / Daily	First 50 Hrs	Every 100 Hrs	Every 200 Hrs	Every 500 Hrs
Check the oil level in the engine (1)	✓				
Change engine oil (1)			✓		
Fill fuel tank (2)	✓				
Check the engine cooling system (5)	✓				
Check the air filter on the engine (4)	✓				
Clean the air filter on the engine (4)		✓			
Change the air filter on the engine (4)					✓
Check for oil leaks in the machine	✓				
Check that all screw joints are tightened	✓				
Keep the machine clean	✓				
Check and clean the spark plug (6)			✓		
Clean fuel filter and the fuel tank (3)				✓	
Check the V-belt (7)				✓	
Clean and adjust the carburettor*					✓
Clean the cooling flanges on the engine (5)					✓
Clean/Lap valves for combustion chamber*					✓
Clean the fuel line					✓
Grease both Vibrator Housing Bearings				✓	

* = These items should be serviced by an authorized Belle or Honda dealer, unless the owner has the proper tools and is mechanically proficient.



Washing the machine

Washing (high pressure)

Keep the machine clean.

 **CAUTION** Use only the frame lifting hook (1) to lift the machine.

Do not spray water directly on electric components or the instrument panel. Put a plastic bag over the filler cap of the fuel tank and secure with a rubber band. This will prevent water from entering the venting hole in the filler cap. This could otherwise cause operational disturbance, for example, a clogged filter.

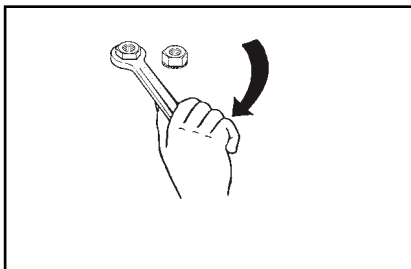

Control tighten bolts

Bolted joints – Check

Check and, where necessary, tighten screws and nuts.

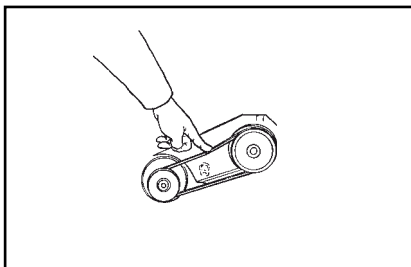



V-belt

V-belt – Checking

1. Remove the protective cover and inspect the V belt.
2. To adjust belt tension, loosen the four engine plate bolts and slide it into position.
3. Tighten the bolts and replace the protective cover.

 **WARNING** Never run the machine without the protective cover over the V belt.

 <p>ENGINE OIL</p>	<p>Honda: Use SAE 15W/40 Volume: 0.6 (0.65 qts) Robin: Use SAE 10W/30 Volume: 0.6 l (0.65 qts)</p>
 <p>FUEL</p>	<p>Use ordinary grade petrol (unleaded) Honda: Volume: 3.6 l (3.8 qts) Robin: Volume: 3.8 l (4.0 qts)</p>
 <p>VIBRATOR HOUSING BEARINGS</p>	<p>Use SHELL Stamina EP2 Grease or Use TOTAL Multis Complex EP2 Grease</p>

The bearings in the vibrator housing have been coated with a high temperature grease at the factory. In the event of repair, the bearings will need the application of grease, which is to be liberally applied to the roller race (but not excessively), before replacement of the covers. For Maintenance Schedule, please see Page 13.

 **WARNING** Stop the engine before refilling the fuel tank. Never refuel near an open flame or sparks, which could start a fire. Don't smoke. Use pure fuel and clean filling equipment. Take care not to spill fuel.

Your new Belle Group SF460 is warranted to the original purchaser for a period of one-year (12 months) from the original date of purchase.

The Belle Group warranty is against defects in design, materials and workmanship.

The following are not covered under the Belle Group warranty:

1. Damage caused by abuse, misuse, dropping or other similar damage caused by or as a result of failure to follow assembly, operation or user maintenance instructions.
2. Alterations, additions or repairs carried out by persons other than Belle Group or their recognised agents.
3. Transportation or shipment costs to and from Belle Group or their recognised agents, for repair or assessment against a warranty claim, on any machine.
4. Materials and/or labour costs to renew, repair or replace components due to fair wear and tear.

The following components are not covered by warranty.

- Drivebelt(s)
- Engine air filter
- Engine spark plug

Belle Group and/or their recognised agents, directors, employees or insurers will not be held liable for consequential or other damages, losses or expenses in connection with or by reason of or the inability to use the machine for any purpose.

Warranty Claims

All warranty claims should firstly be directed to Belle Group, either by telephone, by Fax, by Email, or in writing.

For warranty claims, contact:

Belle Group Warranty Department,
Unit 5 Bode Business Park,
Ball Haye Green,
Leek,
Staffordshire,
ST13 8BW.
England.

Tel : +44 (0)1538 380000,

Fax : +44 (0)1538 380038

Email : warranty@belle-group.co.uk



Contents

General.....	16
Machine Plate.....	17
Technical data	17
Safety instructions (For all Light products).....	18 - 19
Safety when driving	20
Safety decals, Location/Description	21
Pre-Start Checks	21
Operation.....	21 - 22
Lifting, transportation and towing	22
Service & Maintenance	23 - 24
Fuel and lubricants	24
Warranty.....	25

Belle Group reserves the right to change machine specification without prior notice or obligation.



Warning Symbols



CAUTION

CAUTION Indicates danger or hazardous procedure that could result in damage to machine or property if the warning is ignored.



WARNING

WARNING Indicates danger or hazardous procedure that could result in serious or fatal personal injury if the warning is ignored.



Safety Instructions



WARNING

The safety instructions are included in this manual and must be studied by the operator. Always follow the safety rules and keep the manual available for future use.



WARNING

Read through the entire manual before starting any maintenance operations.



General

It is important that the machine is maintained correctly to ensure proper function. It should be kept clean so that any leakage, loose bolts and loose connections can be discovered in time.

Make a habit of inspecting the machine every day before starting up by checking all round it to detect any sign of leakage or other faults.

SPARE A THOUGHT FOR THE ENVIRONMENT!

Do not let oil, fuel and other environmentally hazardous substances contaminate the environment. Always dispose of used filters, drained oil and any remaining fuel properly.

This manual contains instructions for periodic attention which should normally be carried out by the operator.



CAUTION

There are additional instructions relating to the engine, for which the manufacturer's instructions are detailed in the engine manual.

Machine Plate



Fill in all data below, when delivering and commissioning the machine:

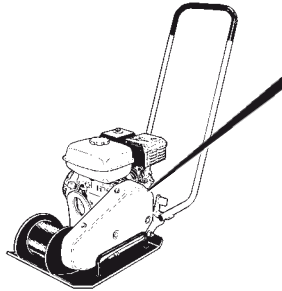

	MANUFACTURED BY: Belle Group UK Sheen, Nr. Buxton, Derbyshire, England, SK17 0EU www.bellegroup.com		
	YEAR MADE: <input type="text"/>	WEIGHT: <input type="text"/>	
MODEL TYPE: <input type="text"/>		SERIAL NO: <input type="text"/>	

Engine Model:..... Engine Number:.....

Technical Data



		SF 460
Contact area, (sq feet)		1.90
Vibration frequency (Hz)		90
Vibration frequency (vpm)		5400
Centrifugal force, (lbf)		4046
Amplitude, (in)		0.04
Speed of travel, (feet/min)		82
Max. tilt, °		66
Model	Honda GX160 4-Stroke Recoil start	Robin EY20 4-Stroke Recoil Start
Output, (hp)	5.5	5.0
Engine speed, rpm	3600	3600
Fuel tank, (qts)	3.8	4.0
Crank case, (qts)	0.65	0.65
Net weight, kg (lbs)	172	178
Noise level Sound pressure level at the operator's ear according to ISO 6394:		LpA dB(A) = 92
Sound power level according to ISO 3744:		LwA dB(A) = 104
Vibration values Hand - arm vibration values according to ISO 5349:		a m/s ² = 8.7

The above noise level and vibration values were determined at normal engine speed with vibration on. The machine was placed on an elastic base. During operation these values may differ because of the actual operational conditions.

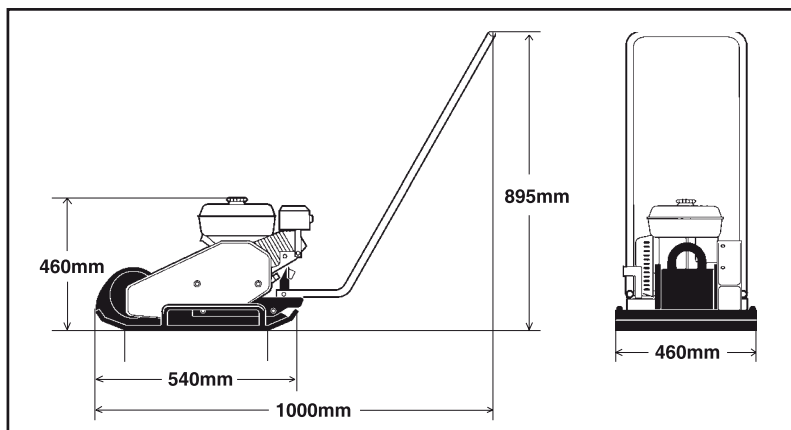

Symbols

The signal words WARNING and CAUTION used in the safety instructions have the following meanings:



CAUTION

CAUTION Indicates danger or hazardous procedure that could result in damage to machine or property if the warning is ignored.



WARNING

WARNING Indicates danger or hazardous procedure that could result in serious or fatal personal injury if the warning is ignored.

Important rules for your safety



WARNING

The machine must not be modified without the prior consent of the manufacturer. Use only original parts. Use only the accessories recommended by Belle. If modifications not approved by Belle are carried out, these could result in serious injury to yourself or other personnel.

- These recommendations are based on international safety standards.
- You must also observe any local safety regulations which may be in force. Read all instructions carefully before operating the machine. Keep the instructions in a safe place.
- Signs and stickers giving important information about safety and maintenance are supplied with every machine. Make sure that they are always legible. The ordering numbers for new stickers can be found in the spare parts list.
- Use of the machine and its accessories is restricted to the applications specified in the product literature.
- For reasons of product safety, the machine must not be modified in any way.
- Replace damaged parts immediately.
- Replace all wear parts in good time.

Be alert

Always pay attention to what you are doing, and use your common sense. Do not use the machine if you are tired or under the influence of drugs, alcohol or other substances which can effect your vision, reaction ability or judgement.



WARNING

Long exposure to loud noise without ear protectors can cause permanent damage to hearing.



WARNING

Long exposure to vibrations can damage the hands, fingers and wrists. Do not use the machine if you experience discomfort, cramp or pain. Consult a doctor before resuming work with the machine.

Always use approved safety equipment. The operator, and people in the immediate vicinity of the working area, must wear:

- Safety helmet
- Safety goggles
- Ear protectors
- Dust mask in dusty environments
- High-visibility clothing
- Protective gloves
- Protective shoes

Avoid wearing loosely fitting clothing that might get caught in the machine. If you have long hair, cover it with a hair net. Vibrations from hand-held machines are transmitted into the hands via the handles of the machine. Belle machines feature a handle design that absorbs a large part of the machine vibrations. The vibrations are not eliminated entirely, but it is possible to use the machines for longer periods of time without the risk of injury.

Working area

Do not use the machine near flammable material or in explosive environments. Sparks can be emitted from the exhaust pipe, and these can ignite flammable material. When you take a pause or have finished working with the machine, do not park it on or near flammable materials. The exhaust pipe can get very hot during operation, and can cause

Filling with fuel (Gasoline/diesel)



WARNING Petrol has an extremely low flashpoint and can be explosive in certain situations. Do not smoke. Make sure that worksite ventilation is good.

Keep away from all hot or spark-generating objects when handling fuel. Wait until the machine has cooled before filling the tank. Fill the tank at least 3 metres away from where you intend to use the machine. Avoid spilling petrol, diesel or oil on the ground. Protect your hands from contact with petrol, diesel and oil.

Open the tank cap slowly to release any overpressure that might exist in the tank.

Do not overfill the tank. Inspect the machine for fuel leakage regularly.
Do not use a machine that is leaking fuel.

Starting the machine



WARNING Before starting read instruction book and make your self familiar with the machine and make sure that:

- All handles are free from grease, oil and dirt.
- The machine does not show any obvious faults.
- All protective devices are securely fastened in their places.
- All control levers in "neutral" position.

Start the machine according to the instructionbook.

Operation



WARNING Keep your feet well clear of themachine.



WARNING Do not operate the machine in poorly ventilated spaces. There is a risk of carbon monoxide poisoning.

Use the machine only for the purpose for which it is intended. Make sure you know how to stop the machine quickly in the event of an emergency situation.



WARNING Always take extreme care when driving the machine on slopes. Always drive straight up and down on slopes. Do not exceed the maximum gradability of the machine according to the instruction book. Stay clear of machine when operating on a slope or in a trench.

Do not touch the engine, the exhaust pipe or the eccentric element of the machine. They gets very hot during operation and can cause burn injuries.

Do not touch V-belts or rotating parts during operation.

Parking

Park the machine on ground as level and firm as possible. Before leaving machine:

- Apply the parking brake.
- Shut off the engine and pull the ignition keyout.

Loading/Unloading



WARNING Never remain under or in the immediate vicinity of the machine when it is lifted by a crane. Only use marked lifting points. Always make sure that all lifting devices are dimensioned for the weight of the products.

Maintenance

Maintenance work must only be carried out by skilled personnel. Keep unauthorized persons away from the machine. Do not carry out maintenance work while the machine is moving or the engine is running.

Repair

Never use a machine that is damaged. Qualified repair work requires trained personnel, please contact your nearest authorized work-shop.

Extinguishing fires

If there is a fire in or on the machine, it is best to use an ABE-class fire extinguisher. However, a BE-class CO2 extinguisher is also suitable.

Safety When Driving

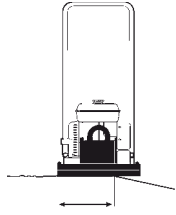

At least 2/3

Driving near an edge

When driving near an edge, at least two thirds of the plate must be on firm solid ground.

Machine location when operating on edges

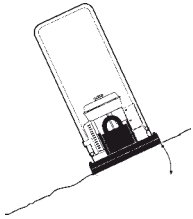

Max 20°
or 36%

Tilting

Make sure that the work site is safe. Wet and loose earth reduces manoeuvrability especially on sloping ground. Always observe particular caution on sloping and uneven terrain.

Tipping angle on side slopes



WARNING Where possible, avoid all driving across a slope. Instead, drive up and down on sloping ground.

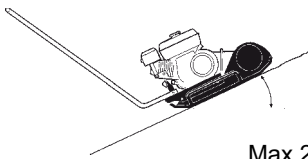

Max 20°
or 36%

Never work on slopes that are greater than the capability of the machine. Maximum slope of the machine in operation is 20° (depending on condition of the ground).

The tilting angle is measured on a hard, level surface with the machine stationary. Vibration switched OFF and all tanks full. Remember that loose ground, vibration switched ON, and driving speed can all cause the machine to topple even on a smaller slope than specified here.

Driving on slopes



WARNING Never leave the machine unattended with the engine running.

Safety Decals, Location/Description

US

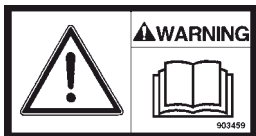
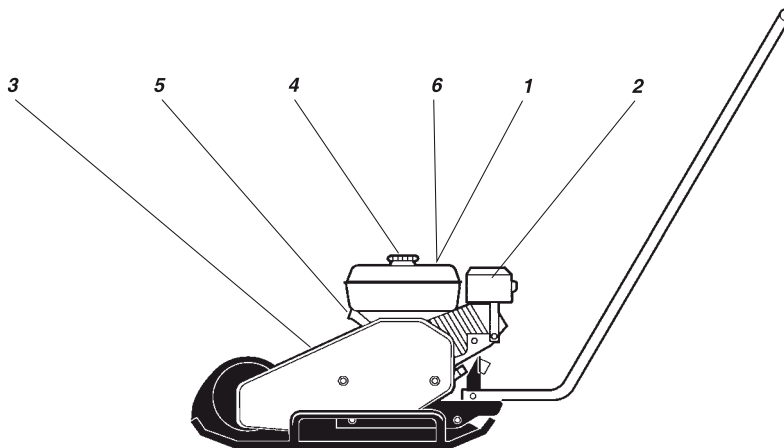

1. The operator must read the safety manual, and the operation and maintenance instructions before using the machine.



2. Warning - hot surfaces in the engine compartment. Do not touch.



3. Warning, hand and arm entanglement. Never reach into the hazardous area.



4. Petrol



5. Lifting point



6. Use ear protectors

Pre-Start Checks

US

Before start

Follow the general safety precautions. Check that daily maintenance has been carried out. We also recommend that you read the instruction manual for the engine that was delivered with the machine.

1. Check the oil level in the engine.
2. Fill the engine (cold engine) fuel tank with fuel.
3. Check that all operating controls are working.
4. Ensure that there are no oil leaks and that all screw joints are tightened.



CAUTION On new machines the engine oil must be changed after 20 working hours.

Operation

US

Honda Petrol Engine

Stopping the engine

1. Push in the throttle and let the engine run on idle for a minute.
2. Turn the engine switch to the **O** position.
3. Close the fuel cock.

Starting the engine

1. Open the fuel cock.
2. Put the throttle lever to middle position.
3. Close the choke if the engine is cold; if the engine is warm open the choke.
4. Turn the engine switch to the **I** position.
5. Pull back the handle of the recoil starter slowly until resistance is felt, then release the handle and pull sharply until the engine starts.
6. Open up the choke gradually until it is fully open.
7. Let the engine run on idle for a few minutes before running it at full capacity.

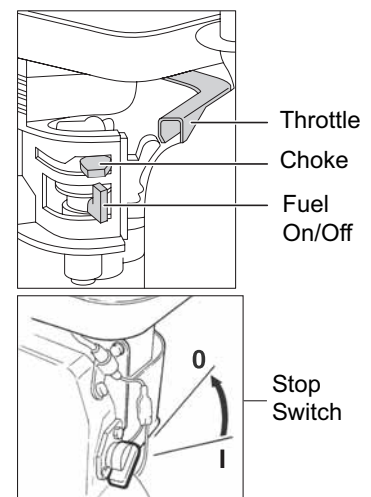

Robin Petrol Engine

Stopping the engine

1. Set the Speed control lever to the low speed position and allow engine to idle for 2-3 minutes.
2. Turn the engine switch to the **O** position.
3. Close the fuel cock.

Starting the engine

1. Turn the engine stop switch to the **I** position.
2. Open the fuel cock.
3. Set the Speed control lever 1/3 of the way towards the high speed position.
4. Adjust the choke lever. If the engine is warm, open the choke lever halfway, or keep it fully open. If the engine is cold, close the choke lever fully.
5. Pull back the handle of the recoil starter slowly until resistance is felt, Return the recoil to its original position and repull swiftly.
6. Do not pull the recoil starter rope fully out.
7. After starting the engine, gradually open the choke until fully open.
8. If the engine fails to fire after several attempts, refer to the Troubleshooting Guide.

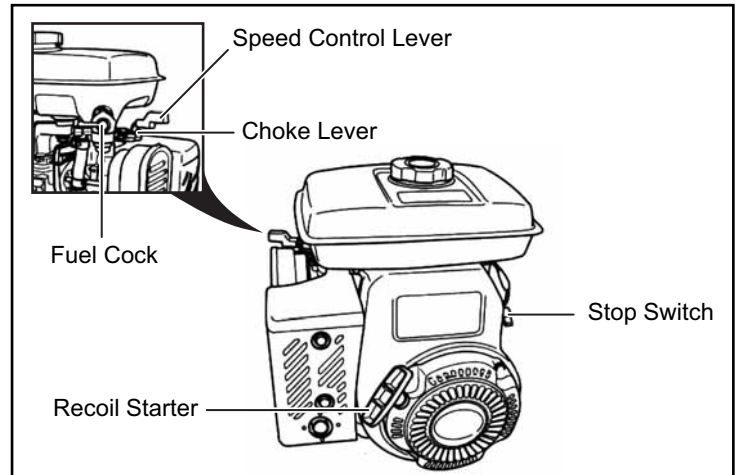

Lifting, Transportation And Towing

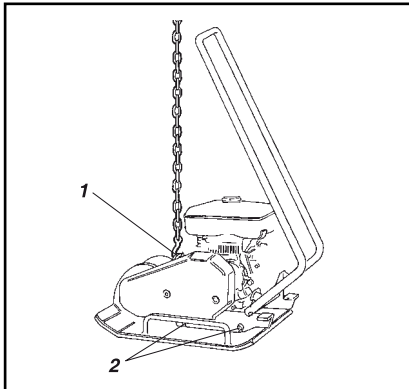

Lifting/Towing

Machine ready for lifting

1. Lifting hook
2. Shock absorbers (rubber elements)

Transportation

Machine ready for transportation

1. Lashing strap

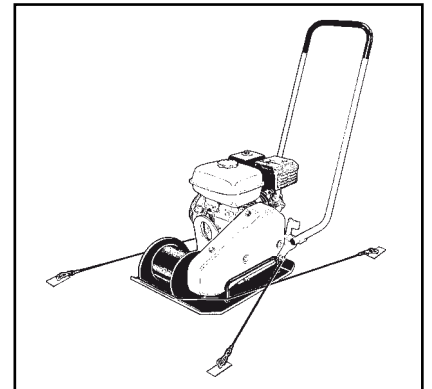

WARNING Never walk or stand underneath a hoisted machine



CAUTION Use only the frame lifting hook (1) to lift the machine.



CAUTION All lifting equipment must be dimensioned in conformance with current regulations. Ensure before lifting that the shock absorbers (2) are securely fixed and undamaged.



WARNING Always secure the machine firmly during all transportation. Place lashing band in a U shape around the bottom plate and secure both front and rear.

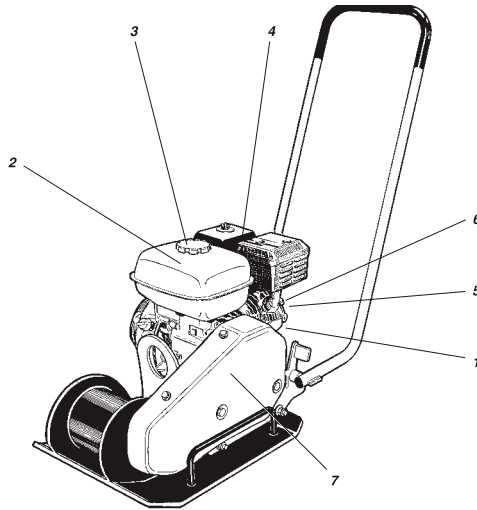

Maintenance	Every 10 Hrs / Daily	First 50 Hrs	Every 100 Hrs	Every 200 Hrs	Every 500 Hrs
Check the oil level in the engine (1)	✓				
Change engine oil (1)			✓		
Fill fuel tank (2)	✓				
Check the engine cooling system (5)	✓				
Check the air filter on the engine (4)	✓				
Clean the air filter on the engine (4)		✓			
Change the air filter on the engine (4)					✓
Check for oil leaks in the machine	✓				
Check that all screw joints are tightened	✓				
Keep the machine clean	✓				
Check and clean the spark plug (6)			✓		
Clean fuel filter and the fuel tank (3)				✓	
Check the V-belt (7)				✓	
Clean and adjust the carburettor*					✓
Clean the cooling flanges on the engine (5)					✓
Clean/Lap valves for combustion chamber*					✓
Clean the fuel line					✓
Grease both Vibrator Housing Bearings				✓	

* = These items should be serviced by an authorized Belle or Honda dealer, unless the owner has the proper tools and is mechanically proficient.

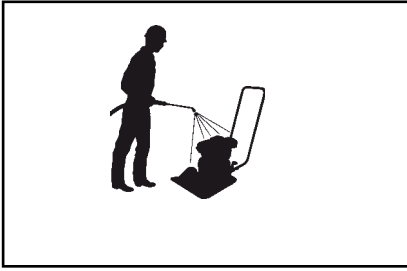

Washing the machine

Washing (high pressure)

Keep the machine clean.

 **CAUTION** Use only the frame lifting hook (1) to lift the machine.

Do not spray water directly on electric components or the instrument panel. Put a plastic bag over the filler cap of the fuel tank and secure with a rubber band. This will prevent water from entering the venting hole in the filler cap. This could otherwise cause operational disturbance, for example, a clogged filter.

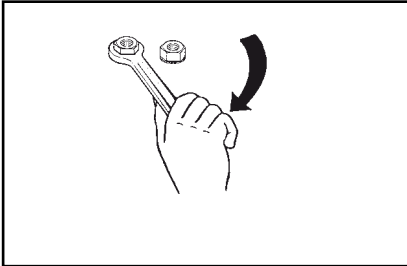

Control tighten bolts

Bolted joints – Check

Check and, where necessary, tighten screws and nuts.

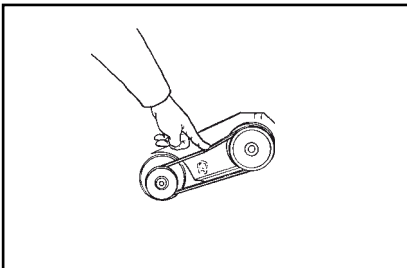



V-belt

V-belt – Checking

1. Remove the protective cover and inspect the V belt.
2. To adjust belt tension, loosen the four engine plate bolts and slide it into position.
3. Tighten the bolts and replace the protective cover.

 **WARNING** Never run the machine without the protective cover over the V belt.

 <p>ENGINE OIL</p>	<p>Honda: Use SAE 15W/40 Volume: 0.6 (0.65 qts) Robin: Use SAE 10W/30 Volume: 0.6 l (0.65 qts)</p>
 <p>FUEL</p>	<p>Use ordinary grade petrol (unleaded) Honda: Volume: 3.6 l (3.8 qts) Robin: Volume: 3.8 l (4.0 qts)</p>
 <p>VIBRATOR HOUSING BEARINGS</p>	<p>Use SHELL Stamina EP2 Grease or Use TOTAL Multis Complex EP2 Grease</p>

The bearings in the vibrator housing have been coated with a high temperature grease at the factory. In the event of repair, the bearings will need the application of grease, which is to be liberally applied to the roller race (but not excessively), before replacement of the covers. For Maintenance Schedule, please see Page 23.

 **WARNING** Stop the engine before refilling the fuel tank. Never refuel near an open flame or sparks, which could start a fire. Don't smoke. Use pure fuel and clean filling equipment. Take care not to spill fuel.

Your new Belle Group SF460 is warranted to the original purchaser for a period of one-year (12 months) from the original date of purchase.

The Belle Group warranty is against defects in design, materials and workmanship.

The following are not covered under the Belle Group warranty:

1. Damage caused by abuse, misuse, dropping or other similar damage caused by or as a result of failure to follow assembly, operation or user maintenance instructions.
2. Alterations, additions or repairs carried out by persons other than Belle Group or their recognised agents.
3. Transportation or shipment costs to and from Belle Group or their recognised agents, for repair or assessment against a warranty claim, on any machine.
4. Materials and/or labour costs to renew, repair or replace components due to fair wear and tear.

The following components are not covered by warranty.

- Drivebelt(s)
- Engine air filter
- Engine spark plug

Belle Group and/or their recognised agents, directors, employees or insurers will not be held liable for consequential or other damages, losses or expenses in connection with or by reason of or the inability to use the machine for any purpose.

Warranty Claims

All warranty claims should firstly be directed to Belle Group, either by telephone, by Fax, by Email, or in writing.

For warranty claims, contact:

Belle Group Inc,
3959 Electric Road,
SW Suite 360,
Roanoke, VA,
24018
USA

Tel : 540-345-5090

Fax : 540-345-5091

Email : bellegroupinc@aol.com

Généralités	26
Plaque d'identification de la machine.....	27
Caractéristiques Techniques	27
Consignes de securite (pour tous les produits Light).....	28 - 29
Sécurité lors de la conduite.....	30
Autocollants de sécurité, Emplacement/Description.....	31
Contrôles préalables au démarrage.....	31
Conduite	31 - 32
Levage/Remorquage et transport.....	32
Entretien	33 - 34
Carburant et lubrifiants.....	34
Garantie.....	35
Déclaration of Conformité.....	2

Belle Group a adopté une politique de développement permanent de ses produits et se réserve le droit de modifier les manuels sans préavis.

Symboles D'avertissement



ATTENTION

ATTENTION! Indique un danger ou une conduite imprudente pouvant provoquer des dommages à la machine ou aux propriétés si l'avertissement n'est pas observé.



AVERTISSEMENT

AVERTISSEMENT! Indique un danger ou une conduite imprudente pouvant provoquer des blessures personnelles graves ou même mortelles si l'avertissement n'est pas observé.

Consignes De Securite



AVERTISSEMENT

Il est recommandé à l'opérateur de lire avec soin les consignes de sécurité jointes au présent manuel. Toujours observer les consignes de sécurité et conserver le manuel pour usage ultérieur.



AVERTISSEMENT

Lire le manuel en son entier avant de mettre la machine en marche ou d'entreprendre des mesures d'entretien

Généralités

Il importe que la machine soit entretenue correctement pour en assurer le bon fonctionnement. La machine doit être maintenue en état de propreté pour pouvoir détecter à temps les fuites éventuelles, boulons et connexions desserrés, etc.

Ayez pour habitude d'inspecter votre machine chaque jour avant la mise en marche en en faisant le tour pour détecter toute fuite éventuelle ou autre défaut.

PENSEZ À L'ENVIRONNEMENT !

Ne pas jeter d'huiles, de carburants et autres produits nocifs directement dans la nature. Toujours mettre à la décharge les filtres usagés, l'huile de vidange ou l'éventuel surplus de carburant.

Ce manuel contient les directives de maintenance périodique qui seront normalement assurées par l'opérateur.



ATTENTION

Pour l'entretien du moteur, se référer aux instructions du fabricant qui figurent dans le manuel du moteur.

Plaque D'identification De La Machine

F

Remplir toutes les indications suivantes lors de la livraison et de la mise en service de la machine:



	MANUFACTURED BY: Belle Group UK Sheen, Nr.Buxton, Derbyshire, England, SK17 0EU www.bellegroup.com		
	YEAR MADE: <input type="text"/>	WEIGHT: <input type="text"/>	
MODEL TYPE: <input type="text"/>		SERIAL NO: <input type="text"/>	

Modèle de moteur:..... Numéro du moteur:.....

Caractéristiques Techniques

F

		SF 460
Zone de contact, (m ²)		0.1766
Fréquence de vibr. (Hz)		90
Fréquence de vibr. (vpm)		5400
Force centrifuge, (kN)		18
Amplitude, (mm)		1.1
déplacement, (m/min)		25
Inclinaison maxi, °		20
Modèle	Honda GX160 4-temps Recul	Robin EY20 4-temps Recul
Puissance, (kW)	4.1	3.7
Régime moteur, (rpm)	3600	3600
Contenance du réservoir, (litre)	3.6	3.8
Carter de vilebrequin, (litre)	0.6	0.6
Poids Net, (kg)	78	81
Niveau de pression acoustique à l'oreille de l'opérateur suivant ISO 6394:		LpA dB(A) = 92
Niveau de puissance acoustique suivant ISO 3744:		LwA dB(A) = 104
Valeurs de vibration main – bras suivant ISO 5349:		m/s ² = 8.7

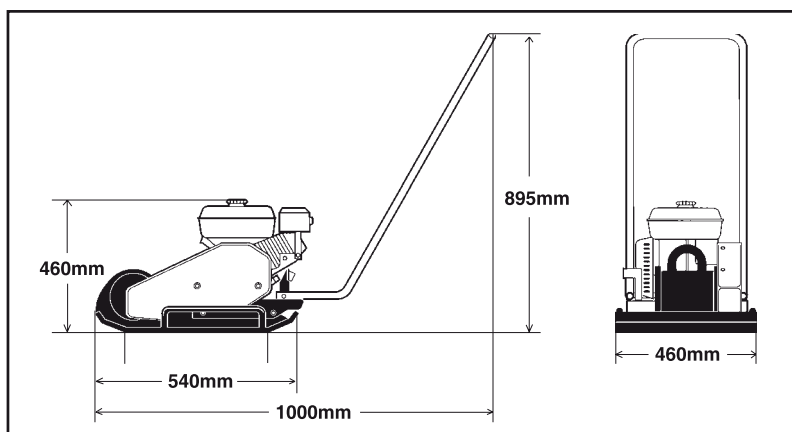

Symboles

Le signe des mots DANGER et ATTENTION utilisés dans les consignes de sécurité ont les définitions suivantes:

**ATTENTION**

ATTENTION! Indique un danger ou une conduite imprudente pouvant provoquer des dommages à la machine ou aux propriétés si l'avertissement n'est pas observé.

**AVERTISSEMENT**

AVERTISSEMENT! Indique un danger ou une conduite imprudente pouvant provoquer des blessures personnelles graves ou même mortelles si l'avertissement n'est pas observé.

Règles de sécurité importantes:**AVERTISSEMENT**

Règles de sécurité importantes La machine ne doit pas être modifiée sans l'autorisation préalable du constructeur. N'utiliser que des pièces d'origine. N'utilisez que des accessoires recommandés par Belle. Si les modifications effectuées ne sont pas approuvées par Belle, celles-ci pourraient entraîner des blessures sérieuses pour vous-même ou pour d'autres personnes.

- Ces recommandations sont tirées des normes internationales de sécurité.
- Vous devez aussi observer les règles de sécurité locales en vigueur. Lisez attentivement toutes les instructions avant de mettre la machine en marche. Rangez les instructions dans un endroit protégé.
- Des panneaux et autocollants indiquant les consignes de sécurité importantes sont fournis avec chaque machine. Assurez-vous qu'ils soient toujours lisibles. Les références pour commander de nouveaux autocollants se trouvent dans la liste des pièces de rechange.
- L'utilisation de la machine et ses accessoires est limitée à l'application spécifiée dans la documentation concernant le produit.
- Pour des raisons de sécurité propres au produit, la machine ne doit pas être modifiée en aucune manière.
- Remplacer les pièces endommagées immédiatement. Remplacer toutes les pièces d'usure à temps.

Soyez attentif

Prêter toujours attention à ce que vous faites, et utilisez votre bon sens. Ne pas utiliser une machine si vous êtes fatigué ou sous l'influence de médicaments, d'alcool ou d'autres substances qui peuvent affecter votre vision, vos réactions ou votre jugement.

Equipement de sécurité**AVERTISSEMENT**

S'exposer longtemps à un bruit très fort sans protection pour les oreilles peut endommager votre ouïe.

**AVERTISSEMENT**

Une exposition prolongée aux vibrations risque de provoquer des lésions au niveau des mains, des doigts ou des poignets. Ne pas utiliser la machine si vous êtes gêné. Consulter un médecin avant de reprendre le travail avec la machine.

L'opérateur et autres personnes se trouvant dans ou à proximité de la zone de travail devront porter:

- casques
- des lunettes protectrices
- protection pour les oreilles
- masque à poussière en atmosphère
- poussiéreuse
- des vêtements de sécurité
- gants de protection
- chaussures de sécurité

Évitez de porter des vêtements trop lâches qui pourraient être pris dans la machine. Si vous avez des cheveux longs, couvrez les. Les vibrations des machines à conducteur accompagnant sont transmises aux mains par l'intermédiaire du timon. Les machines Belle possèdent une conception de poignée qui absorbe une grande partie des vibrations émises par la machine. Les vibrations ne sont pas éliminées entièrement, mais la durée d'utilisation du matériel peut être prolongée sans risque de blessure.

Aire de travail

Ne pas utiliser la machine à proximité de matières inflammables ou dans des environnements explosifs. Des étincelles peuvent être émises par la conduite d'échappement, et créer l'incendie aux matières inflammables. Lors d'un arrêt temporaire ou après avoir fini de travailler, la machine ne doit pas stationner près de matières inflammables. La conduite d'échappement chaude peut être à l'origine d'un incendie. Assurez-vous qu'il n'y ait pas de personnes à l'intérieur de l'aire de travail quand la machine fonctionne. Maintenez l'aire de travail propre et libre d'objets encombrants. Stocker la machine dans un endroit sûr, hors de portée des enfants, et de préférence dans un endroit fermé à clé.

Remplissage carburant (Essence/diesel)



AVERTISSEMENT

Le point d'inflammation de l'essence est extrêmement bas et peut être explosif dans certaines situations. Ne pas fumer. Assurer vous que l'aire de travail est bien aéré.

Lors du remplissage, éloignez vous de tout objet qui peut être chaud ou émettre des étincelles. Attendre que la machine refroidisse avant de remplir le réservoir. Remplir le réservoir à 3 m au moins de l'endroit où l'on compte utiliser la machine pour éviter tout risque d'incendie. Eviter de répandre au sol l'essence, le gasoil ou l'huile. Protéger vos mains contre le contact avec l'essence, le gasoil ou l'huile. Ouvrir le bouchon du réservoir lentement afin de relâcher la pression éventuelle à l'intérieur de celui-ci. Ne pas trop remplir le réservoir. Inspecter régulièrement la machine pour détecter les fuites éventuelles.

Ne pas utiliser une machine qui présente des fuites de carburant.

Mise en marche



AVERTISSEMENT

Avant la mise en marche il faut se familiariser avec le matériel et s'assurer que:

- toutes les poignées ne comportent pas de graisse, d'huile ou d'impuretés.
- la machine ne présente pas de défaut évident.
- tous les dispositifs de sécurité soient opérationnels.
- tous les leviers de commande soient en position neutre.

Démarrer la machine selon les instructions données dans le manuel d'utilisation.

Fonctionnement



AVERTISSEMENT

Eloignez vos pieds de la machine



AVERTISSEMENT

La machine ne doit pas fonctionner dans des endroits mal aérés. Il y a risque de dégagement de monoxyde de carbone.

N'utilisez la machine que pour l'usage pour lequel elle a été conçue. Sachez comment arrêter la machine en cas d'urgence.



AVERTISSEMENT

Faire toujours attention en conduisant la machine sur des pentes. Lorsque l'on travaille sur des pentes ou sur terrain irrégulier, le conducteur devra se tenir en amont de la machine. La conduite doit toujours se faire dans le sens de la pente. Ne pas dépasser la pente maximale spécifiée dans le manuel d'instructions. Ne jamais s'exposer soi-même ni quelqu'un d'autre au danger de la machine lorsqu'elle fonctionne sur une pente ou dans une tranchée.

Ne toucher ni le moteur, ni la conduite d'échappement ni l'élément excentrique de la machine. Ces organes deviennent très chauds pendant le fonctionnement et peuvent causer des brûlures ou des blessures.

Ne pas toucher les courroies ni les parties tournantes pendant le fonctionnement.

Stationnement

Stationner la machine sur un terrain aussi plat et ferme que possible. Avant de laisser la machine:

- mettre le frein à main
- arrêter le moteur et enlever la clé de contact.

Chargement / déchargement



AVERTISSEMENT

Ne rester jamais en-dessous ni à proximité de la machine quand elle est soulevée. N'utilisez que les points de levage appropriés. S'assurer toujours que les moyens de levage soient dimensionnés selon le poids du matériel.

Entretien

Le travail d'entretien ne doit être effectué que par du personnel qualifié. Les personnes nonqualifiées doivent être tenues éloignées de la machine. Ne pas effectuer d'entretien lorsque la machine est en mouvement ni lorsque le moteur est en marche.

Reparation

Ne jamais utiliser une machine qui est endommagée. Un travail de réparation nécessite un personnel qualifié, veuillez contacter l'atelier agréé le plus proche.

Mesures anti-incendie

En cas d'incendie, utiliser en premier lieu un extincteur à poudre, de type ABE. Il est aussi possible d'utiliser un extincteur à gaz carbonique, de type BE.

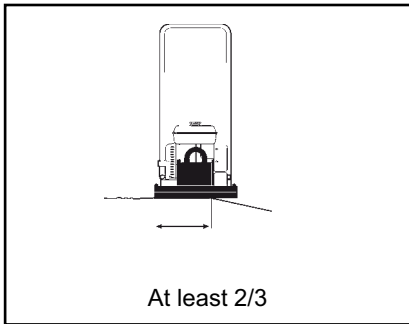

Placement de la machine
en travaillant sur les bords

Conduite le long des bords

En travaillant le long les bords, 2/3 au moins de la plaque doit reposer sur un sol suffisamment ferme.

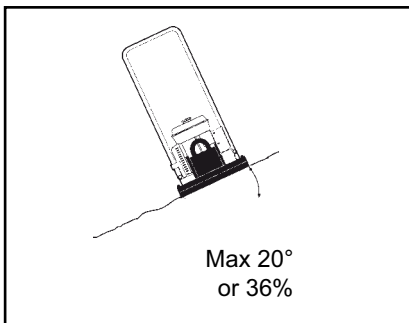

Conduite dans les inclinaisons
latérales

Inclinaison

Vérifier la sécurité de la zone de travail. Les masses humides et libres diminuent la progression de la machine particulièrement dans les pentes. Observer la plus grande prudence sur les terrains irréguliers et en pente.



AVERTISSEMENT

Éviter de conduire le long d'inclinaisons latérales. Pour les travaux sur des pentes, conduire plutôt dans le sens de l'inclinaison, vers le haut ou vers le bas.

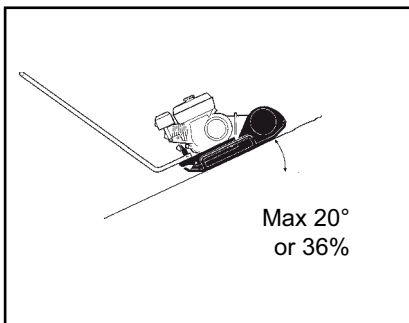

Conduite dans les pentes.

Ne jamais travailler sur des pentes dont les inclinaisons sont supérieures à celle acceptée par la machine. L'inclinaison maximale de la machine au travail est de 20° (en fonction de la base).

L'angle d'inclinaison est calculé sur une surface plane et dure, l'engin étant immobilisé. Les vibrations coupées et tous les réservoirs pleins. Ne pas oublier que les sols meubles, l'effet de vibration et la vitesse de conduite peuvent provoquer une inclinaison même dans des pentes moins prononcées que celles indiquées ici.



AVERTISSEMENT

Ne jamais abandonner la machine avec le moteur en marche.

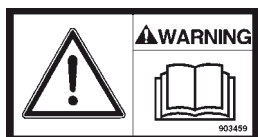
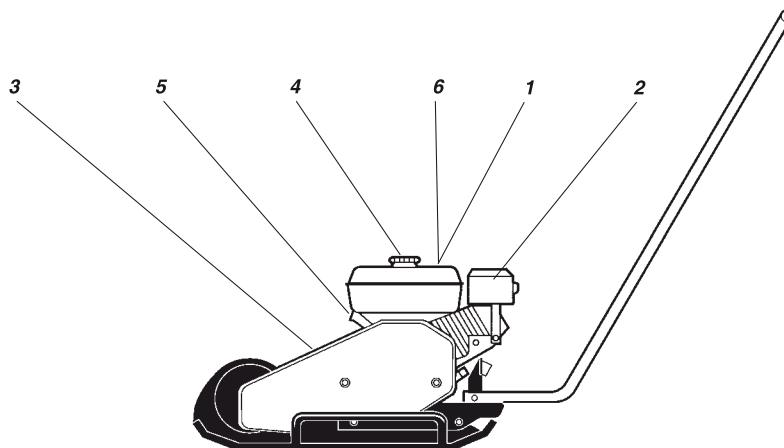

1. Conseil à l'opérateur de lire avec soin les instructions de sécurité, de conduite et d'entretien avant d'utiliser la machine.



2. Attention aux surfaces brûlantes dans le compartiment moteur. Ne pas toucher à ces surfaces.



3. Attention aux courroies trapézoïdales mobiles. Tenir les mains à une distance prudente des zones à risque.



4. Essence



5. Point de levage



6. Utilisez des protections d'oreilles.

Contrôles Préalables Au Démarrage

Avant démarrage

Suivre les précautions de sécurité générale. S'assurer que l'entretien quotidien a été effectué. Nous recommandons aussi de lire le manuel d'instructions du moteur fourni avec la machine.

1. Vérifier le niveau d'huile dans le moteur.
2. Remplir de carburant le réservoir à carburant du moteur (le moteur étant froid).
3. S'assurer que toutes les commandes fonctionnent bien.
4. S'assurer qu'il n'y a pas de fuites d'huiles et que tous les raccord vissés sont serrés.



ATTENTION

Sur les nouvelles machines, l'huile de moteur doit être changée après 20 heures de marche.

Conduite

Honda moteur à essence

Arrêt du moteur

1. Enfoncer la manette des gaz et laisser le moteur tourner au ralenti pendant une minute.
2. Mettre le contact du moteur sur **O**.
3. Fermer le robinet de carburant.

Mise en marche du moteur

1. Ouvrir le robinet de carburant.
2. Mettre la manette des gaz en position médiane.
3. Fermer le starter si le moteur est froid; si le moteur est chaud ou si la température ambiante est élevée, l'enfoncer à mi-course et le laisser ouvert.
4. Mettre le contact du moteur sur **I**.
5. Tirer lentement la poignée du lanceur Magnapull jusqu'à sentir une résistance, puis lâcher la poignée et tirer brusquement jusqu'à ce que le moteur démarre.
6. Ouvrir progressivement le starter jusqu'à pleine ouverture.
7. Laisser le moteur tourner au ralenti pendant quelques minutes avant de le mettre à plein régime.

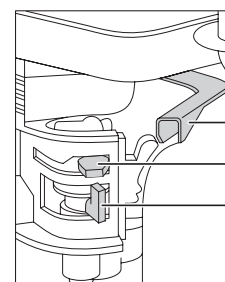

Accélérateur
Levier de starter
Robinet d'essence

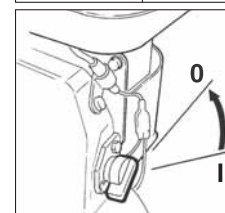

Commande d'arrêt

Robin moteur à essence**Arrêt du moteur**

1. Régler la manette de commande de vitesse en position de petite vitesse (L) et laisser le moteur tourner à petite vitesse pendant une ou deux minutes de l'arrêt.
2. Faire tourner la COMMANDE D'ARRÊT dans le sens contraire au sens horloger jusqu'à la position "O" (Arrêt).
3. Fermer le robinet d'essence.

Mise en marche du moteur

1. Mettre la COMMANDE D'ARRÊT en position "I" (MARCHE).
2. Ouvrir le robinet d'essence.
3. Placer la manette de commande de vitesse au 1/3 de sa course en direction de la vitesse maxi.
4. Fermer la manette de starter. Si le moteur est froid, fermer entièrement le starter. Si le moteur est chaud, ouvrir le starter à mi-chemin ou l'ouvrir entièrement.
5. Tirer doucement sur la poignée de démarreur jusqu'à sentir une résistance. Ramener la poignée dans sa position d'origine et tirer d'un coup.
6. Ne pas faire entièrement sortie la corde.
7. Après avoir démarré le moteur, ouvrir progressivement à fond le starter à l'aide de sa manette de commande.
8. Si, au bout de plusieurs tentatives, le moteur ne tourne toujours pas, reportez-vous au guide de dépannage des anomalies.

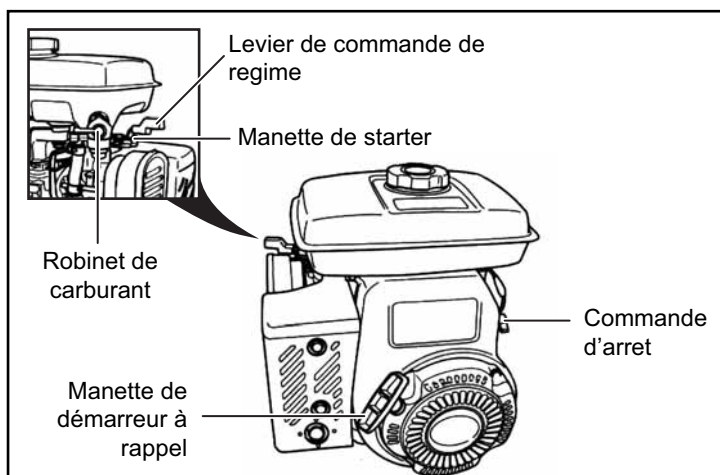
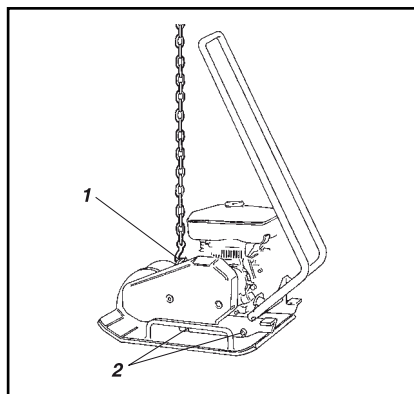
**Levage/Remorquage Et Transport****Levage/Remorquage**

Machine prête au levage

1. Cricot de levage
2. Amortisseur (élément caoutchouc)

Transport

Machine prête au transport

1. Courroie de fixation

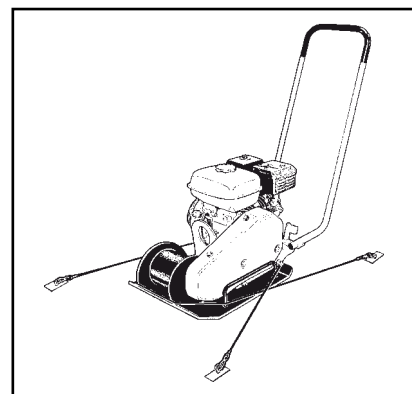
**AVERTISSEMENT**

Ne jamais passer ou se tenir sous une machine suspendue

**ATTENTION**

Pour soulever la machine, n'utiliser que le crochet (1) fixé au châssis.

**ATTENTION**

Le dispositif de levage doit être dimensionné conformément à la réglementation en vigueur. Avant de procéder au levage, toujours s'assurer que les pare-chocs (2) sont solidement fixés et non endommagés.

**AVERTISSEMENT**

Toujours bien arrimer la machine pour le transport. Disposer la courroie de tension en forme de U autour de la plaque de fond, et bien tendre vers l'avant et vers l'arrière.

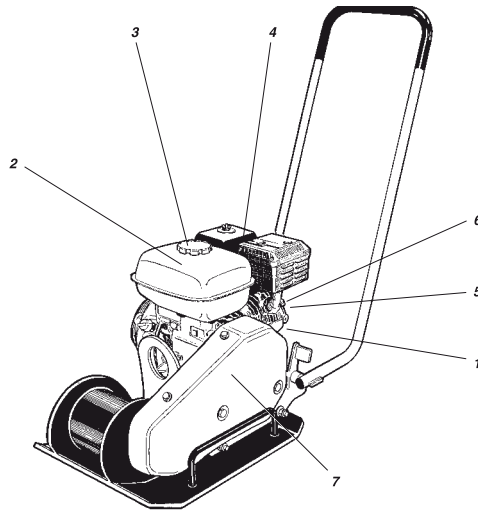

Entretien	Toutes les 10 10 Hrs / chaque jour	Premieres 50 Hrs	Toutes les 100 Hrs	Toutes les 200 Hrs	Toutes les 500 Hrs
Vérifier le niveau d'huile dans le moteur (1)	✓				
Changer l'huile du moteur (1)			✓		
Remplir le moteur de carburant (2)	✓				
Vérifier le système de refroidissement du moteur (5)	✓				
Vérifier le filtre à air du moteur (4)	✓				
Vérifier et nettoyer le filtre à air sur le moteur (4)		✓			
Changer la cartouche du filtre à air sur le moteur (4)					✓
S'assurer que la machine ne présente pas de fuites d'huile	✓				
S'assurer que tous les joint vissés sont correctement serrés	✓				
Tenir l'engin en bon état de propreté.	✓				
Contrôler et nettoyer la bougie d'allumage (6)			✓		
Contrôler et nettoyer le filtre à carburant et le réservoir a carburant (3)				✓	
Vérifier la courroie trapézoïdale (7)				✓	
Nettoyer et régler le carburateur*					✓
Nettoyer les brides de refroidissement du moteur (5)					✓
Nettoyer/roder les soupapes de la chambre de combustion*					✓
Nettoyer la conduite de carburant					✓
Graissage de la cage de roulement du vibreur				✓	

* = Ces articles doivent être entretenus par un revendeur autorisé Belle ou Honda, sauf si le propriétaire a les outils nécessaires et la qualification de mécanicien.



Lavage de la machine

Lavage (haute pression-)
Maintenir la machine propre.

**ATTENTION**

Lors des nettoyages de la machine, ne jamais diriger le jet d'eau directement vers les bouchons des réservoirs (réservoirs de carburant et hydrauliques). Cela est particulièrement important en utilisant la haute pression.

Ne pas vaporiser directement sur les composants électriques ou le tableau de bord. Lors du nettoyage, placer autour du bouchon de réservoir un sachet en plastique serré avec un caoutchouc. Ceci empêche l'eau sous haute pression de pénétrer dans les événements du bouchon de réservoir. Ceci peut provoquer des perturbations, telles que filtres bouchés.

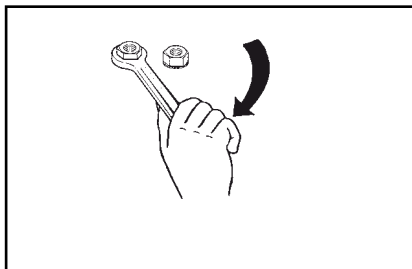

Vérifier les vis

Raccord boulonné – Contrôle

Vérifier et, si nécessaire, serrer les vis et les écrous.

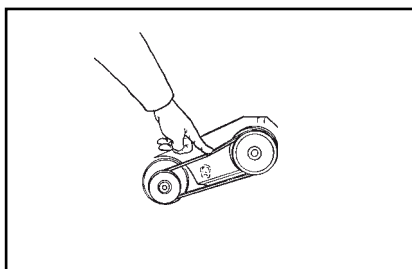

Courroie trapézoïdale

Courroie trapézoïdale – Contrôle

1. Déposer le carter de protection et vérifier la courroie trapézoïdale.
2. Si la tension de courroie nécessite une mise au point, dévisser les quatre vis sur la plaque de moteur et pousser celle-ci en position.
3. Resserrer les vis et reposer le carter de protection.

**AVERTISSEMENT**

Ne jamais faire marcher la machine sans le carter de protection.

	HUILE DE MOTEUR	Honda: Utiliser SAE 15W/40 Volume: 0.6 (0.65 qts) Robin: Utiliser SAE 10W/30 Volume: 0.6 l (0.65 qts)
	CARBURANT	Utiliser de l'essence ordinaire (sans plomb) Honda: Volume: 3.6 l (3.8 qts) Robin: Volume: 3.8 l (4.0 qts)
	CAGE DE ROULEMENTS DU VIBRATEUR	Utiliser la graisse SHELL Stamina EP2 Utiliser la graisse TOTAL Multis Complex

Les roulements de la cage ont été enduits d'une graisse haute température en usine. Dans l'éventualité d'une réparation, les roulements requièrent une couche de graisse qui sera appliqué dans la bague du roulement (mais pas de façon excessive) avant de replacer le couvercle. Pour le programme de maintenance veuillez vous reporter à la page 33.

**AVERTISSEMENT**

Arrêter le moteur avant de remplir le réservoir à carburant. Ne jamais faire le plein à proximité d'une flamme vive ou d'étincelles pouvant provoquer un incendie. Ne pas fumer. Utiliser du carburant et du matériel propres. Éviter de renverser du carburant.

La plaque de compactage unidirectionnelle SF460 neuve de Belle Group est garantie l'acquéreur d'origine un an (12 mois) à partir de la date originale de l'achat. La garantie Belle Group s'applique à tous défauts de matériaux ou à un vice de conception ou de fabrication.

La garantie Belle Group ne couvre pas ce qui suit :

1. Dégâts causés par un usage abusif, négligent, une chute ou tous autres dégâts similaires causés par le non-respect des instructions concernant l'assemblage, l'utilisation ou les opérations d'entretien à effectuer par l'utilisateur, ou résultant de celle-ci.
2. Toutes modifications, additions ou réparations effectuées par des personnes autres que les responsables de Belle Group ou ses agents agréés.
3. Les frais de transport ou d'expédition pour retourner l'appareil à Belle Group, ou ses agents agréés, et le renvoyer, en vue de le faire réparer ou évaluer après revendication sous garantie.
4. Les coûts des matériaux et/ou de la main-d'œuvre requis pour remplacer, réparer ou renouveler les composants en raison d'une usure raisonnable.

Sont exclus de la garantie les composants suivants :

- Courroie(s) d'entraînement
- Filtre à air de moteur
- Bougie de moteur

Belle Group et/ou ses agents agréés, directeurs, employés ou assureurs ne sont pas tenus responsables de tous dégâts consécutifs ou autres, pertes ou dépenses encourus en relation avec l'utilisation de l'appareil, ou l'incapacité d'utiliser l'appareil dans un but quel qu'il soit.

Réclamations sous garantie

Il faut tout d'abord adresser toutes réclamations sous garantie à Belle Group par téléphone, fax, e-mail ou par courrier. Pour les revendications sous garantie :

Belle Group Warranty Department
Unit 5, Bode Business Park,
Ball Haye Green, Leek
Staffordshire
Angleterre
Tél : +44(0)1538 380000
Fax : +44(0)1538 380038
Email : Warranty@belle-group.co.uk

Generalidades	36
Placa de la máquina.....	37
Datos técnicos.....	37
Instrucciones de seguridad	38 - 39
Medidas de seguridad en el manejo	40
Rotulos de seguridad, ubicacion y descripcion.....	41
Chequeos antes del arranque.....	41
Manejo.....	41 - 42
Izada , transporte Y Remolcado.....	42
Mantenimiento	43 - 44
Carburante y lubricantes	44
Garantía.....	45
Declaración de conformidad de la C.E	2

Belle Group se reserva el derecho de alterar las especificaciones sin previa notificación ni obligación alguna.

Símbolos De Advertencia



ADVERTENCIA

ADVERTENCIA! Indica riesgo o procedimiento arriesgado que puede causar daños personales graves o mortales si se ignora la advertencia.



PRECAUCION

PRECAUCION! Indica riesgo o procedimiento arriesgado que puede causar daños en las máquinas u otros daños materiales si se ignora la advertencia.

Manual De Seguridad



PRECAUCION

El conductor debe leer detenidamente las instrucciones de este manual. Seguir siempre las instrucciones de seguridad y conservar el manual para su futura utilización.



PRECAUCION

Leer todo el libro antes de poner en marcha la máquina o antes de iniciar trabajos de mantenimiento.

Generalidades

Es muy importante que el mantenimiento de la máquina se efectúe correctamente para asegurar un funcionamiento adecuado. Mantener la máquina limpia para descubrir a tiempo la pérdida de fluidos y el aflojamiento de pernos y conexiones.

Habituar a inspeccionar la máquina diariamente, antes de su puesta en marcha, verificando todos los componentes con el objeto de detectar pérdidas u otras averías.

¡PIENSE EN EL MEDIOAMBIENTE!

Evite que el carburante, el aceite u otras sustancias perjudiciales contaminen el entorno. Entregar siempre los filtros usados, el aceite usado y eventuales restos de combustibles a un depósito de recogida.



PRECAUCION

Existen instrucciones adicionales referentes al motor de la máquina, que encontrará descritas de forma detallada en el manual del motor.

Placa De La Máquina

E

Rellenar los datos que siguen, al recibir y poner en servicio la máquina.

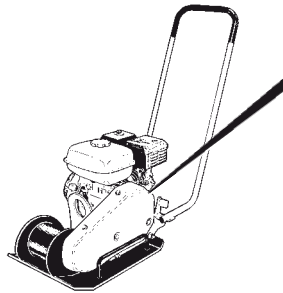

	MANUFACTURED BY: Belle Group UK Sheen, Nr. Buxton, Derbyshire, England, SK17 0EU www.bellegroup.com		
	YEAR MADE: <input type="text"/>	WEIGHT: <input type="text"/>	
MODEL TYPE: <input type="text"/>		SERIAL NO: <input type="text"/>	

Modelo de motor:..... Número de motor:.....

Datos Técnicos

E

SF 460		
Área de contacto, (m ²)	0.1766	
Frec. de vibración (Hz)	90	
Frec. de vibración (vpm)	5400	
Fuerza centrífuga, (kN)	18	
Amplitud, (mm)	1.1	
Velocidad de trabajo, (m/min)	25	
Inclinación máxima, °	20	
Modelo	Honda GX160 De 4 tiempo Arr. tirada	Robin EY20 4-Stroke Arr. tirada
Potencia, (kW)	4.1	3.7
Régimen motor, (rpm)	3600	3600
Depósito de carburante, (litros)	3.6	3.8
Cárter, (litros)	0.6	0.6
Peso neto, (kg)	78	81
Nivel de presión acústica en el oído del operador según ISO 6394:	LpA dB(A) = 92	
Nivel de potencia acústica según ISO 3744:	LwA dB(A) = 104	
Valores de vibración en mano – brazo según ISO 5349:	m/s ² = 8.7	

Los valores de nivel sonoro y vibración anteriores han sido ponderados con el motor a velocidad normal y la vibración acoplada. La máquina se colocó en una base elástica. En la operación normal, estos valores pueden variar debido a las condiciones de trabajo reales.

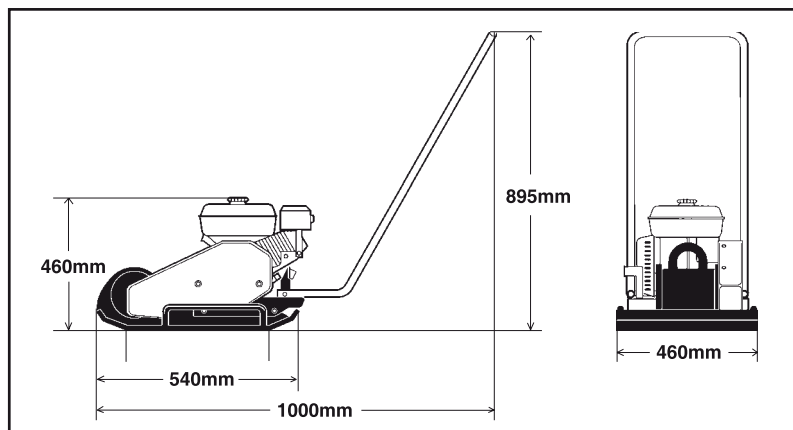

Símbolos

Las palabras AVISO y PRECAUCION utilizadas en las instrucciones de seguridad deben entenderse:

**PRECAUCION**

La máquina no debe ser nunca modificada sin el consentimiento del fabricante. Utilice únicamente los accesorios recomendados por Belle. Cualquier modificación realizada sin el consentimiento de Belle puede causar heridas graves tanto a usted mismo como a terceras personas

**ADVERTENCIA**

ADVERTENCIA! Indica riesgo o procedimiento arriesgado que puede causar daños personales graves o mortales si se ignora la advertencia.

Reglas Importantes De Seguridad**PRECAUCION**

PRECAUCION! Indica riesgo o procedimiento arriesgado que puede causar daños en las máquinas u otros daños materiales si se ignora la advertencia.

- Estas recomendaciones han sido sacadas de normas de seguridad internacionales.
- También debe observar cualquier otra norma de seguridad vigente en su lugar de origen. Lea atentamente todas las instrucciones antes de utilizar la máquina. Mantenga las instrucciones en un lugar seguro.
- Con cada máquina se suministran señales y pegatinas que contienen información importante sobre seguridad y mantenimiento. Asegúrese de que siempre sean legibles. En la lista de repuestos puede encontrar la referencia de pedido para estas pegatinas.
- El uso de la máquina y sus accesorios está restringida a las aplicaciones especificadas en la información técnica disponible sobre el producto.
- Por razones de seguridad, la máquina no debe ser modificada en modo alguno.
- Sustituya cualquier accesorio o componente dañado de forma inmediata. Sustituya el material de desgaste antes de que se deteriore.

Atencion

Ponga siempre atención en lo que esté haciendo, y use el sentido común. No utilice la máquina si está cansado o se encuentra bajo el efecto del alcohol, medicamentos o cualquier otra sustancia que pueda minar su visión, juicio o capacidad de reacción.

**PRECAUCION**

La exposición continuada a un nivel elevado de ruido, puede causar daños permanentes en la audición.

**PRECAUCION**

La exposición prolongada a las vibraciones puede causar daños en las manos, los dedos o las muñecas. No utilice la máquina si le resulta molesto o le provoca calambres o miedo. Consulte a un médico antes de empezar a utilizarla de nuevo.

Utilice siempre equipos de seguridad debidamente homologados. El operador y las personas que se permanezcan en las inmediaciones de la zona de trabajo deben usar:

- Casco protector.
- Gafas protectoras
- Protector de oídos.
- Mascarilla contra el polvo (cuando seanecesario).
- Ropa de advertencia
- Guantes de seguridad.
- Botas de seguridad.

Evite usar ropa suelta que pueda engancharse en la máquina. Si lleva el cabello largo, cúbralo con una red. Los manubrios de la máquina transmiten vibraciones a las manos del operador. Los manubrios de las máquinas Belle, han sido diseñados de forma que absorben una gran parte de las vibraciones. Estas no pueden ser totalmente eliminadas, pero el diseño permite utilizar las máquinas por periodos muy largos de tiempo sin riesgo de causar daños físicos.

Zona De Operaciones

Evite usar la máquina cerca de material inflamable o explosivo. El tubo de escape puede emitir chispas que provocarían la ignición del material inflamable. Cuando interrumpa o termine de trabajar con la máquina, no la apague cerca de materiales inflamables ya que el tubo de escape caliente podría provocar un incendio o explosión. Asegúrese de que no haya otras personas en la zona de operaciones cuando la máquina esté trabajando. Mantenga limpio el lugar de trabajo y retire cualquier objeto extraño. Guarde la máquina en lugar seguro, fuera del alcance de los niños, preferiblemente en un contenedor cerrado.

Llenado De Combustible (Gasolina/Gasóleo)



PRECAUCION

La gasolina tiene un punto de inflamación sumamente bajo y, en determinadas circunstancias, puede ser explosiva. No fume. Asegúrese de que el lugar de trabajo tiene una ventilación adecuada.

Aléjese de cualquier objeto caliente o que pueda emitir chispas cuando esté manipulando con fuel. Espere a que la máquina se enfríe antes de llenar el depósito. Llenar el depósito de combustible a una distancia mínima de 3 m del lugar en que se va a usar la máquina, a fin de prevenir incendios. Evite derrames de gasolina, diesel o aceite sobre el suelo. Proteja sus manos de posibles contactos con gasolina, diesel o aceite. Abra lentamente el tapón del depósito para liberar cualquier exceso de presión que pudiera existir en el depósito. No llene el depósito en exceso. Inspeccione regularmente la máquina u compruebe que no haya pérdidas de fuel. Si detecta la existencia de pérdidas, no use la máquina.

Arraque De La Maquina



PRECAUCION

Antes de arrancar, familiarícese con la máquina y asegúrese de que:

- Los manubrios están libres de grasa, aceite y suciedad.
- No hay ninguna deficiencia evidente en la máquina.
- Todos los dispositivos de protección han sido correctamente ajustados.
- Todas las palancas de control están en posición "neutra" (punto muerto).

Arranque la máquina siguiendo el libro de instrucciones.

En Operacion



PRECAUCION

Mantenga los pies alejados de la máquina.



PRECAUCION

No opere con la máquina en lugares insuficientemente ventilados. Existe riesgo de envenenamiento por Monóxido de Carbono.

Use la máquina exclusivamente en las aplicaciones para las está indicada. Asegúrese de saber parar la máquina rápidamente ante una situación de emergencia.



PRECAUCION

Tome siempre las máximas precauciones cuando la máquina esté trabajando en pendiente. En este caso, el operador deberá situarse en la parte mas alta de la pendiente en relación a la máquina. En pendiente, opere siempre en línea recta, hacia arriba o hacia abajo. No exceda la inclinación máxima de trabajo aconsejada en el libro de instrucciones. Evite riesgos innecesarios siempre que trabaje en pendientes o zanjas.

Cuando la máquina esté trabajando, evite tocar el motor, tubo de escape o los elementos excéntricos ya que podrían causar quemaduras.

Evite tocar las correas en V y los elementos de rotación cuando está operando.

Parking

Aparque la máquina sobre terreno tan firme y llano como le sea posible. Antes de aparcar:

- Ponga el freno de mano.
- Apaque el motor y saque la llave de contacto.

Carga Y Descarga



PRECAUCION

No se sitúe nunca debajo o cerca de la máquina cuando esta sea levantada por una grúa. Al elevar la máquina use los puntos marcados para tal efecto. Asegúrese de que los elementos usados en la elevación engan la capacidad necesaria para el peso de la máquina.

Mantenimiento

El mantenimiento debe ser realizado únicamente por personal cualificado. Evite la proximidad de personal no autorizado. No lleve a cabo tareas de mantenimiento mientras la máquina esté trabajando o el motor esté en marcha.

Reparacion

No use nunca una máquina estropeada. Acuda siempre a personal cualificado que garantice la calidad de las reparaciones.

Extinción De Incendios

Si se declara un incendio en la compactadora, utilizar en primer lugar un extintor de polvo tipo ABE. También puede utilizarse un extintor de ácido carbónico tipo BE.

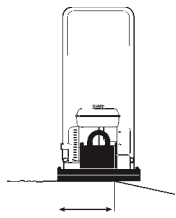

Mínimos 2/3

Colocación de la máquina para trabajar en bordes

Conducción sobre cantos

Al trabajar en bordes, un mínimo de 2/3 de la bandeja debe estar sobre una base firme.

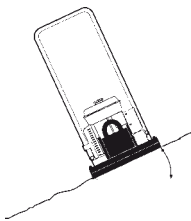

Máx de 20°
o 36%

Conducción en pendientes laterales



ADVERTENCIA

Evitar, si ello es posible, la conducción a lo largo de pendientes laterales. Para ello, conducir el rodillo hacia arriba y debajo de la pendiente.

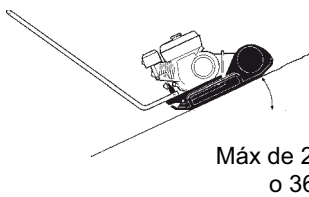

Máx de 20°
o 36%

Conducción en pendientes.

No trabaje nunca con inclinaciones superiores a la máxima admitida por la máquina. La inclinación máxima de la máquina durante el trabajo es de 20° (dependiendo del suelo). El ángulo de vuelco está medido sobre una superficie plana y dura, con la máquina parada. Vibración desactivada y todos los depósitos llenos. Téngase en cuenta que factores como una superficie suelta, el acoplamiento de vibraciones y la velocidad de marcha pueden causar el vuelco de la máquina aunque la inclinación sea inferior a la indicada aquí.



ADVERTENCIA

No deje nunca la máquina con el motor en marcha.

Rotulos De Seguridad, Ubicacion Y Descripcion

E

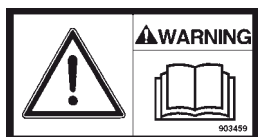
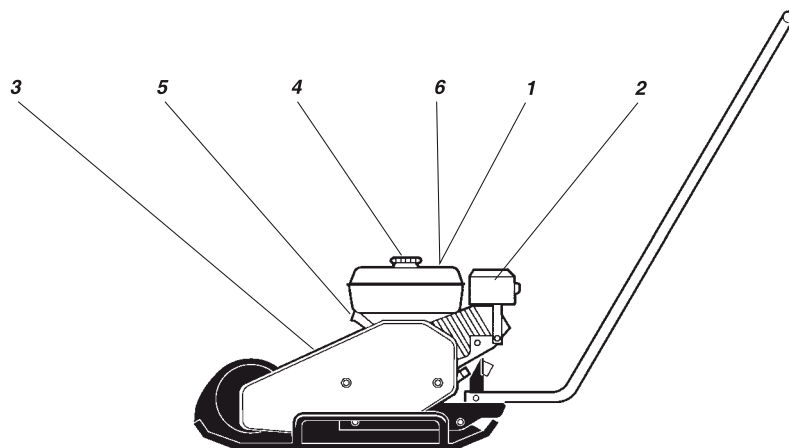

1. El usuario debe leer las instrucciones de seguridad, manejo y mantenimiento de la máquina antes de empezar a utilizarla.



2. Advertencia de superficies muy calientes en el compartimento del motor. No tocar estas superficies.



3. Precaución: correas trapezoidales giratorias. Mantener las manos a una distancia prudencial de la zona de riesgo.



4. Gasolina



5. Punto de izada



6. Usar auriculares de protección

Chequeos Antes Del Arranque

E

Antes de arrancar

Observar las precauciones de seguridad general. Comprobar que se haya llevado a cabo el mantenimiento diario. Se recomienda leer el manual de instrucciones del motor, entregado con la máquina.

1. Controlar el nivel de aceite del motor.
2. Llenar el depósito de carburante (Motor frío).
3. Comprobar el funcionamiento de todos los mandos.
4. Comprobar que no hayan fugas de aceite y que estén apretadas todas las uniones atornilladas.



PRECAUCION

En las máquinas nuevas, el aceite debe cambiarse después de 20 horas de trabajo

Manejo

E

Honda motor gasolina

Parada del motor

1. Empujar hacia abajo el acelerador y dejar el motor en ralentí durante un minuto.
2. Poner el interruptor del motor en **O** (desconectar).
3. Cerrar el grifo de carburante.

Arranque del motor

1. Abrir el grifo de carburante.
2. Poner el acelerador en posición intermedia.
3. Cerrar el estrangulador si el motor está frío. Si está caliente o si la temperatura ambiente es alta, ponerlo en posición intermedia o dejarlo abierto.
4. Poner el interruptor del motor en **I** (conectar).
5. Tirar despacio de la empuñadura del arranque Magnapull hasta notar resistencia patente. Soltar la empuñadura y tirar con fuerza hasta que arranque el motor.
6. Abrir totalmente el estrangulador de forma gradual.
7. Dejar el motor en ralentí durante unos minutos antes de acelerar al máximo.

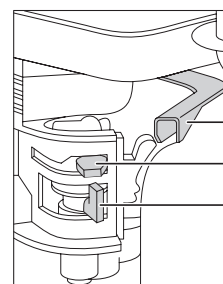

Regulador
Estrangulador
Palanca de ABERTURA/ CIERRE de carburante.

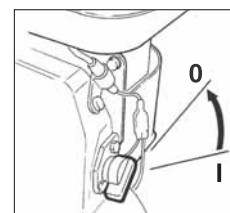

Interruptor de parada

Robin motor gasolina**Parada del motor**

1. Ajuste le palanca de control de la velocidad en la posición de baja velocidad y deja el motor en marcha a baja velocidad durante 1 ó 2 minutos antes de parar.
2. Gire el INTERRUPTOR DE PARADA hacia la izquierda a la posición "O" (OFF)
3. Cierre la llave de paso de combustible.

Arranque del motor

1. Gire el INTERRUPTOR DE PARADA a la posición "I" (ON)
2. Abra la llave de paso de combustible.
3. Ajuste la palanca de control de la velocidad a 1/3 del recorrido hacia la posición de alta velocidad.
4. Cierre la palanca de estrangulación. Si el motor está caliente, abra la palanca de estrangulación a la mitad, o manténgala completamente abierta. Si el motor está frío, cierre la palanca completamente.
5. Tire lentamente de la empuñadura del arrancador hasta notar cierta resistencia. Haga retornar la empuñadura a su posición original y tire con rapidez.
6. No tire de la cuerda hasta el tope.
7. Después de haber arrancado el motor, abra gradualmente el estrangulador girando la palanca de estrangulación y finalmente manténgala abierta por completo.
8. Si el motor no arranca después de varios intentos, siga las instrucciones de resolución de problemas.

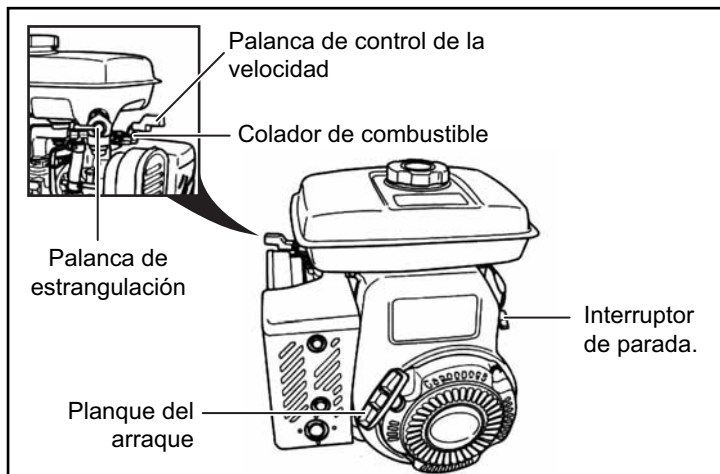
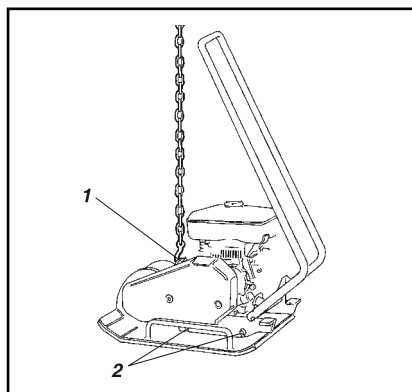
**Izada , Transporte Y Remolcado****Izada/Remolcado**

Máquina preparada para elevar

1. Gancho de izada
2. Amortiguador (elemento de goma)

Transporte

Máquina preparada para transportar

1. Bandas tensoras

**PRECAUCION**

No se debe pasar ni permanecer debajo de una máquina elevada.

**ADVERTENCIA**

Para elevar la máquina, usar solamente el punto de iza(1).

**ADVERTENCIA**

El equipo de izada debe estar dimensionado de conformidad con la normativa vigente. Antes de elevar, comprobar que los amortiguadores (2) estén bien fijos e intactos.

**PRECAUCION**

Fijar siempre la máquina para transportarla. Fijar una cinta en U alrededor de la placa inferior, delante y detrás.

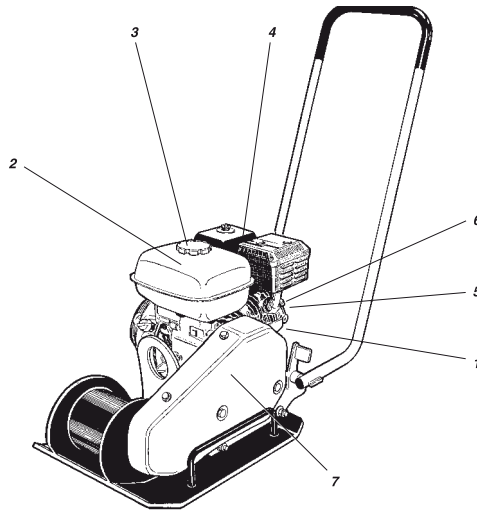

Maintenance	Cada 10 H / Diariamente	Cada 50 H	Cada 100 H	Cada 200 H	Cada 500 H
Controlar el nivel de aceite en el motor (1)	✓				
Cambiar el aceite del motor (1)			✓		
Llenar el depósito de carburante (2)	✓				
Revisar el sistema de refrigeración del motor (5)	✓				
Revisar el filtro de aire del moto (4)	✓				
Revisar y limpiar o cambiar el filtro de aire del motor (4)		✓			
Cambiar el elemento del filtro de aire del motor. (4)					✓
Ver si hay fugas de aceite en la máquina	✓				
Comprobar que todas las uniones atornilladas estén apretadas	✓				
Mantener limpia la máquina	✓				
Revisar y limpiar la bujía (6)			✓		
Revisar y limpiar el filtro y el depósito de carburante (3)				✓	
Revisar la correa de transmisión (7)				✓	
Limpiar y ajustar el carburador (*).					✓
Limpiar las aletas de refrigeración del motor. (5)					✓
Limpiar/esmerilar las válvulas de la cámara de combustión (*)				✓	
Limpiar la tubería de carburante (*).					✓
Grease both Vibrator Housing Bearings				✓	

(*) = El servicio de estos puntos debe hacerlo un concesionario de Belle o Honda/Robin, a menos que el propietario disponga de las herramientas adecuadas y tenga conocimientos de mecánica.



Lavado de la máquina

Lavado (alta presión)

Mantenga limpia la máquina.



ADVERTENCIA

Al lavar la máquina, no dirigir el chorro de agua directamente a los tapones de los depósitos de combustible o líquido hidráulico. Esto es particularmente importante cuando se utiliza lavado de alta presión.

No rociar directamente los componentes eléctricos o el panel de instrumentos. Colocar una bolsa de plástico sobre el tapón de cierre del depósito y sujetarlo con una goma elástica. De este modo se evita que el agua que esté soportando una presión sobresalga por el orificio de respiración del tapón de cierre del depósito. La presencia de agua perjudica el funcionamiento normal; por ejemplo, bloqueando los filtros.

Uniones atornilladas – Control

Controlar y, si es necesario, apretar los tornillos y tuercas

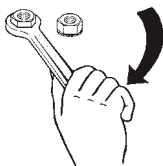

Hacer un apriete de control de los tornillos

Correa de transmisión – Control

1. Desmontar la cubierta protectora y revisar la correatrapezoidal.
2. Si es necesario ajustar la tensión de correa, soltarlos cuatro tornillos de la placa del motor y moveréste a la posición adecuada.
3. Apretar los tornillos y montar la cubierta protectora.

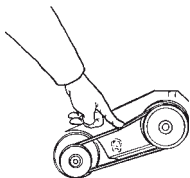

Correa de transmisión

	ACEITE DE MOTOR	Honda: Use SAE 15W/40 Capacidad: 0.6 (0.65 qts) Robin: Use SAE 10W/30 Capacidad: 0.6 l (0.65 qts)
	CARBURANTE	Utilizer gasolina sin plomo normal Honda: Capacidad: 3.6 l (3.8 qts) Robin: Capacidad: 3.8 l (4.0 qts)
	SOPORTE COJINETE	Utilice Lubricante SHELL Stamina EP2 ó Utilice Lubricante TOTAL Multis Complex EP2

Los rodamientos en el soporte cojinete están protegidos por una grasa de alta temperatura de origen. En el caso de reparación, los cojinetes necesitan engrase. Este debe ser generosamente aplicado a la pista de las bolas del rodamiento (pero no en demasía) antes de la sustitución de las tapas. Para indicaciones de mantenimiento consultar página 43.



PRECAUCION

Parar el motor antes de repostar carburante. No repostar nunca cerca de llamas abiertas o chispas debido al riesgo de incendio. No fumar. Usar solamente carburante limpio y equipo de repostaje limpio. Proceder con sumo cuidado para evitar derrames innecesarios de combustible.

La nueva apisonadora de plato Belle Group SF460 de dirección única lleva una garantía de un año (12 meses), para el comprador original, a partir de la fecha original de compra.

La garantía de Belle Group le ampara contra defectos de diseño, materiales y mano de obra.

La garantía de Belle Group no cubre lo siguiente:

1. Daños causados por el abuso, mal uso, caída u otros daños similares causados por o como resultado del incumplimiento de las instrucciones de ensamblaje, operación o mantenimiento por parte del usuario.
2. Las alteraciones, adiciones o reparaciones efectuadas por personas ajenas a Belle Group o a sus agentes reconocidos.
3. Los costos de transporte o embarque a y de Belle Group o sus agentes reconocidos, para la reparación o evaluación de una máquina al amparo de una reclamación contra la garantía.
4. Los costos de materiales y mano de obra relacionados con la renovación, reparación o recambio de componentes por desgaste normal.

Los siguientes componentes no están amparados por la garantía.

- Correa(s) de transmisión
- Filtro de aire del motor
- Bujía del motor

Belle Group y/o sus agentes reconocidos, directores, empleados o aseguradores no se responsabilizan de ningún daño consecencial u otros, pérdidas o gastos relacionados con o debidos a la inhabilidad de usar la máquina.

Reclamaciones contra la garantía

Todas las reclamaciones presentadas al amparo de la garantía deben dirigirse primero a Belle Group ya sea por teléfono, fax, correo electrónico o por escrito.

Para las reclamaciones contra la garantía :

Belle Group Warranty Department,
Unit 5 Bode Business Park,
Ball Haye Green,
Leek,
Staffordshire, ST13 8BW
England
Tel: +44(0)1538 380000
Fax: +44 (0)1538 380038
Email : Warranty@belle-group.co.uk

Generalidades	46
Placa da máquina.....	47
Technical data	47
Instruções de segurança (para todos os produtos light).....	48 - 49
Segurança na condução	50
Autocolantes de segurança, localização/descrição	51
Verificações Prévias ao Arranque	51
Operação.....	51 - 52
Elevação, transporte e Reboque.....	52
Manutenção	53 - 54
Combustível e lubrificantes	54
Garantia.....	55
Declaração de Conformidade.....	2

A Belle Group reserva-se o direito de alterar as especificações da máquina sem qualquer obrigação ou aviso prévio.

Símbolos De Advertência



CUIDADO

CUIDADO! Indica perigo ou procedimento perigoso que pode causar danos na máquina ou outros danos materiais caso o aviso seja ignorado.



AVISO

AVISO! Indica perigo ou procedimento perigoso que pode causar ferimentos graves ou mortais caso o aviso seja ignorado.

Manual De Segurança



CUIDADO

Recomenda-se ao operador a leitura minuciosa das instruções de segurança contidas neste manual. Seguir sempre as regras de segurança e manter o manual acessível para uso futuro.



AVISO

Ler o manual na sua totalidade antes de pôr a máquina a funcionar e antes de dar início a qualquer trabalho de

Generalidades

Para garantir um bom funcionamento, é muito importante que a manutenção da máquina seja efectuada correctamente. Mantenha a máquina limpa de forma a poder descobrir a tempo quaisquer fugas, ou parafusos e ligação frouxas.

Tenha o hábito de, diariamente, antes do primeiro arranque, fazer uma inspecção em redor da máquina para ver se há fugas ou outras avarias.

PENSE NO MEIO AMBIENTE!

Não deixe que óleo, combustível e outras substâncias prejudiciais contaminem o meio ambiente. Entregue sempre os filtros usados, óleo drenado e eventuais restos de combustível para serem postos em depósito.

Este manual contém instruções de manutenção periódica que deve ser efectuada, normalmente, pelo operador.



CUIDADO

Há instruções adicionais referentes ao motor, que encontrará descritas de forma detalhada no manual do motor.

Placa Da Máquina

P

Preencher os dados seguintes no acto de entrega e posta a uso da máquina.



	MANUFACTURED BY: Belle Group UK Sheen, Nr.Buxton, Derbyshire, England, SK17 0EU www.bellegroup.com		
	YEAR MADE: <input type="text"/>	WEIGHT: <input type="text"/>	
MODEL TYPE: <input type="text"/>		SERIAL NO: <input type="text"/>	

Modelo de motor:..... Número de motor:.....

Especificações Técnicas

P

		SF 460
Área de contacto, (m ²)		0.1766
Freq. de vibr. (Hz)		90
Freq. de vibr. (vpm)		5400
Força centrífuga, (kN)		18
Amplitude, (mm)		1.1
Velocidade de trabalho, (m/min)		25
Inclin. máx.°		20
Modelo	Honda GX160 4-Tempos Arranque manual	Robin EY20 4-Tempos Arranque Manual
Potência, (kW)	4.1	3.7
Rotação do motor, (rpm)	3600	3600
Depósito de combustível, (ltr)	3.6	3.8
Cárter, (ltr)	0.6	0.6
Peso líquido, (kg)	78	81
Nível de pressão acústica no lugar do operador conforme a ISO 6394:		LpA dB(A) = 92
Nível de potência acústica conforme a ISO 3744:		LwA dB(A) = 104
Vibrações nas mãos e braços conforme a ISO 5349:		m/s ² = 8.7

Os níveis de ruído e valores de vibração acima indicados foram determinados com o motor a velocidade normal e com as vibrações ligadas. A máquina encontrava-se sobre uma superfície elástica. Podem ocorrer desvios destes valores, dependendo das condições específicas de trabalho.

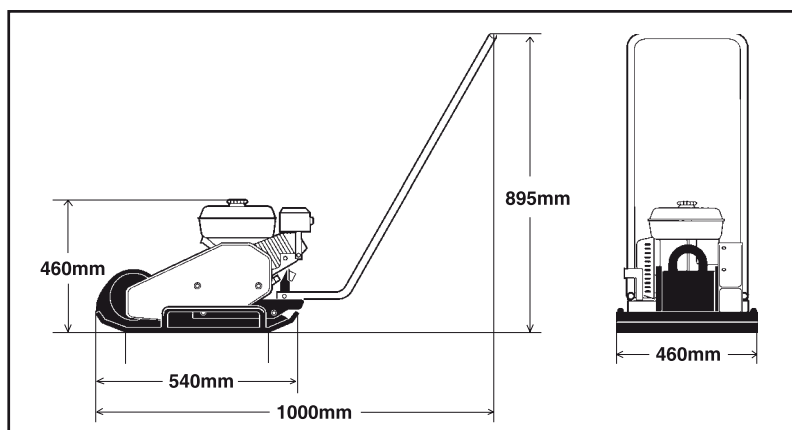

Símbolos

Os símbolos ATENÇÃO e CUIDADO usados nas instruções de segurança têm os seguintes significados:



CUIDADO

CUIDADO! Indica perigo ou procedimento perigoso que pode causar danos na máquina ou outros danos materiais caso o aviso seja ignorado.



AVISO

AVISO! Indica perigo ou procedimento perigoso que pode causar ferimentos graves ou mortais caso o aviso seja ignorado.

Regras importantes para a sua segurança



AVISO

A máquina não deve ser modificada sem consentimento prévio do fabricante. Use apenas peças originais. Use apenas os acessórios recomendados pela Belle. Se forem efectuadas modificações não aprovadas pela Belle, podem resultar em sérios danos para si ou para outro pessoal.

- Estas recomendações são uma compilação das normas de segurança internacionais.
- Deve também ser respeitada toda a regulamentação local de segurança que possa existir. Leia atentamente todas as instruções antes de utilizar a máquina. Mantenha as instruções em lugar seguro.
- Símbolos e autocolantes contendo informações importantes sobre segurança e manutenção são fornecidos com cada máquina. Faça com que eles sempre estejam legíveis. A referência dos autocolantes novos pode ser encontrada na lista de peças da máquina.
- O uso da máquina e respectivos acessórios está restrito às aplicações especificadas na literatura da máquina.
- Por razões de segurança do produto, a máquina não deve ser de modo nenhum, modificada.
- Substitua de imediato as peças danificadas. Substitua todas as peças desgastadas no tempo devido.

Esteja atento!

Tome sempre atenção ao que está a fazer e use o seu senso comum. Não utilize a máquina se estiver cansado ou sob a influência de drogas, álcool ou outras substâncias que possam afectar a sua visão, os seus reflexos ou raciocínio.



AVISO

Longa exposição a alto ruído sem o uso de protectores auriculares pode causar danos permanentes de audição.



AVISO

A exposição a vibrações durante longo tempo, pode causar lesões nas mãos, dedos e punhos. Não utilize a máquina se sentir desconforto, câibras ou dores. Consulte um médico antes de retomar o trabalho com a máquina.

Use sempre equipamento de segurança aprovado. As seguintes exigências são impostas ao operador e pessoas nas proximidades da zona de trabalho.

- Capacete de segurança
- Culos de protecção
- Protectores auriculares
- Máscara para pó em ambientes poirentos
- Roupa apropriada
- Luvas de protecção
- Calçado de protecção

Evite usar roupa desabotoada que desse modo possa ficar presa na máquina. Se tem o cabelo comprido, cubra-o com uma rede. As vibrações das máquinas manuais são transmitidas às mãos através dos punhos da máquina. As máquinas da Belle possuem uma concepção de punho que absorve uma grande parte das vibrações das máquinas. As vibrações não são completamente eliminadas, mas é possível utilizar as máquinas por períodos mais longos sem riscos de danos.

Área de trabalho

Não use a máquina junto de matérias inflamáveis ou em ambientes explosivos. Podem surgir chispas do tubo de escape e provocar a combustão de matérias inflamáveis. Quando fizer uma pausa ou terminar o trabalho com a máquina, não a deite sobre materiais inflamáveis ou mesmo perto destes. O tubo de escape pode aquecer muito durante o trabalho e causar deste modo a combustão de certas matérias. Assegure-se de que não está outro pessoal na área de trabalho enquanto estiver a utilizar a máquina. Mantenha a área de trabalho limpa e livre de objectos estranhos. Guarde a máquina num lugar seguro, fora do alcance das crianças, de preferência num local fechado.

Abastecimento de combustível (Gasolina/gasóleo)



AVISO

A gasolina tem um ponto de inflamação extremamente baixo e pode ser explosiva em certas condições. Não fume. Assegure-se de que a ventilação do local de trabalho é boa.

Mantenha-se afastado de fontes de calor ou de chispas quando estiver a abastecer a máquina de combustível. Espere até que a máquina tenha arrefecido antes de abastecê-la de combustível. Para evitar o risco de incêndio, atestar o depósito a uma distância mínima de 3 metros do sítio em que a máquina vai ser usada. Evite salpicar o chão de gasolina, diesel e do óleo.

Abra a tampa do tanque lentamente para liberar alguma pressão que possa existir no tanque. Não encha demasiado o tanque. Verifique regularmente as fugas de combustível. Não utilize uma máquina com fugas de combustível.

Ao ligar a máquina



AVISO

Antes de ligar familiarize-se com a máquina e verifique que:

- Todas as manivelas estejam livres de graxa, óleo e sujeira.
- A máquina não mostre sinais de falhas óbvias.
- Todos os aparelhos de proteção estejam fixados seguramente nos devidos lugares.
- Todas as alavancas de controle estejam na posição neutral.

Ligue a máquina de acordo com o livro de instruções.

Operação



AVISO

Mantenha os pés afasta-dos da maquina.



AVISO

Não opere a máquina em espaços com pouca ventilação. Existe risco de contaminação de monóxido de carbono.

Use a máquina somente para a finalidade para qual foi feita.



AVISO

Always take extreme care when driving the machine on slopes. Always drive straight up and down on slopes. Do not exceed the maximum gradability of the machine according to the instruction book. Stay clear of machine when operating on a slope or in a trench.

Do not touch the engine, the exhaust pipe or the eccentric element of the machine. They gets very hot during operation and can cause burn injuries.

Do not touch V-belts or rotating parts during operation.

Parking

Park the machine on ground as level and firm as possible. Before leaving machine:

- Apply the parking brake.
- Shut off the engine and pull the ignition keyout.

Loading/Unloading



CUIDADADO

Never remain under or in the immediate vicinity of the machine when it is lifted by a crane. Only use marked lifting points. Always make sure that all lifting devices are dimensioned for the weight of the products.

Maintenance

Maintenance work must only be carried out by skilled personnel. Keep unauthorized persons away from the machine. Do not carry out maintenance work while the machine is moving or the engine is running.

Repair

Never use a machine that is damaged. Qualified repair work requires trained personnel, please contact your nearest authorized workshop.

Extinguishing fires

If there is a fire in or on the machine, it is best to use an ABE-class fire extinguisher. However, a BE-class CO2 extinguisher is also suitable.

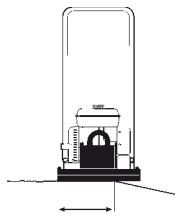

Pelo menos 2/3

Condução junto a beiradas

Ao operar sobre beiradas, pelo menos 2/3 da largura da placa têm que assentar em piso com capacidade de carga total.

Posicionamento da máquina ao operar junta beiradas

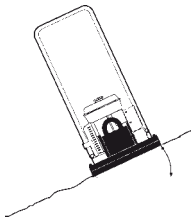

Máx 20°
ou 36%

Inclinação

Zele pela segurança na zona de trabalho. Massas molhadas e soltas reduzem o acesso, principalmente em planos inclinados. Seja sempre cauteloso ao trabalhar em terreno irregular.

Operação em declives laterais



AVISO

Evite sempre que possível conduzir transversalmente em declives. Quando em declives, opere de preferência para cima e para baixo.

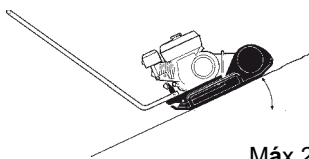

Máx 20°
ou 36%

Nunca trabalhe em inclinações que ultrapassem a capacidade de inclinação da máquina. A inclinação máxima de trabalho da máquina é de 20° (dependendo da superfície).

O ângulo de capotamento foi medido em base plana e dura, com a máquina parada. Vibrações desligadas e todos os depósitos cheios. Não esquecer que piso instável, a aplicação da vibração e a velocidade de condução podem fazer com que a máquina se volte, mesmo em inclinação inferior à aqui indicada.

Operação em declives.



AVISO

Nunca se afaste da máquina com o motor ligado.

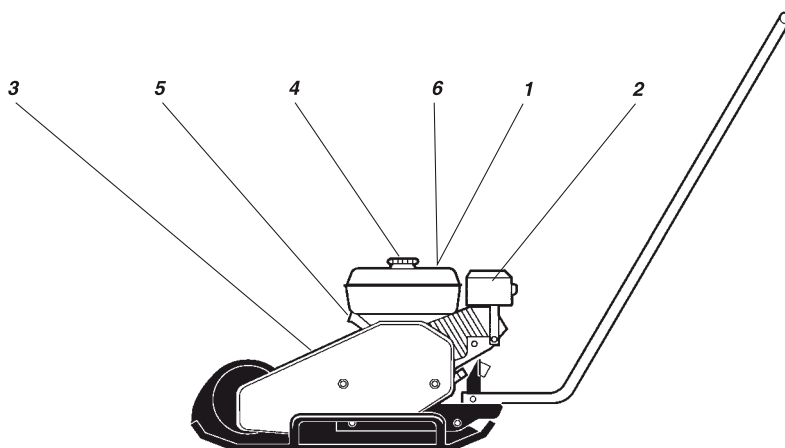

1. Incitamento ao operador para que leia os manuais de segurança, operação e manutenção antes de pôr a máquina a uso.



2. Perigo de superfície quente. Não tocar nesta superfície.



3. Aviso para correias de transmissão em rotação. Mantenha as mãos a uma distância segura da zona de perigo.



4. Gasolina



5. Ponto de elevação



6. Use auscultadores

Verificações Prévias Ao Arranque

Antes do arranque

Observar as precauções de segurança gerais. Comprovar que a manutenção diária foi efectuada. É recomendada também a leitura do manual de instruções do motor, entregue com a máquina.

1. Verificar o nível de óleo do motor.
2. Encher o depósito de combustível (Motor frio).
3. Verificar o funcionamento de todos os comandos.
4. Verificar se há fugas de óleo e se todas as juntas roscadas estão apertadas.



CUIDADO

Nas máquinas novas, o óleo deve ser mudado após 20 horas de trabalho.

Operação

Honda Motor a Gasolina

Parar o motor

1. Empurrar para baixo o acelerador e deixar o motor em marcha lenta durante um minuto.
2. Pôr o interruptor do motor em **O** (desligar).
3. Cerrar a torneira de combustível.

Pôr o motor a trabalhar

1. Abrir a torneira do combustível.
2. Pôr o acelerador na posição intermédia.
3. Cerrar o estrangulador se o motor estiver frio. Se estiver quente o se a temperatura ambiente for alta, pô-lo em posição intermédia ou deixá-lo aberto.
4. Pôr o interruptor do motor em **I** (ligar).
5. Puxar devagar o punho do arranque retráctil até notar uma resistência patente. Soltar a punho e puxar com força até o motor pegar.
6. Abrir gradualmente o estrangulador até ficar totalmente aberto.
7. Deixar o motor em marcha lenta durante alguns minutos antes de acelerar ao máximo.

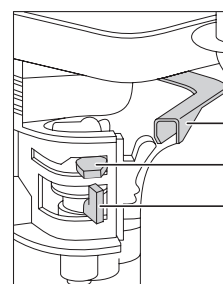

Acelerador
Estrangulador
Tomeira de combustível

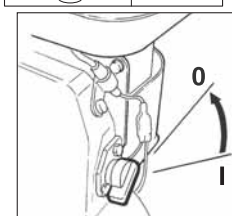

Chave de Parada

Robin Motor a Gasolina**Parar o motor**

1. Coloque a alavanca de controle de velocidade na posição de baixa velocidade e deixe o motor funcionar em baixa velocidade durante um ou dois minutos antes de desligar
2. Gire a CHAVE DE PARADA no sentido anti-horário até a posição "O" (off)
3. Feche a torneira de combustível

Pôr o motor a trabalhar

1. Gire a CHAVE DE PARADA para a posição "I" (on)
2. Abra a torneira de combustível
3. Coloque a alavanca de controle de velocidade a 1/3 do curso até a posição de alta velocidade.
4. Feche a alavanca do afogador. Se o motor estiver aquecido, abra a alavanca do afogador a meio curso ou a mantenha completamente aberta. Se o motor estiver frio, feche completamente a alavanca do afogador.
5. Puxe o Manípulo do arranque lentamente até sentir resistência. Deixe o manípulo retornar à posição original e então puxe com rapidez.
6. Não puxe a corda a todo seu curso.
7. Depois que o motor começar a funcionar, abra gradualmente a afogador, e finalmente deixe-o completamente aberto.
8. Se o motor não arrancar após várias tentativas, consulte o manual do motor.

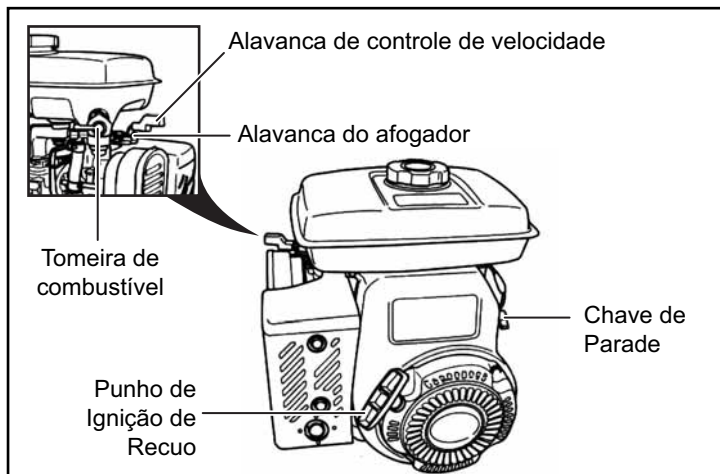
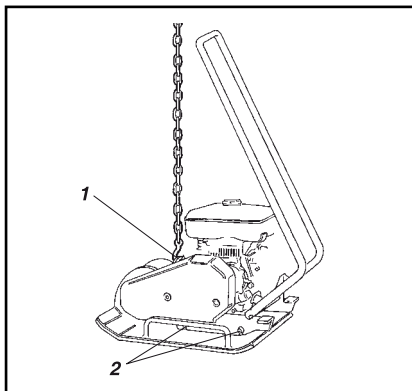
**Elevação, Transporte E Reboque****Elevação/Reboque**

Máquina pronta a ser içada

1. Gancho de elevação
2. Amortecedor (elemento de borracha)

Transporte

Máquina pronta para transporte

1. Cintas tensoras

**AVISO**

Nunca passar nem permanecer sob uma máquina içada

**CUIDADO**

Levantar a máquina apenas no gancho do quadro (1).

**CUIDADO**

Todo o equipamento de elevação tem que estar dimensionado em conformidade com a regulamentação aplicável. Antes de içar a máquina, verificar se os amortecedores (2) estão bem fixos e intactos.

**AVISO**

Prender bem a máquina durante transporte. Fixar os com uma cinta tensora em U à volta da placa de base, tanto à frente como atrás.

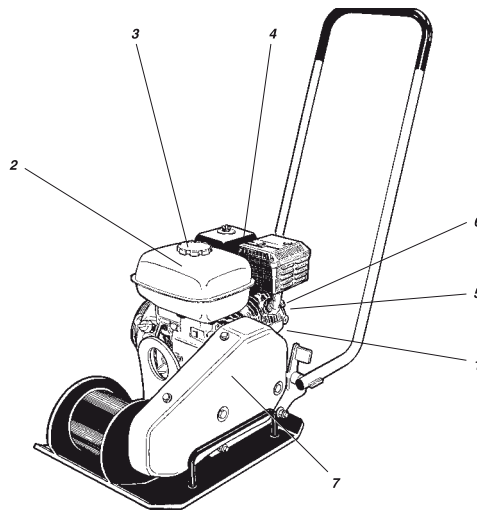

Manutenção	Cada 10 Hrs / Diariamente	Primeiras 50 Hrs	Cada 100 Hrs	Cada 200 Hrs	Cada 500 Hrs
Controlar o nível de óleo no motor (1)	✓				
Mudar o óleo do motor (1)			✓		
Encher o depósito de combustível (2)	✓				
Inspeccionar o sistema de refrigeração do motor (5)	✓				
Inspeccionar o filtro de ar do motor (4)	✓				
Manter a máquina limpa do motor (4)		✓			
Mudar o elemento do filtro de ar do motor. (4)					✓
Verificar se há fugas de óleo na máquina	✓				
Comprovar que todas as juntas roscadas estão apertadas	✓				
Manter a máquina limpa	✓				
Inspeccionar e limpar a vela de ignição (6)			✓		
Inspeccionar e limpar o filtro e o depósito de combustível (3)				✓	
Inspeccionar a correia de transmissão (7)				✓	
Limpar e ajustar o carburador*					✓
Limpar as alhetas de refrigeração do motor.(5)					✓
Limpar/esmerilhar as válvulas da câmara de combustão*					✓
Limpar a tubagem de combustível					✓
Lubrificar ambos os Rolamentos da Caixa do Vibrador				✓	

* O serviço destes pontos deve ser efectuado por um concessionário da Belle ou da Honda/Robin, a não ser que o proprietário disponha das ferramentas adequadas e tenha os conhecimentos de mecânica necessários.



Lavagem da máquina

Lavagem (a alta pressão)

Mantenha a máquina limpa.

**CUIDADO**

Ao lavar a máquina não se deve dirigir o jacto da água directamente contra as tampas dos depósitos (tanto do combustível como do óleo hidráulico). Isto é especialmente importante ao utilizar jacto de alta pressão.

Não dirigir o jacto directamente contra componentes eléctricos ou contra o painel de instrumentos. Colocar um saco de plástico sobre o tampão do depósito e vedar com um elástico. Assim impede-se a água sobre pressão de atravessar o orifício de respiro do tampão. Isso poderia provocar mau funcionamento, por ex. filtros entupidos.

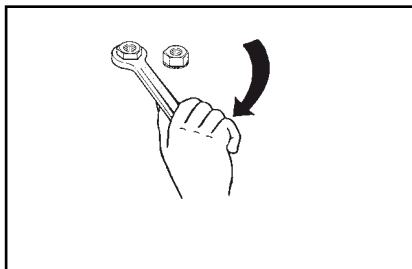

Reapertar parafusos

Juntas rosçadas – Verificar

Verificar e, se necessário, apertar os parafusos e porcas.

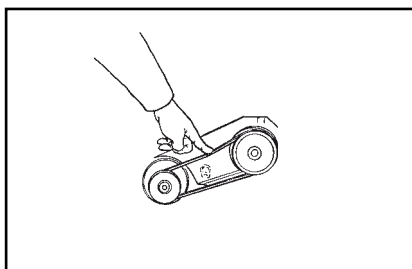

Correia de transmissão

Correia de transmissão – Verificar

1. Retire a cobertura protectora e inspeccione a correia trapezoidal.
2. Se for necessário ajustar a tensão da correia, desaperte os quatro parafusos na placa do motor e desloque a mesma para a posição conveniente.
3. Aperte os parafusos e volte a montar a cobertura protectora.

**AVISO**

Não operar nunca com a máquina sem a cobertura protectora montada sobre a correia trapezoidal.

	ÓLEO DE MOTOR	Honda: Usar SAE 15W/40 Capacidade: 0.6 (0.65 qts) Robin: Usar SAE 10W/30 Capacidade: 0.6 l (0.65 qts)
	COMBUSTIVEL	Usar gasolina normal (sem chumbo) Honda: Capacidade: 3.6 l (3.8 qts) Robin: Capacidade: 3.8 l (4.0 qts)
	ROLAMENTOS CA CAIXA DO VIBRADOR	Usar lubrificante SHELL Stamina EP2 ou Usar Lubrificante TOTAL Multis Complex EP2

Os rolamentos da caixa do vibrador foram cobertos, na fábrica, com uma camada de lubrificante de alta temperatura. No caso de uma reparação, é necessário aplicar lubrificante nos rolamentos e no respectivo percurso generosamente (mas não excessivamente) antes de recolocar as coberturas. Para conhecer o plano de Manutenção, consultar a pág. 53

**AVISO**

Desligue sempre o motor antes de abastecer combustível. Nunca abasteça combustível próximo de chama aberta ou faíscas que possam causar incêndio. Não fume. Use combustível puro e equipamento de abastecimento limpo. Tenha cuidado para não entornar combustível.

O seu novo compactador de placas de direcção única "SF460" da Belle Group apresenta uma garantia para o comprador original durante um período de um ano (12 meses) a partir da data efectiva de compra. A garantia da Belle Group é contra defeitos de concepção, materiais e mão de obra.

Os seguintes pontos não são cobertos pela garantia da Belle Group:

1. Danos causados por abuso, uso indevido, quedas ou outros danos semelhantes causados por ou como resultado de incumprimento das instruções de montagem, operação ou manutenção do utilizador.
2. Alterações, adições ou reparações realizadas por pessoal exterior à Belle Group ou aos seus agentes autorizados.
3. Custos de transporte ou expedição de e para a Belle Group ou seus agentes autorizados para reparação ou avaliação por conta de uma reclamação com base na garantia relativa a qualquer máquina.
4. Custos de material e/ou mão-de-obra para renovar, reparar ou substituir componentes devido a desgaste e usura normais.

Os seguintes componentes não estão cobertos pela garantia.

- Cinta(s) de transmissão
- Filtro de ar do motor
- Vela de ignição do motor

A Belle Group e/ou os seus agentes autorizados, directores, empregados ou seguradores não serão considerados responsáveis por danos, perdas ou despesas, consequentes ou outros, relativos ou devido a incapacidade de usar a máquina para qualquer finalidade.

Reclamações de Garantia

Todas as reclamações de garantia deverão ser primeiramente dirigidas ao Belle Group, por telefone, fax, E-mail ou por escrito.

Para reclamações de garantia:

Belle Group Warranty Department,
Unit 5 Bode Business Park,
Ball Haye Green,
Leek,
Staffordshire, ST13 8BW
England.
Tel: +44 (0)1538 380000
Fax: +44 (0)1538 380038

Algemeen	56
Machineplaatje	57
Technische gegevens	57
Veiligheidsinstructies (Voor alle Light-producten)	58 - 59
Veiligheid tijdens het rijden	60
Veiligheidsstickers, plaats/beschrijving	61
Veiligheidscontroles vóór het opstarten	61
Rijden	61 - 62
Hijzen, slepen en transporteren	62
Onderhoud	63 - 64
Brandstof en smeermiddelen	64
Garantie	65
Conformiteitsverklaring	2

Belle Group behoudt zich het recht voor machinespecificaties te wijzigen zonder voorafgaande kennisgeving of verplichting.

Waarschuwingssymbolen



VOORZICHTIG

VOORZICHTIG! Geeft aan dat het om een risico of een riskante handeling gaat die tot beschadiging van de machine of van eigendommen kan leiden, als de waarschuwing wordt genegeerd.



WAARSCHUWING

WAARSCHUWING! Geeft aan dat het om een risico of een riskante handeling gaat die tot ernstige of dodelijke verwondingen kan leiden als de waarschuwing wordt genegeerd.

Algemene Sicherheit



WAARSCHUWING

De chauffeur moet het veiligheidshandboek dat bij elke machine geleverd wordt, grondig doornemen. De veiligheidsvoorschriften moeten altijd gevolgd worden en het handboek moet beschikbaar zijn voor toekomstig gebruik.



VOORZICHTIG

Lees eerst het hele handboek door voor u met het onderhoud begint.

Algemeen

Het is belangrijk dat de machine op de juiste manier wordt onderhouden om goed te kunnen werken. Ze moet schoon gehouden worden zodat eventuele lekkage en loszittende bouten en verbindingen tijdig ontdekt kunnen worden.

Maak er een goede gewoonte van om de machine elke dag voor het starten te controleren op eventuele lekkage of andere defecten.

DENK OM HET MILIEU!

Zorg ervoor dat olie, brandstof en andere stoffen die schadelijk zijn voor het milieu, niet in de natuur terechtkomen. Verwerk oude filters,

afgetapte olie en eventuele brandstofresten altijd volgens de milieuvoorschriften.

Dit handboek bevat instructies voor periodiek onderhoud die normaal uitgevoerd moeten worden door de chauffeur.



VOORZICHTIG

Voor de motor gelden bovendien extra instructies. Volg de gedetailleerde instructies van de producent in het handboek van de motor.

Machineplaatje



Vul alle onderstaande gegevens in wanneer u de machine levert en in bedrijf stelt.

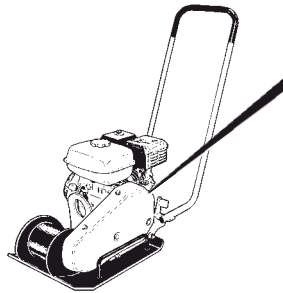

	MANUFACTURED BY: Belle Group UK Sheen, Nr. Buxton, Derbyshire, England, SK17 0EU www.bellegroup.com		
	YEAR MADE: <input type="text"/>	WEIGHT: <input type="text"/>	
MODEL TYPE: <input type="text"/>		SERIAL NO: <input type="text"/>	

Motormodel: Motornummer:

Technische Gegevens



SF 460		
Contactoppervlak, (m ²)	0.1766	
Trillingfrequentie (Hz)	90	
Trillingfrequentie (vpm)	5400	
Centrifugale kracht, (kN)	18	
Amplitude, (mm)	1.1	
Werksnelheid, (m/min)	25	
Max. helling, °	20	
Model	Honda GX160 4-takt Terugslagstart	Robin EY20 4-takt Terugslagstart
Vermogen, (kW)	4.1	3.7
Toerental, (omw./min.)	3600	3600
Brandstoftank, (liter)	3.6	3.8
Carter, (liter)	0.6	0.6
Netto gewicht, (kg)	78	81
Geluidsdruk niveau bij het oor van de chauffeur volgens ISO 6394:	LpA dB(A) = 92	
Geluidsvermogensniveau volgens ISO 3744:	LwA dB(A) = 104	
Hand – arm trillingwaarden volgens ISO 5349:	m/s ² = 8.7	

De bovenstaande geluids- en trillingniveaus werden gemeten bij een normaal toerental met ingeschakelde trilling. De machine werd op een elastische ondergrond geplaatst. Tijdens de werking kunnen deze waarden variëren afhankelijk van de bedrijfsomstandigheden in kwestie.

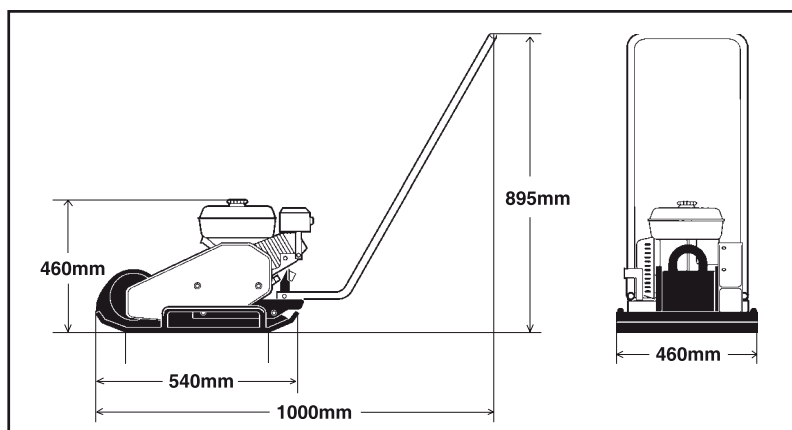

Symbolen

De signaalwoorden WAARSCHUWING en VOORZICHTIG gebruikt in deze veiligheidsinstructies hebben de volgende betekenis:



VOORZICHTIG

VOORZICHTIG! Geeft aan dat het om een risico of een riskante handeling gaat die tot beschadiging van de machine of van eigendommen kan leiden, als de waarschuwing wordt genegeerd.



WAASCHUWING

WAARSCHUWING! Geeft aan dat het om een risico of een riskante handeling gaat die tot ernstige of dodelijke verwondingen kan leiden als de waarschuwing wordt genegeerd.

Belangrijke regels voor uw veiligheid



WAASCHUWING

De machine mag niet gemodificeerd worden zonder het akkoord van de fabrikant. Gebruik alleen originele onderdelen. Gebruik alleen toebehoren door Belle aanbevolen. Uitgevoerde modificaties, die niet goedgekeurd zijn door Belle kunnen ernstige kwetsuren voor de gebruiker en ander personeel tot gevolg hebben.

- Deze aanbevelingen zijn gebaseerd op internationale veiligheidsnormen. Houd tevens rekening met de plaatselijke veiligheidsreglementering. Lees aandachtig de instructies alvorens de machine te gebruiken. Bewaar de instructies op een veilige plaats.
- Tekens en zelfklevers met belangrijke informatie over veiligheid en onderhoud worden met elke machine geleverd. Zorg ervoor dat ze leesbaar zijn. De bestelnummers van de zelfklevers staan in de wisselstukkenlijst!
- Het gebruik van de machine dient te worden beperkt tot de toepassingen welke beschreven zijn in de productliteratuur.
- Om veiligheidsredenen mag de machine in geen enkel geval gemodificeerd of omgebouwd worden.
- Vervang beschadigde onderdelen onmiddellijk. Vervang tijdig alle slijtstukken.

Opgelet

Denk altijd na bij wat u doet en gebruik uw gezonde verstand. Gebruik de machine niet als u vermoeid bent of onder invloed van drugs, alcohol en/of medicijnen welke uw reacties nadelig kunnen beïnvloeden.



WAASCHUWING

Langdurige blootstelling aan een hoog geluidsniveau, zonder oorbeschermers, kan leiden tot blijvende gehoorbeschadiging.



WAASCHUWING

Langdurige blootstelling aan trillingen kan de handen, vingers en polsen beschadigen. Gebruik de machine nooit indien u krampen, pijn of ongemak constateert. Raadpleeg een dokter alvorens de machine opnieuw te gebruiken.

Gebruik steeds gekeurde veiligheidsuitrustingen. De volgende eisen zijn toepassing voor de chauffeur en voor personen die zich in de onmiddellijke omgeving van het werkgebied bevinden.

- Veiligheidshelm
- Een veiligheidsbril
- Oorbeschermers
- Stofmasker/Veiligheidsbri in een stoffige omgeving
- Kleding in veiligheidskleuren
- Handschoenen
- Veiligheidsschoenen

Vermijd het dragen van losse kledij die door de machine kan gegrepen worden. Lange haren dienen liefst door een haarnte worden samen gehouden. Trillingen van handgereedschappen worden via de handgrepen doorgegeven. De machines van Belle zijn uitgerust met handgrepen die in grote mate deze trillingen absorberen. De trillingen worden niet volledig geëlimineerd, doch het is mogelijk om de machine gedurende een langere tijd te gebruiken zonder risico van kwetsuren.

Werkomgeving

De machine nooit gebruiken in de nabijheid van ontvlambaar materiaal of in een omgeving met explosiegevaar. Er kunnen vonken ontstaan door de uitlaat, die op hun beurt brandbaar materiaal kunnen ontsteken. Tijdens een werkonderbreking of bij het beëindigen van het werk mag men de machine nooit in de nabijheid van brandbaar materiaal plaatsen. Tijdens het werk wordt de uitlaat zeer warm en kan dus bepaalde materialen doen ontbranden. Zorg ervoor dat er zich geen andere personeelsleden bevinden waar met de machine gewerkt wordt. Hou de werkomgeving proper en verwijder vreemde voorwerpen. Zorg voor een veilige bergplaats voor de machine, buiten het bereik van kinderen, bij voorkeur in een vergrendelbare container.

Vullen met brandstof



WAASCHUWING

Benzine heeft een laag ontbrandingspunt en kan in bepaalde situaties uiterst explosief zijn. Rook niet. Zorg voor een goede ventilatie van de werkomgeving.

Kom nooit in de omgeving van hete voorwerpen of voorwerpen die vonken kunnen teweegbrengen wanneer benzine gebruikt wordt. Wacht tot de machine afgekoeld is alvorens brandstof bij te vullen. Vul de tank op minstens drie meter van de plaats waar de machine gebruikt wordt.

Vermijd het morsen van brandstof, diesel en olie op de grond. Bescherm uw handen tegen het contact met benzine, diesel en olie. Open de tankstop voorzichtig, daar de brandstoftank, tengevolge van benzinedamp, onder druk kan staan.

De brandstoftank nooit boordevol benzine gieten. Controleer de machine regelmatig op brandstoflekken. Gebruik nooit een machine met een brandstoflek.

Startprocedure



WAASCHUWING

Maak uzelf vertrouwd met de machine alvorens deze te starten en wees er zeker van dat:

- alle bedieningshandels vrij zijn van olie, vet en/of vuil.
- de machine geen in het oog springende gebreken heeft.
- alle beschermingen stevig gemonteerd zijn.
- alle controle-handels in neutrale positie staan.

Start de machine volgens de richtlijnen in het instructieboekje.

Gebruik



WAASCHUWING

Houd uw voeten buiten bereik van de machine.



WAASCHUWING

Langdurige blootstelling aan een hoog geluidsniveau, zonder oorbeschermers, kan leiden tot blijvende gehoorbeschadiging.

Gebruik de machine alleen voor het doel waarvoor deze gemaakt is. Zorg ervoor dat u weet hoe de machine gestopt dient te worden in geval van nood.



WAASCHUWING

Gebruik de machine niet in slecht geventileerde ruimtes. Er bestaat risico voor koolmonoxyde vergiftiging.

Raak nooit de motor, uitlaat of de excentric van de machine aan. Tijdens het gebruik kunnen deze zeer heet worden en brandwonden veroorzaken. V-snaren en draaiende delen nooit aanraken als de machine in gebruik is.

Parkeren

Parkeer de machine altijd op een vlakke bodem. Voordat u de machine verlaat:

- gebruik de parkeerrem (indien aanwezig).
- sluit de machine af en verwijder de start sleutel.

Laden/Lossen



WAASCHUWING

Wees extra voorzichtig bij gebruik van de machine op hellingen. Bij het werken op hellingen of ongelijke bodem, moet de bediener van de machine er altijd voor zorgen aan de bovenzijde van de helling t.o.v. de machine te staan. Beweeg u altijd van boven naar beneden op hellingen. Overschrijd nooit het maximale stijgingspercentage van de machine (zie instructieboek). Bij het werken op hellingen of in sleuven dienen u en anderen zich nooit dichtbij de machine te bevinden.

Onderhoud

Onderhoudswerk dient alleen door geschoold personeel te worden uitgevoerd. Houd ongetraind personeel weg van de machine. Werk niet aan de machine als deze in gebruik is en/of bij draaiende motor.

Reparatie

Gebruik nooit een beschadigde machine. Alleen getraind personeel garandeert optimaal herstelwerk. Raadpleeg de dichtstbijzijnde Belle Servicedienst.

Brandbestrijding

In geval van brand in de machine moet u eerst een poederbrandblusser van het type ABE gebruiken. U kunt ook een koolzuurbrandblusser van het type BE gebruiken.

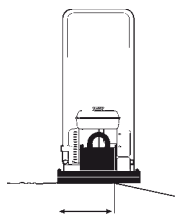

At least 2/3

Rijden op weggangen

Bij het rijden op kanten moet tenminste 2/3 van de plaat zich op een ondergrond met voldoende draagvermogen bevinden.

Positie van de machine bij rijden op weggangen

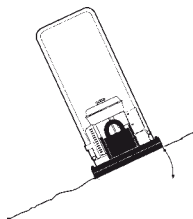

Max 20°
or 36%

Helling

Let erop dat het werkgebied veilig is. Natte en losse massa's verminderen de begaanbaarheid vooral op hellingen. Wees altijd voorzichtig op hellende en oneffen terreinen.

Rijden op zijdelingse hellingen



WAARSCHUWING

Vermijd zoveel mogelijk om langs hellingen te rijden. Rij in plaats daarvan op en neer wanneer u op een helling werkt.

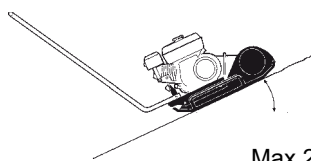

Max 20°
or 36%

Werk nooit in een hellingshoek die het hellend vermogen van de machine overschrijdt. De maximale hellingshoek van de machine in bedrijf is 20° (afhankelijk van de ondergrond). De hellingshoek werd gemeten op een effen, harde ondergrond met stilstaande machine. De trillingsystemen zijn uitgeschakeld en alle tanks zijn vol. Vergeet niet dat een losse ondergrond, het inschakelen van het trillingsstelsel en de rijnsnelheid ook bij een lagere hellingshoek dan hier aangegeven, tot kantelen kunnen leiden.

Rijden op hellingen



WAARSCHUWING

Laat de machine nooit met draaiende motor achter.

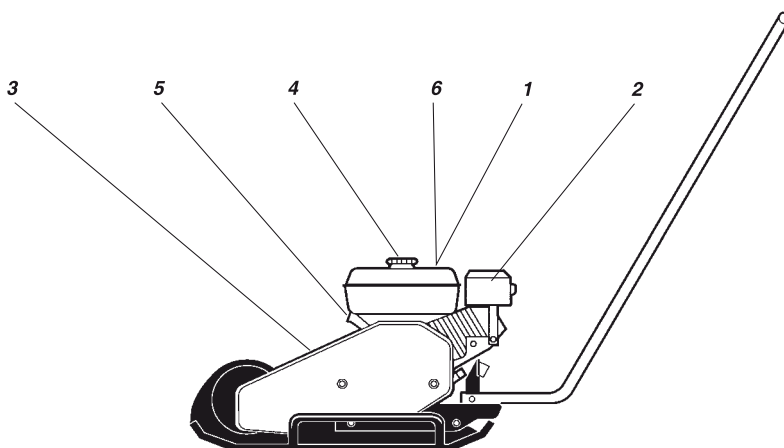

1. De chauffeur wordt verzocht de veiligheids-, rij- en onderhoudsinstructies van de machine te lezen voor hij/zij de machine in gebruik neemt.



2. Waarschuwing voor hete oppervlakken in de motorruimte. De oppervlakken mogen niet aangeraakt worden.



3. Waarschuwing! Roterende V-riemen. Blijf met uw handen op veilige afstand van het risicogebied.



4. Benzine



5. Hijspunt



6. Draag gehoorbeschermers

Veiligheidscontroles Vóór Het Opstarten

Voor het starten

Volg de algemene veiligheidsvoorschriften. Controleer of het dagelijks onderhoud werd uitgevoerd. We raden u ook aan de motorhandleiding die bij de machine werd geleverd, te lezen.

1. Controleer het oliepeil van de motor.
2. Vul de brandstoftank (koude motor) met brandstof.
3. Controleer of alle bedieningshendels werken.
4. Controleer of er geen oliekkage is en of alle schroefverbindingen aangehaald zijn.



VOORZICHTIG

On new machines the engine oil must be changed after 20 working hours.

Vijden

Honda Benzine-motor

Motor stoppen

1. Duw de gasklephendel naar binnen en laat de motor een minuut stationair draaien.
2. Zet de motorhendel in de **O** positie.
3. Sluit de brandstofkraan.

Motor starten

1. Open de brandstofkraan.
2. Zet de gasklephendel in de tussenstand.
3. Sluit de choke wanneer de motor koud is. Indien de motor warm is of de omgevingstemperatuur hoog is, duw hem halverwege naar binnen of laat hem openstaan.
4. Zet de motorhendel in de **I** positie.
5. Trek de hendel van de Magnapull-starter langzaam uit tot u weerstand voelt, laat hem dan los en geef er een snelle ruk aan tot de motor start.
6. Open de choke geleidelijk tot hij volledig open is.
7. Laat de motor een paar minuten stationair draaien alvorens hem op volle toeren te laten draaien.

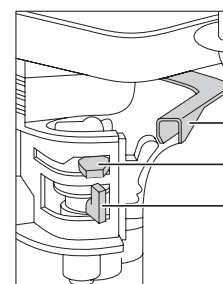

Gashendel
Chokehendel
Brandstofkraan

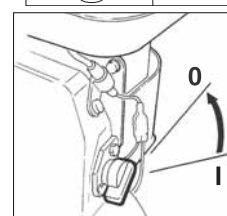

Stopshakelaar

Robin Benzine-motor**Motor stoppen**

1. Zet de gashendel op de laagste stand en laat de motor 1 of 2 minuten met een laag toerental lopen voor u de motor stop zet.
2. Draai de STOP SHAKELAAR tegen de klok in naar "O" (Uit)
3. Doe de benzinekraan dicht.

Motor starten

1. Zet de STOP SHAKELAAR op "I" (aan)
2. Open de benzinekraan.
3. Zet de gashendel ongeveer 1/3 open.
4. Zet de chokehendel dicht. Als de motor warm is, dient u de chokehendel half open te zetten of helemaal open te houden. Als de motor koud is, dient u de chokehendel helemaal dicht te zetten.
5. Trek rustig aan de trekstarter tot u weerstand voelt. Laat de trekstarter terugkeren in de uitgangspositie en trek vervolgens flink.
6. Trek het kord niet helemaal uit.
7. Nadat u de motor gestart heeft, kunt u de choke geleidelijk aan open zetten met de chokehendel tot deze weer helemaal open start.
8. Als de motor na verscheidene pogingen niet aanslaat, raadpleeg dan de paragraaf Foutopsporing.

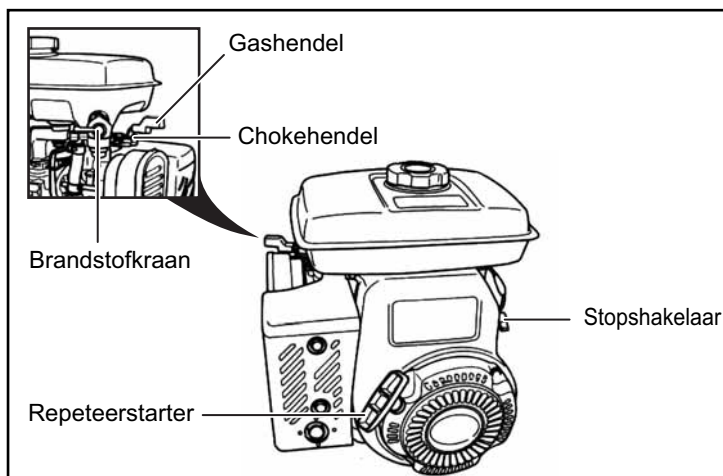
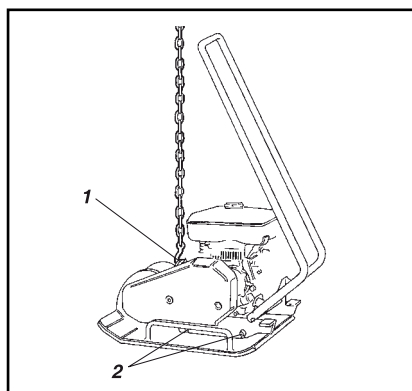
**Hijzen, slepen en transporteren****Hijzen/Slepen**

Machine klaar voor hijsen

1. Hijshaak
2. Schokdemper (rubberelement)

Transporteren

Machine klaar voor transport

1. Spanbanden

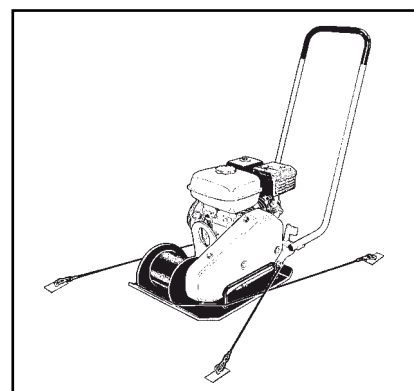
**WAARSCHUWING**

Sta of loop nooit onder een omhoog gehesen machine

**VOORZICHTIG**

Gebruik uitsluitend het hijs oog van het frame (1) om de machine omhoog te hijsen.

**VOORZICHTIG**

Alle hijsuitrusting moet gedimensioneerd zijn volgens de van toepassing zijnde voorschriften. Controleer voor het hijsen of de schokdempers (2) goed vastgezet zijn en niet beschadigd zijn.

**WAARSCHUWING**

Span tijdens transporten altijd de machine vast. Moet u een spanband in U-vorm rond de bodemplaat leggen en zowel voorwaarts of achterwaarts aanspannen.

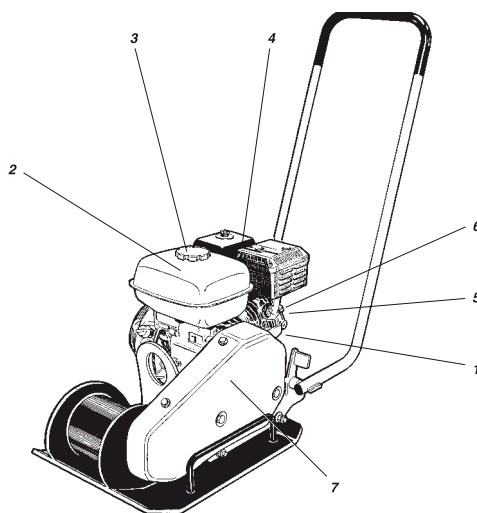

Onderhoud	Om de 10 werkuren / dagelijks	Na de 50 eerste 50 werkuren	Om de 100 werkuren	Om de 200 werkuren	Om de 500 werkuren
Controleer het oliepeil van de motor. (1)	✓				
Motorolie verversen. (1)			✓		
Vul de motor met brandstof. (2)	✓				
Controleer het koelsysteem van de motor (5)	✓				
Controleer het luchtfilter van de motor. (4)	✓				
Controleer en reinig/vervang het luchtfilter van de motor. (4)		✓			
Luchtfilterelement van de motor vervangen (4)					✓
Controleer de machine op olie lekkage.	✓				
Controleer of alle schroefverbindingen goed aangehaald zijn.	✓				
Hou de machine schoon.	✓				
Controleer de bougie en maak ze schoon (6)			✓		
Controleer en reinig het brandstoffilter en de brandstoftank.(3)				✓	
Controleer de V-riem. (7)				✓	
Maak de carburateur schoon en stel hem af*					✓
Maak de koelflenzen van de motor schoon (5)					✓
Kleppen voor verbrandingskamer reinigen/leppen*					✓
Maak de brandstofleiding schoon*					✓
Smeer beide lagers van het huis van het trilelement				✓	

* = De service van deze onderdelen moet uitgevoerd worden door een bevoegd Belle of Hondadealer, tenzij de eigenaar over het benodigd gereedschap en over de benodigde mechanische vaardigheden beschikt.



Machine reinigen

Reiniging (hogedruk-)

Houd de machine schoon.

**VOORZICHTIG**

Wanneer u de machine reinigt, mag u de waterstraal niet rechtstreeks op de tankdoppen (van de hydraulische en brandstoftanks) richten. Dit is extra belangrijk wanneer u een hogedrukreiniger gebruikt.

Spuit niet rechtstreeks op elektrische componenten of het instrumentenpaneel. Trek een plastic zak over de tankdop en zet hem vast met een elastiek. Op die manier voorkomt u dat er water onder druk door de ademhalingsopening van de tankdop komt. Dit kan namelijk tot storingen leiden, zoals verstopte filters.

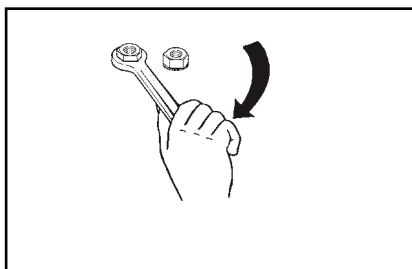

Haal de schroeven ter controle aan

Schroefverbindingen – Controle

Controleer en haal de schroeven en moeren aan indien nodig.

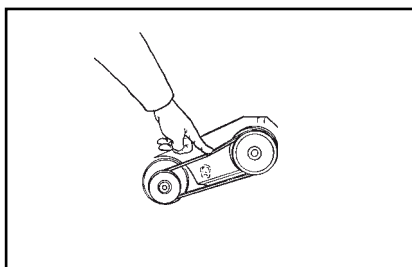

V-riem



V-riem – Controleren

1. Verwijder de beschermkap en controleer de V-riem.
2. Als de riemspanning bijgesteld moet worden, maak de vier schroeven van de motorplaat los en duw hem in positie.
3. Haal de schroeven aan en monteer de beschermkap terug op zijn plaats.

**WAARSCHUWING**

De machine mag nooit bestuurd worden wanneer de beschermkap van de V-riem niet aanwezig is..

Brandstof en smeermiddelen

 MOTOROLIE	Honda: Gebruik SAE 15W/40 Inhoud: 0.6 (0.65 qts) Robin: Gebruik SAE 10W/30 Inhoud: 0.6 l (0.65 qts)
 BRANDSTOF	Gebruik loodvrije benzine Honda: Inhoud: 3.6 l (3.8 qts) Robin: Inhoud: 3.8 l (4.0 qts)
 LAGERS VAN HUIS VAN TRILEMENT	Gebruik SHELL Stamina EP2 smeervet or gebruik TOTAL Multis Complex EP2 smeervet

De lagers in het huis van het trilelement zijn in de fabriek van een laagje voor hoge temperaturen geschikt smeervet voorzien. In geval van reparatie moet er een ruime (maar niet overmatige) hoeveelheid smeervet op de loopring van de lagers aangebracht worden, alvorens de deksels terug te plaatsen. Zie pagina 63 voor het Onderhoudsschema.

**WAARSCHUWING**

Schakel altijd de motor uit alvorens u de tank bijvult. Tank nooit in de buurt van open vlammen of vonken, vanwege het risico op brand. Rook niet tijdens het tanken. Gebruik uitsluitend zuivere brandstof en schone vuluitrusting. Wees voorzichtig zodat onnodig morsen voorkomen wordt.

Op deze 'SF460'-eenrichtingstrilplaat van Belle Group wordt garantie verleend aan de oorspronkelijke koper gedurende een periode van één jaar (12 maanden) vanaf de oorspronkelijke datum van aankoop. De garantie van Belle Group is geldig in geval van ontwerp-, materiaal- en fabrieksfouten.

Het volgende valt niet onder de garantie van Belle Group:

1. Schade als gevolg van misbruik, verkeerd gebruik, het vallen van de machine, en andere soortgelijke schade als gevolg van het niet opvolgen van de montage-, bedienings- en onderhoudsinstructies.
2. Aanpassingen, montage van extra onderdelen of reparaties door anderen dan Belle Group of diens erkende agenten.
3. De kosten van transport- en vervoer van en naar Belle Group of diens erkende agenten in verband met reparatie dan wel inschatting van schade aan de machine bij een garantieclaim.
4. Materiaal- en/of arbeidskosten voor het vernieuwen, repareren of vervangen van onderdelen als gevolg van normale slijtage.

De volgende onderdelen vallen niet onder de garantie:

- Aandrijfriem(en)
- LuchtfILTER (motor)
- Bougie (motor)

Belle Group en/of diens erkende agenten, leidinggevenden, medewerkers en verzekeraars kunnen niet aansprakelijk worden gesteld voor gevolgschade of andere schade, verliezen dan wel onkosten in verband met of als gevolg van het onvermogen de machine voor enig doel te gebruiken.

Garantieclaims

Garantieclaims dienen in eerste instantie telefonisch, schriftelijk, per fax of per email te worden gericht aan Belle Group. Nummers voor garantieclaims:

For garantikrav:

Belle Group Warranty Department,
Unit 5 Bode Business Park,
Ball Haye Green,
Leek,
Staffordshire, ST13 8BW
England.

Tel: +44 (0)1538 380000

Fax: +44 (0)1538 380038

Email : warranty@belle-group.co.uk

Generelt.....	66
Mærkeplade.....	67
Tekniske data	67
Sikkerhedsinstruktioner (Til alle Light-produkter).....	68 - 69
Sikkerhed ved kørsel.....	70
Sikkerhedsmærkater, placering og beskrivelse.....	71
Check før Start	71
Kørsel	71 - 72
Løftning, Transport og Bugsering.....	72
Vedligeholdelse	73 - 74
Fuel and lubricants.....	74
Garanti.....	75
Overensstemmelseserklæring.....	2

Belle Group forbeholder sig ret til at ændre maskinspecifikationerne uden forudgående varsel eller forpligtelse.

Advarselssymboler



FORSIGTIG

FORSIGTIGHED! Angiver risiko eller manøvre, der er forbundet med risiko, som kan føre til materielle skader, hvis advarslen ignoreres.



ADVARSEL

ADVARSEL! Angiver risiko eller manøvre, der er forbundet med risiko, som kan føre til alvorlige eller livstruende personskader, hvis advarslen ignoreres.

Sikkerhedshåndbog



FORSIGTIG

Føreren af maskinen opfordres til omhyggeligt at gennemlæse den sikkerhedshåndbog, som følger med den enkelte maskine. Følg altid sikkerhedsforskrifterne og opbevar håndbogen på et lettilgængeligt sted.



ADVARSEL

Læs hele håndbogen, før vedligeholdelsesarbejdet påbegyndes.

Generelt

Det er vigtigt, at maskinen vedligeholdes korrekt, så den fungerer rigtigt. Den skal holdes ren, så eventuelle lækager eller løse bolte og tilslutninger bliver opdaget i tide. Gør det til en vane at udføre en generel kontrol af maskinen hver dag, før arbejdet påbegyndes, så eventuelle tegn på lækager eller andre problemer bliver registreret.

TÆNK PÅ MILJØET!

Lad ikke olie, brændstof og andre miljøfarlige stoffer havne i naturen. Indlever altid brugte filtre, aftappet olie og eventuelle bændstoffer til modtagestation for olie- og kemikalieaffald.

Håndbogen indeholder anvisninger for periodiske vedligeholdelsesarbejder, som normalt skal udføres af føreren.



FORSIGTIG

I producentens instruktionsbog til motoren findes yderligere instruktioner.

Mærkeplade



Udfyld samtlige nedenstående oplysninger i forbindelse med leveringen og indkøringen af maskinen:

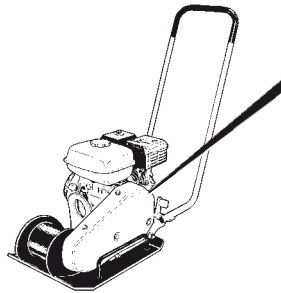

	MANUFACTURED BY: Belle Group UK Sheen, Nr. Buxton, Derbyshire, England, SK17 0EU www.bellegroup.com		
	YEAR MADE: <input type="text"/>	WEIGHT: <input type="text"/>	
MODEL TYPE: <input type="text"/>		SERIAL NO: <input type="text"/>	

Motormodel: Motornummer:

Tekniske Data



		SF 460
Kontaktflade, (m ²)		0.1766
Vibr.frekvens (Hz)		90
Vibr.frekvens (vpm)		5400
Centrifugalkraft, (kN)		18
Amplitude, (mm)		1.1
Arbejdshastighed, (m/min)		25
Maks. hældning °		20
Model	Honda GX160 4-takts Rekylstart	Robin EY20 4-takts Rekylstart
Effekt, (kW)	4.1	3.7
Motoromdrejningstal, (omdr./min)	3600	3600
Brændstoftank, (liter)	3.6	3.8
Krumtaphus, (liter)	0.6	0.6
Nettovægt, (kg)	78	81
Lydtryksniveau ved førerens plads iht ISO 6394:		LpA dB(A) = 92
Lydeffektniveau iht ISO 3744:		LwA dB(A) = 104
Hånd-arm vibrationsværdierne iht ISO 5349:		m/s ² = 8.7

Ovenstående lydniveau og vibrationsværdier er målt ved normal motorhastighed, med vibrationen slået til. Maskinen placeret på et elastisk underlag. Afvigelser fra ovenstående værdier kan forekomme, afhængigt af de aktuelle arbejdsbetingelser.

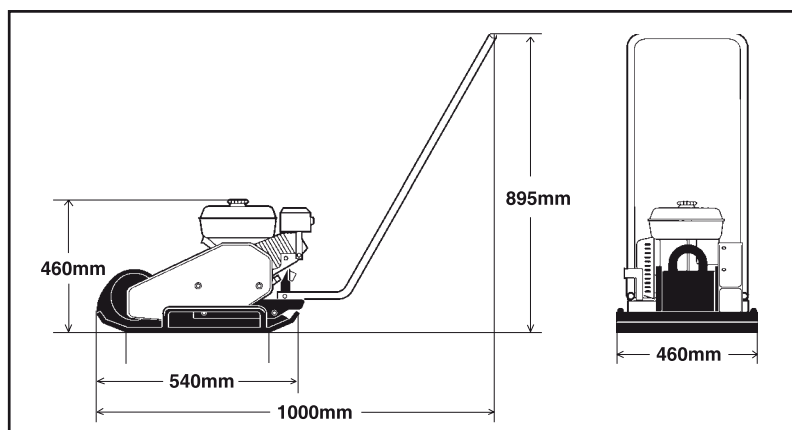

Symboler

Benævnelserne ADVARSEL og FORSIGTIG, som anvendt i sikkerhedsinstruktionerne, har følgende betydning:

**FORSIGTIG**

FORSIGTIGHED! Angiver risiko eller manøvre, der er forbundet med risiko, som kan føre til materielle skader, hvis advarslen ignoreres.

**ADVARSEL**

ADVARSEL! Angiver risiko eller manøvre, der er forbundet med risiko, som kan føre til alvorlige eller livstruende personskader, hvis advarslen ignoreres.

Vigtige regler for din sikkerhed**ADVARSEL**

Maskinen må ikke ændres uden fabrikantens tilladelse. Brug kun originale reservedele. Brug kun tilbehør anbefalet af Belle. Hvis der udføres ændringer, som ikke er godkendt af Belle, kan det medføre alvorlige kvæstelser på dig selv eller andre personer.

- Disse anbefalinger er indhentet fra internationale sikkerhedsnormer.
- Vær også opmærksom på, at lokale sikkerhedsbestemmelser overholdes. Læs instruktionsbogen omhyggeligt, inden maskinen tages i brug. Opbevar instruktionsbogen op sikkert sted.
- Skilte og mærkater, der giver vigtige oplysninger om sikkerheden, medfølger hver maskine. Sørg for, at de altid kan læses. Ved bestilling af nye skilte findes numrene i reservedelskataloget.
- Maskinens og dens tilbehørs brug er begrænset til den i instruktionsbogens beskrevne anvendelse.
- Af hensyn til produktets sikkerhed må maskinen ikke på nogen måde ændres.
- Udskift straks beskadigede dele.
- Udskift slidte dele i god tid.

Vær årvågen

Vær altid opmærksom på, hvad du foretager og brug din sunde fornuft. Brug ikke maskinen, hvis du er træt eller under indflydelse af narkotika, alkohol eller andre stoffer, som kan påvirke dit syn, reaktionsevne eller dømmekraft.

**ADVARSEL**

Langvarig påvirkning af stærk støj uden høreværn kan give vedvarende høreskader.

**ADVARSEL**

Langvarige vibrationer kan forårsage skader på hænder, fingre og håndled. Anvend ikke maskinen, hvis du får ubehag, krampes og smerter. Søg læge, inden arbejdet genoptages.

Anvend altid godkendt sikkerhedsudstyr. Følgende krav gælder for tromleføreren og andre personer i umiddelbar nærhed af arbejdsområdet.

- Sikkerhedshjelm.
- Beskyttelsesbriller
- Høreværn.
- Ansigtmaske i støvede områder.
- Advarselsbeklædning
- Beskyttelsesbriller.
- Sikkerhedssko.

Undgå løsthængende tøj, som kan komme ind i maskinen. Har du langt hår, så saml det i et hårbånd. Vibrationer fra håndholdt værktøj overføres till hænderne via håndtagene. Belle's maskiner har en håndtagskonstruktion, der optager en stor del af vibrationerne. Vibrationerne optage dog ikke helt, men man kan arbejde længere perioder uden risiko for skader.

Arbejdsområdet

Anvend ikke maskinen i nærheden af brandbare materialer eller i områder med eksplosionsfare. Gnister fra udstødningsrøret kan antænde brændbare materialer. Når du tager en pause eller har afsluttet arbejdet, parker da ikke maskinen i nærheden af brandbare materialer. Under drift kan udstødningsrøret blive meget varmt og kan derfor antænde brandbare materialer. Pas på at ingen andre personer befinder sig i arbejdsområdet, når maskinen er i drift. Hold arbejdspladsen ren og fri for fremmede genstande. Opbevar maskiner på et sikkert sted udenfor børns rækkevidde, helst i et aflåst rum.

Brændstofpåfyldning (Benzin/diesel)



ADVARSEL

Benzin har et meget lavt flammepunkt og kan i visse tilfælde være eksplosivt. Ryg ikke. Sørg for at der er god ventilation.

Påfyldning af brændstof må ikke ske i nærheden af varme eller gnistdannende genstande. Fyld ikke på tanken, før maskinen er afkølet. Påfyld tanken mindst 3 m fra det sted, hvor maskinen skal anvendes. Undgå at spilde benzin, diesel eller olie på jorden. Beskyt hænderne mod kontakt med benzin, diesel eller olie. Åben tankdækslet langsomt, så evt. overtryk kan slippe ud. Overfyld ikke tanken. Kontroller regelmæssigt for lækager på brændstofsysteem.

Anvend ikke en maskine, som har enbrændstoflækage.

Start af maskine



ADVARSEL

Læs instruktionsbogen og gør dig fortrolig med den og være sikker på, at:

- alle håndtag er fri for fedt, olie og snavs,
- maskinen ikke viser tegn på tydelige fejl,
- alle beskyttelsesforanstaltninger er sikkert fastgjort på deres pladser,
- alle betjeningsgreb står i " neutral " stilling.

Start maskinen som beskrevet i instruktionsbogen.

Drift



ADVARSEL

Hold fødderne borte fra maskinen



ADVARSEL

Anvend ikke maskinen på steder med dårlig ventilation. Risiko for kulilteforgiftning.

Brug kun maskinen til det formål, hvortil den er bestemt. Vær sikker på, at du ved, hvordan maskinen hurtig standses i tilfælde af en nødsituation.



ADVARSEL

Vær altid yderst forsigtig, når maskinen anvendes på skrånninger. Ved arbejde på hældende eller ujævnt terræn skal føreren sikre sig, at han altid er på høje side af skrånningen i forhold til maskinen. Kør altid ret op og ned på skrånninger. Overskrid aldrig den i instruktionsbogen beskrevne maksimale hældning. Undgå selv eller andre i at være for tæt på maskinen ved drift på en skrånning eller i en grav.

Rør ikke ved motor, udstødningsrør eller excentriske elementer på maskinen. De kan blive meget varme under drift og kan vært årsag til forbrændinger. Rør heller ikke ved kileremme eller andre roterende dele.

Parkering.

Parker maskinen på et plant og sikkert sted. Før maskinen forlades:

- aktiver parkeringsbremse
- stop motorn og fjern tændingsnøgle.

På-/aflæsning



ADVARSEL

Vær aldrig under eller i umiddelbar nærhed af maskinen, når den løftes af en kran. Brug kun de markerede løftepunkter. Vær altid sikker på, at løfteudstyret er beregnet for maskinens vægt.

Vedligeholdelse.

Vedligeholdelsesarbejde må kun udføres af faglært personale. Hold uautoriseret personale bort fra maskinen. Udfør ikke vedligeholdelsesarbejde, medens maskinen er i bevægelse eller motoren kører.

Reparation

Brug aldrig en maskine, der er beskadiget. Kvalificeret reparationsarbejde udføres af faglært personale, kontakt venligst nærmeste autoriserede værksted.

Brandbekæmpelse

I tilfælde af brand i maskinen benyttes i første omgang en brandslukker af typen ABE pulver. Man kan også benytte en brandslukker af typen BE kulsyre.

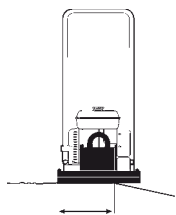

Mindst 2/3

Maskinplacering ved kantkørsel

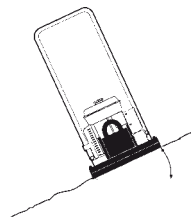

Højest 20°
eller 36%

Kørsel med hældning til siden



ADVARSEL

Undgå om muligt al kørsel på langs af skrånninger. Kør i stedet op og ned ad skrånningen ved arbejde i bakket terræn.

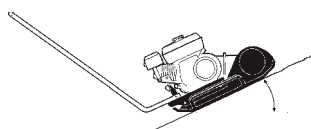

Højest 20°
eller 36%

Kørsel på skrånninger

Arbejd aldrig på skrånninger, der er stejlere end den hældning, maskinen er beregnet til. Maksimal hældning for maskinen, når den arbejder, er 20° (afhængigt af underlaget). Tippevinkelen er målt på plant, hårdt underlag, mens maskinen holder stille. Vibrationerne slået fra og alle tanke fulde. Tænk på, at løst underlag, tilkoblet vibration samt kørselshastigheden gør, at maskinen kan tippe selv ved mindre hældning end den her angivne.



ADVARSEL

Hold fødderne borte fra maskinen

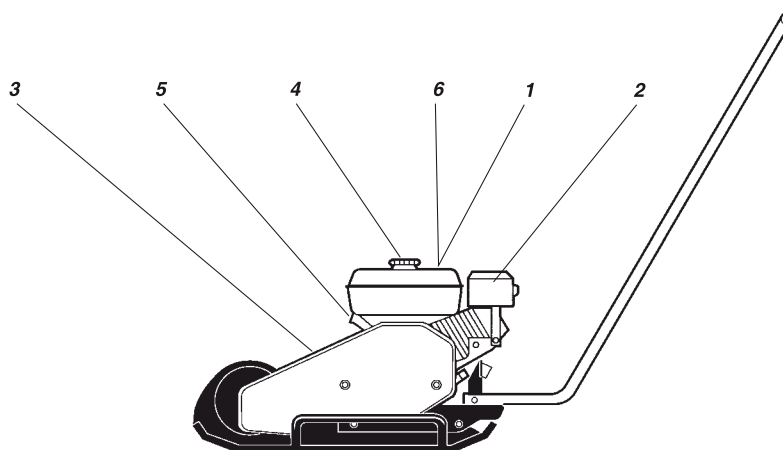

1. Opfordring til føreren om at læse maskinens sikkerheds-, kørsels- og vedligeholdelsesinstruktioner, før maskinen tages i brug.



2. Advarsel mod brændende varme overflader i motorrummet. Disse overflader må ikke berøres.



3. Advarsel mod roterende kileremme. Hold hænderne i sikker afstand af risikoområdet.



4. Benzin



5. Løftepunkt



6. Brug høreværn

Pre-Start Checks

Før start

Følg de generelle sikkerhedsforskrifter. Kontroller, at den daglige vedligeholdelse er udført. Vi anbefaler også, at du læser instruktionsbogen til motoren, som medfølger maskinen.

1. Kontroller olieniveauet i motoren. Olievolumen 0,5 liter
2. Fyld brændstoftanken (ved kold motor) med brændstof. Tankvolumen 3,5 liter
3. Kontroller, at alle betjeningsanordninger virker.
4. Kontroller, at der ikke er olielækager, og at alle skrueforbindelser er strammet.



FORSIGTIG

På nye maskiner skal motorolien skiftes efter 20 driftstimer.

Kørsel

Honda Benzin Motor

Stop af motoren

1. Skub gashåndtaget ind og lad motoren køre i tomgang i et minut.
2. Drej afbryderen til motoren til position **O**.
3. Luk brændstofhanen.

Start af motor

1. Åbn brændstofhanen.
2. Stil gashåndtaget i midterposition.
3. Luk chokeren, hvis motoren er kold. Hvis motoren er varm, eller omgivelsestemperaturen er høj, skubber du den halvvejs ind eller lader den være åben.
4. Drej afbryderen til motoren til position **I**.
5. Træk Magnapull starterens håndtag langsomt bagud, indtil der mærkes modstand, slip derefter håndtaget og træk i et kraftigt ryk, til motoren starter.
6. Åbn gradvist for chokeren, til den er helt åben.
7. Lad motoren køre i tomgang i et par minutter, før den kører med fuld kapacitet.

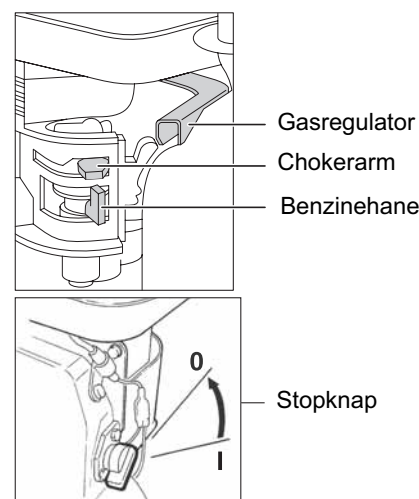

Robin Benzin Motor**Stop af motoren**

1. Drej gasregulatoren til positionen for lave omdrejninger, og lad motoren (L) og lader motoren varme op i et par minutter uden belastning.
2. Drej STOPKNAPPEN mod uret til position "O" (OFF)
3. Luk benzinhanen.

Start af motor

1. Drej stopknappen til position "I" (ON)
2. Åbn Benzinhanen.
3. Sæt gas regulatoren 1/3 af vejen mod position for fuld gas.
4. Luk Chokerarmen. Hvis motoren er varm åbnes chokerarmen halvt, eller den holdes helt åben. Hvis motoren er kold, lukkes chokerarmen helt.
5. Træk landsomt i starthåtaget, indtil der mærkes modstand. Lad handtaget gå tilbage til oprindelig position, og træk derefter hurtigt i startsnoren.
6. Træk aldrig snoren helt ud.
7. Når motoren er startet, åbnes chokeren gradvist ved at chokerarmen drejes, indtil den til sidst er fuldt åben.
8. Hvis motoren ikke tænder efter flere forsøg, skal du følge anvisningerne på siden med problemløsning.

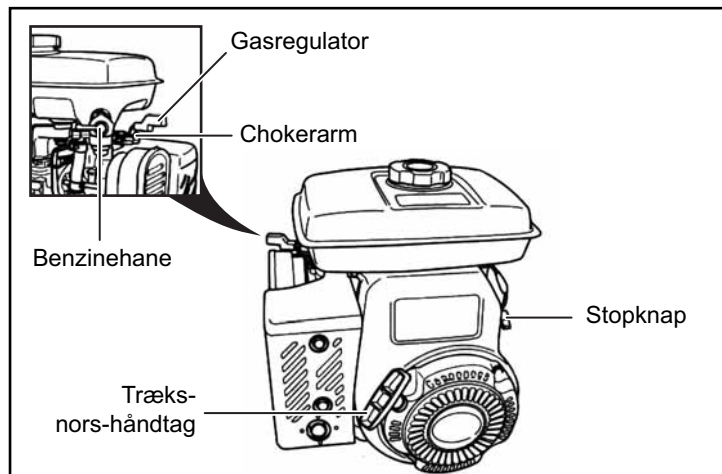
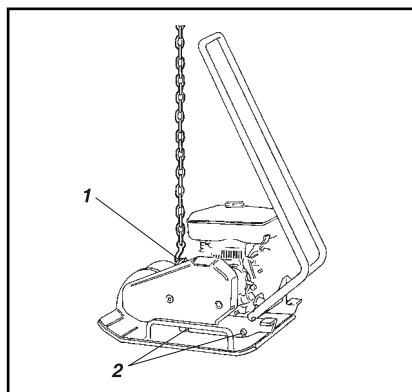
**Løftning, Transport og Bugsering****Løftning/Bugsering**

Maskinen klar til løft

1. Løftekrog
2. Støddæmper (gummielement)

Transportation

Maskinen klar til transport

1. Spændebånd

**ADVARSEL**

Gå eller stå aldrig under en løftet maskine

**FORSIGTIG**

Benyt kun beskyttelsesrammens løftepunkt (1) til løft af maskinen.

**FORSIGTIG**

Alle løfteanordninger skal være dimensioneret i henhold til gældende bestemmelser. Kontroller inden løft, at støddæmperne (2) sidder godt fast og ikke er beskadiget.

**ADVARSEL**

Spænd altid maskinen fast under al transport. Læg spændebånd i U-form omkring bundpladen og spænd både for og bag.

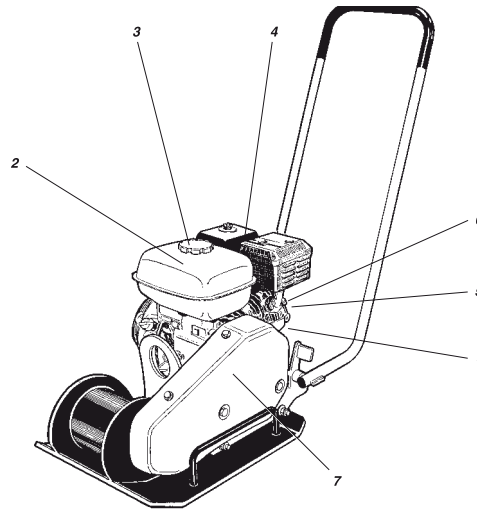

Vedligeholdelse	Hver 10 driftstimer / hver dag	første 50 driftstimer	Hver 100 driftstimer	Hver 200 driftstimer	Hver 500 driftstimer
Kontroller olieniveauet i motoren (1)	✓				
Skift motorolie (1)			✓		
Påfyld brændstof (2)	✓				
Kontroller motorens kølesystem (5)	✓				
Kontroller motorens luftfilter (4)	✓				
Kontroller og rens/skift motorens luftfilter (4)		✓			
Skift motorens luftfilterelement. (4)					✓
Kontroller, om der er olielækager	✓				
Kontroller, at alle skrueforbindelser er strammet	✓				
Hold maskinen ren	✓				
Kontroller og rens tændrøret (6)			✓		
Kontroller og rens brændstoffilteret og brændstoftanken (3)				✓	
Kontroller kileremmen (7)				✓	
Rengør og juster karburatoren*					✓
Rengør kylflänsarna på motorn. (5)					✓
Rens/finslib ventilerne til forbrændingskammeret*					✓
Rens brændstofledningen					✓
Smør begge vibratorkabinetleje				✓	

(*) = På disse punkter bør service udføres af et autoriseret Belle eller Honda værksted, medmindre ejeren har det rigtige værktøj og den mekaniske ekspertise.



Vask af maskinen

Vask (højtryks-) Hold maskinen ren.



FORSIGTIG

Når maskinerne vaskes, må vandstrålen ikke rettes direkte mod tanklågene (gælder både brændstof- og hydrauliktankene). Dette er specielt vigtigt, når der benyttes højtryksspuling.

prøjt ikke direkte på elektriske komponenter eller instrumentpanelet. Placer en plastpose over tanklåget og forsegl det med en elastik. Dette gøres for at forhindre, at vand under tryk passerer tanklågets åndehul. Dette ville kunne forårsage driftsforstyrrelser som f.eks. tilstoppede filtre.

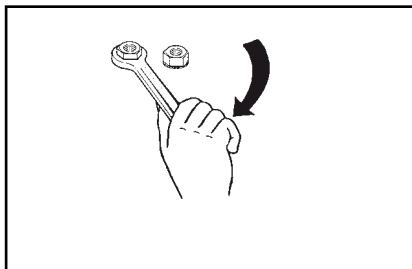

Kontrol efterspænd skruer

Skrueforbindelser – Kontrol

Kontroller og efterspænd eventuelt skruer og møtrikker.

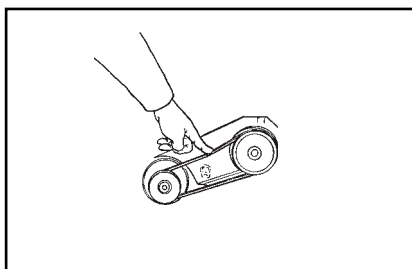

Kilerem

Kilerem – Kontrol

1. Tag beskyttelseskappen af, og kontroller kileremmen.
2. Hvis remmen skal justeres, løsnes de fire skruer på motorpladen og denne skydes til side.
3. Træk skruerne ud, og monter beskyttelseskappen igen.



ADVARSEL

Maskinen må aldrig benyttes uden beskyttelseskappen til kileremmen.

	MOTOROLIE	Honda: Benyt SAE 15W/40 Volumen: 0.6 (0.65 qts) Robin: Benyt SAE 10W/30 Volumen: 0.6 l (0.65 qts)
	BRÆNDSTOF	Benyt blyfri benzin Honda: Volumen: 3.6 l (3.8 qts) Robin: Volumen: 3.8 l (4.0 qts)
	VIBRATORKA BINETLEJER	Brug SHELL Stamina EP2 Grease eller Brug TOTAL Multis Complex EP2 Grease

Lejerne i vibratorkabinettet er overfladebehandlet med højtemperaturfedt på fabrikken. I tilfælde af reparation skal lejerne smøres med smørefedt, som skal påføres i et tykt lag på rullelejebanen (men ikke overdreven mængde), før dækslerne sættes på igen. For vedligeholdelsesplan se venligst side 73.



ADVARSEL

Stop motoren, før der fyldes brændstof på. Påfyld aldrig brændstof i nærheden af åben ild eller gnister, der kan forårsage brand. Undlad tobaksrygning. Brug rent brændstof og rent påfyldningsudstyr. Pas på ikke at spille brændstof.

Din nye Belle Group SF460 envejs pladevibrator garanteres for den oprindelige køber i en periode på et år (12 måneder) fra den oprindelige købsdato.

Belle Group garantien gælder defekter i konstruktion, materialer eller udførelse.

Følgende dækkes ikke af Belle Group garantien:

1. Skade som følge af forkert brug, misbrug, tab eller lignende skade som følge af at anvisningerne for samling, betjening eller brugervedligeholdelse ikke er blevet fulgt.
2. Modifikationer, tilføjelser eller reparationer, der udføres af andre personer end Belle Group eller deres udnævnte agenter.
3. Transport- eller forsendelsesomkostninger til og fra Belle Group eller deres udnævnte agenter for reparation eller taksering af en reklamation for en hvilken som helst maskine.
4. Udgifter til materialer og/eller arbejds løn for fornyelse, reparation eller udskiftning af komponenter som følge af almindelig brug.

Følgende komponenter er ikke dækket af garantien.

- Drivrem/-em
- Motorluftfilter
- Motortænderør

Belle Group og/eller deres udnævnte agenter, direktører, ansatte eller forsikringsgiver kan ikke holdes ansvarlig for følgeskader eller anden skade, tab eller udgifter i forbindelse med eller som følge af eller manglende mulighed for at bruge maskinen til noget formål.

Garantikrav

Alle garantikrav bør først anmeldes til Belle Group enten per telefon, per fax, per email, eller per brev.

For garantikrav:

Belle Group Warranty Department,
Unit 5 Bode Business Park,
Ball Haye Green,
Leek,
Staffordshire, ST13 8BW
England.
Tel: +44 (0)1538 380000
Fax: +44 (0)1538 380038
Email : Warranty@belle-group.co.uk

Allgemeines	76
Geräteschild	77
Technische Date	77
Sicherheitsvorschriften	78 - 79
Sicherheit im Fahrbetrieb	80
Sicherheitsaufkleber, Platzierung/Beschreibung	81
Kontrollen vor dem Start	81
Bedienung	81 - 82
Heben, Transport und Abschleppen	82
Wartung	83 - 84
Kraftstoff und Schmiermittel	84
Gewährleistungen	85
EG Maschinenrichtlinie	3

Belle Group behält sich jederzeit das Recht zu Änderungen an der Maschine ohne vorherige Ankündigung vor.

**VORSICHT**

VORSICHT! Warnt vor Gefahr oder gefährliche Handhabung, die zu Maschinen- oder Sachschäden führen kann, falls die Warnung nicht beachtet wird.

**WARNUNG**

WARNUNG! Warnt vor Gefahr oder gefährliche Handhabung, die zu ernsthaften oder lebensgefährlichen Verletzungen führen kann, falls die Warnung nicht beachtet wird.

**WARNUNG**

Der Anwender wird aufgefordert, die Sicherheitsanweisungen sorgfältig zu lesen, die in dieser Bedienungsanleitung enthalten sind. Die Sicherheitsregeln immer befolgen und das Handbuch für den späteren Gebrauch griffbereit haben.

**WARNUNG**

Lesen Sie die komplette Bedienungsanleitung, bevor die Maschine gestartet und mit Wartungsarbeiten begonnen wird.

Es ist wichtig, dass die Maschine richtig gewartet wird, um eine zuverlässige Funktion zu gewährleisten. Sie sollte saubergehalten werden, so dass Undichtheiten, lose Schrauben und Anschlüsse rechtzeitig entdeckt werden können.

Inspektieren Sie die Maschine rundherum routinemäßig jeden Tag vor der Inbetriebnahme, um eventuelle Undichtheiten oder andere Fehler zu entdecken.

DENKEN SIE AN DIE UMWELT!

Lassen sie kein öl, kraftstoff oder andere umweltschädlichen stoffe auf den boden gelangen, da das grundwasser verseucht werden kann. Verbrauchte filter, abgelassenes öl und eventuelle kraftstoffreste sind auf der mülldeponie zu entsorgen.

Dieses Handbuch enthält Anleitungen für regelmäßige Wartungsarbeiten, die normalerweise vom Bediener ausgeführt werden sollten.

**VORSICHT**

Zusätzliche Anleitungen des Motors, siehe Anweisungen des Herstellers im Motorhandbuch.

Geräteschild

D

Bei Lieferung und Inbetriebnahme des Geräts alle Angaben unten eintragen:

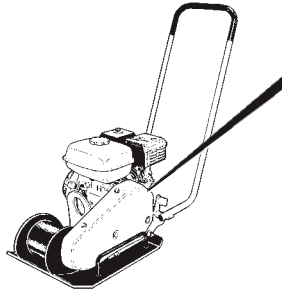

	MANUFACTURED BY: Belle Group UK Sheen, Nr. Buxton, Derbyshire, England, SK17 0EU www.bellegroup.com		
	YEAR MADE: <input type="text"/>	WEIGHT: <input type="text"/>	
MODEL TYPE: <input type="text"/>		SERIAL NO: <input type="text"/>	

Motormodel: Motornummer:

Technische Daten

D

SF 460		
Kontakt-fläche, (m ²)	0.1766	
Schwingungen (Hz)	90	
Schwingungen (vpm)	5400	
Zentrifugalkraft, (kN)	18	
Amplitude, (mm)	1.1	
Laufgeschwindigkeit, (m/min)	25	
Schräglage, °	20	
Modell	Honda GX160 4-takt Rücklaufstart	Robin EY20 4-takt Rücklaufstart
Leistung, (kW)	4.1	3.7
Motordrehzahl, (U/min)	3600	3600
Kraftstofftank, (ltr)	3.6	3.8
Kurbelgehäuse, (ltr)	0.6	0.6
Nettovægt, (kg)	78	81
Schalldruckpegel am Ohr des Bedieners nach ISO 6394:	LpA dB(A) = 92	
Schalleistungspegel nach ISO 3744:	LwA dB(A) = 104	
Hand- und Armvibrationen nach ISO 5349:	m/s ² = 8.7	

Der Geräuschpegel und die Vibrationswerte oben wurden bei normaler Motordrehzahl mit eingeschalteten Vibrationen ermittelt. Das Gerät wurde auf weichem Untergrund abgestellt. Während des Betriebs können diese Werte aufgrund der jeweils herrschenden Betriebsbedingungen abweichen.

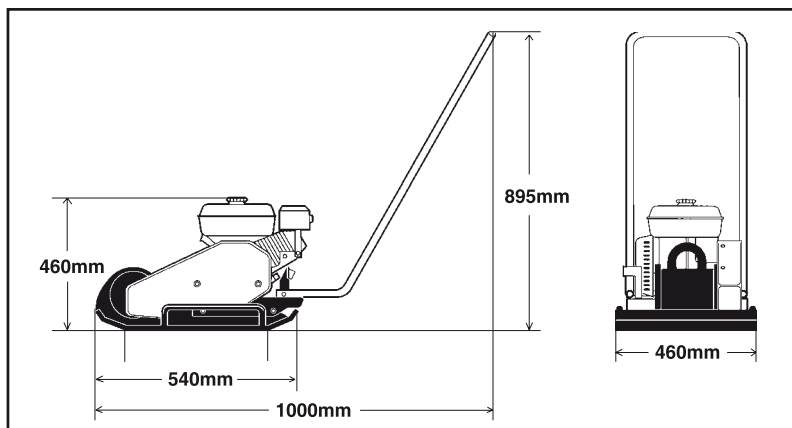

Zeichen

Die in den Sicherheitsvorschriften benutzten Warnungswörter **WARNUNG** und **ACHTUNG** haben folgende Bedeutung:



VORSICHT

VORSICHT! Warnt vor Gefahr oder gefährliche Handhabung, die zu Maschinen- oder Sachschäden führen kann, falls die Warnung nicht beachtet wird.



WARNUNG

WARNUNG! Warnt vor Gefahr oder gefährliche Handhabung, die zu ernsthaften oder lebensgefährlichen Verletzungen führen kann, falls die Warnung nicht beachtet wird.

Wichtige regeln für ihre sicherheit



WARNUNG

Die Maschine darf nicht ohnevorherige Genehmigung des Herstellers umgebaut werden. Nur Originalteile verwenden. Nur die von Belle empfohlenen Zubehörteile verwenden. Änderungen ohne Genehmigung von Belle können zu schweren Personenschäden führen.

- Diese empfehlungen sind von internationalen sicherheitsnormen zusammen-gestellt. Darüberhinaus müssen sie etwaige örtlich erlassene sicherheitsvorschriften beachten. Lesen sie alle hinweise gründlich, bevor sie die maschine in betrieb nehmen. Legen sie die vorschriften an eine sichere stelle zur aufbewahrung.
- Jede maschine ist bei der lieferung mit schildern und aufklebern versehen, auf denen wichtige hinweise für die sicherheit und wartung stehen. Sorgen sie dafür, daß diese stets lesbar sind. Die bestellnummern für neue aufkleber stehen in der ersatzteilliste.
- Die anwendung der maschine und des zubehörs ist auf die in der produktliteratur aufgeführten anwendungsbereiche begrenzt.
- Aus produktsicherheitsgründen darf die maschine in keiner weise umgebaut werden.
- Schadhafte teile unverzüglich auswechseln. Alle verschleißteile rechtzeitig erneuern.

Aufmerksamkeit ist wichtig !

Arbeiten sie stets vorsichtig, sorgfältig und vernünftig. Benutzen sie die maschine nicht, wenn sie müde sind, medikamente oder drogen nehmen, nach alkoholgenuß oder bei anderen einschränkungen ihres seh-, reaktions oder einschätzungsvermögens.



WARNUNG

Längerdauernde starke Lärmeinwirkung ohne



WARNUNG

Wenn der anwender längere zeit vibrationen ausgesetzt ist, kann dies zu schäden an händen, fingern oder handgelenken führen. Benutzen sie die maschine nicht, falls sie beschwerden, krämpfe oder schmerzen spüren. Wenden sie sich an ihren arzt, bevor sie die arbeit mit der maschine wieder aufnehmen.

Benutzen sie stets geprüfte sicherheitsausrüstungen. Für arbeitspersonal und personen in unmittelbarer nähe des arbeitsbereiches gelten folgende sicherheitsvorschriften.

- Schutzhelm
- Schutzbrille
- Gehörschützer
- Staubschutzmaske bei staubentwicklung
- Signalfarbenkleidung
- Schutzhandschuhe
- Schutzschuhe

Tragen sie keine locker sitzende kleidung, die an der maschine hängenbleiben kann. Falls sie langes haar haben, tragen sie ein haar-netz. Die vibrationen handgeführter maschinen werden über die handgriffe der maschine auf die hände übertragen. Die maschinen von Belle haben handgriffe, die einen großenteil der maschinenvibrationen schlucken. Die vibrationen werden nicht vollständig beseitigt, die maschinen können jedoch längere zeit gefahrlos benutzt werden.

Arbeitsstelle

Die maschine darf nicht in der nähe von brennbarem material oder in explosiver umgebung eingesetzt werden. Aus dem auspuffrohr können funken fliegen und brennbare stoffe entzünden. Bei arbeitsunterbrechungen darf die maschine nicht an brennbares material gelegt werden. Das auspuffrohr wird beim betrieb sehr heiß und kann gewisse stoffe entzünden. Sorgen sie dafür, daß sich niemand an der arbeitsstelle aufhält, wenn die maschine in betrieb ist. Halten sie die arbeitsstelle sauber und übersichtlich. Lagern sie die maschinen an einer sicheren stelle, unzugänglich für kinder, möglichst in einem verschlossenen container.

Kraftstoff nachfüllen (Benzin/Diesel)



WARNUNG

Kraftstoff hat einen äußerst niedrigen flammpunkt und ist unter gewissen umständen explosiv. Rauchen verboten! An der arbeitsstelle für gute lüftung sorgen.

Den Kraftstoff nicht in die Nähe von heißen oder funkenbildenden Teilen bringen. Vor dem Nachfüllen des Tanks die Maschine abkühlen lassen. Füllen Sie den Tank in einem Abstand von mindestens 3 m von der Stelle, an der Sie die Maschine zu benutzen gedenken, um Feuer zu verhindern. Kein Benzin, Diesel oder Öl am Boden verschütten. Schützen Sie Ihre Hände gegen Benzin, Diesel und Öl.

Den Tankdeckel langsam öffnen, damit ein etwaiger Überdruck aus dem Tank entweichen kann. Der Tank darf nicht überlaufen. Regelmäßig prüfen, ob an der Maschine kein Kraftstoff ausfließt.

Die Maschine nicht benutzen, wenn Kraftstoff ausfließt

Starten des Motors



WARNUNG

Machen Sie sich vor dem Starten mit der Maschine vertraut und stellen Sie sicher, daß :

- alle Griffe frei von Fett, Öl und Schmutz sind
- die Maschine keine auffälligen Schäden aufweist
- alle Schutzeinrichtungen sicher an der richtigen Stelle befestigt sind.
- alle Bedienungshebel in Neutralstellung stehen.

Starten Sie den Motor wie in der Bedienungsanleitung beschrieben.

Betrieb



WARNUNG

Halten Sie stets ausreichend Abstand zwischen Ihren Füßen und dem Werkzeug.



WARNUNG

Die Maschine nicht in schlecht belüfteten Räumen nutzen. Vergiftungsgefahr durch Kohlenmonoxid.

Nutzen Sie die Maschine nur für die dafür vorgesehenen Aufgaben. Üben Sie, wie die Maschine im Notfall Schnell gestoppt werden kann.



WARNUNG

Besondere sorgfalt ist bei arbeiten am hang geboten. Unter diesen bedingungen muß der bediener darauf achten, daß er sich immer auf der hangaufwärts liegenden seite zu der maschine aufhält. Böschungen und hänge sind nur gerade auf- oder abwärts zu befahren. Die in der bedienungsanleitung angegebene maximale steigfähigkeit bzw. schräglage darf nicht überschritten werden. Bei arbeiten in kanälen oder auf böschungen darf sich keine person direkt an der maschine aufhalten.

Während der arbeit dürfen motor, auspuff und getriebe nicht angefaßt werden. Aufgrund der starken erwärmung besteht verbrennungsgefahr. Berühren sie beim einsatz keine keilriemen oder rotierenden teile.

Parken

Stellen sie die maschine nur auf ebenen und festen flächen ab. Bevor sie das gerät verlassen:

- Bremseinrichtung einlegen (falls vorhanden)
- Motor stoppen und zündschlüssel abziehen.

Be-/ und Entladung



WARNUNG

Niemals im Gefahrenbereich aufhalten, wenn die Maschine im Kran hängt. Nur dafür vorgesehene Anhegepunkte nutzen. Sicherstellen, daß das Ladegeschirr auf das Maschinen-gewicht ausgelegt ist.

Wartung

Nur eingewiesenes Personal darf Wartungsarbeiten durchführen. Halten Sie andere Personen vom Gerät fern. Während des Einsatzes sind keine Wartungsarbeiten und der Maschine zulässig.

Reparatur

Niemals eine beschädigte Maschine einsetzen. Für eine qualifizierte Reparatur ist ausgebildetes Personal erforderlich, sprechen Sie darum Ihren besten Fachhändler an.

Feuerbekämpfung

Wenn in der Maschine ein Feuer ausbricht, sollte in erster Linie ein ABE-Pulver- Feuerlöscher verwendet werden. Auch ein BEKohlen-säure- Feuerlöscher ist verwendbar.

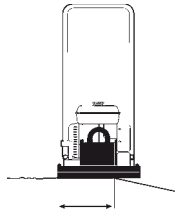

Mindestens 2/3

Plazierung des Geräts beim Verdichten an Kanten

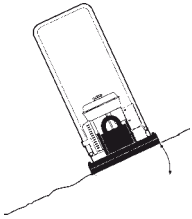

Max 20°
oder 36%

Fahren bei seitlicher Neigung



WARNUNG

Vermeiden Sie nach Möglichkeit an Hängen mit Seitenneigung zu fahren. Fahren Sie bei der Arbeit am Hang gerade hinauf und herunter.

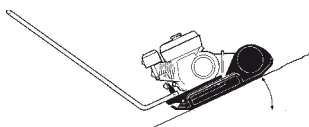

Max 20°
oder 36%

Fahrbetrieb in Hängen.

Niemals in Gelände mit Gefälle arbeiten, bei dem das Neigungsvermögen der Maschine überschritten werden kann. Bei der Arbeit ist eine max. Neigung von 20 ° zulässig (je nach Unterlage).

Der Kippwinkel wurde auf ebenem, harten Untergrund bei stillstehender Maschine gemessen. Die Vibration ist abgeschaltet und alle Tanks sind gefüllt. Denken Sie daran, dass Faktoren wie loser Untergrund, Einschalten der Vibration und Fahrgeschwindigkeit auch bei geringerer Neigung als der hier angegebenen ein Kippen der Walze verursachen können



WARNUNG

Niemals die Maschine bei laufendem Motor verlassen.

Sicherheitsaufkleber, Platzierung/Beschreibung

D

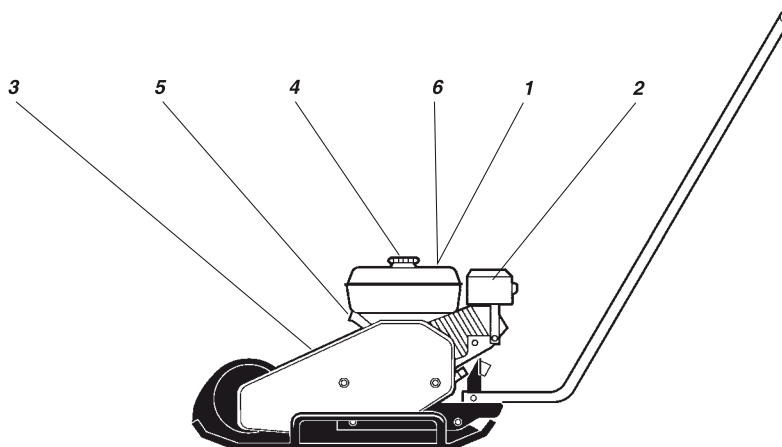

1. Aufforderung an den Fahrer, die Sicherheits-, Betriebs- und Wartungsanleitung der Maschine zu lesen, bevor die Maschine in Betrieb genommen wird.



2. Warnung vor heißen Flächen im Motorraum. Die Flächen dürfen nicht berührt werden



3. Warnung vor rotierenden Keilriemen. Halten Sie die Hände in einem sicheren Abstand vom Gefahrenbereich



4. Benzin



5. Hebepunkt



6. Benutzung von Gehörschutz

Kontrollen Vor Dem Start

D

Vor dem Start

Die allgemeinen Sicherheitsvorschriften befolgen. Überprüfen, ob die tägliche Wartung ausgeführt worden ist. Wir empfehlen auch, die Betriebsanleitung für den Motor zu lesen, die zum Lieferumfang des Geräts gehört.

1. Ölstand im Motor prüfen.
2. Den Kraftstofftank (bei kaltem Motor) mit Kraftstoff füllen.
3. Überprüfen, ob alle Bedienelemente funktionsfähig sind.
4. Sicherstellen, ob kein Öl leckt und ob alle Schraubenverbindungen festgezogen sind.



VORSICHT

Bei neuen Geräten muss das Motoröl nach 20 Betriebsstunden gewechselt werden.

Bedienung

D

Honda Otto-motor

Motor stoppen

1. Drosselklappe einschieben und den Motor eine Minute im Leerlauf drehen lassen.
2. Motorschalter in die Position **O** stellen.
3. Kraftstoffhahn schließen.

Motor anlassen

1. Kraftstoffhahn öffnen.
2. Drosselklappenhebel in die mittlere Position stellen.
3. Starterklappe schließen, wenn der Motor kalt ist, bei warmem Motor oder hoher Außentemperatur die Drosselklappe halb oder ganz öffnen.
4. Motorschalter in die Position **I** stellen.
5. Handgriff des Magnapull-Starters langsam zurückziehen bis Widerstand zu spüren ist, dann den Handgriff loslassen und schnell ziehen, bis der Motor startet.
6. Starterklappe gradweise öffnen, bis sie ganz geöffnet ist.
7. Motor einige Minuten im Leerlauf drehen lassen, bevor er voll belastet wird.

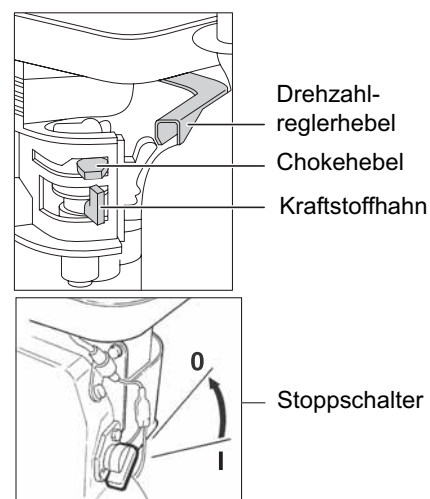

Drehzahl-reglerhebel

Chokeyhebel

Kraftstoffhahn

Stoppsschalter

Robin Otto-motor

Motor stoppen

1. Den drehzahlreglerhebel in die niedrige drehzahlposition bringen und den motor vor dem abstellen 1 bis 2 Minuten laufen lassen.
2. Den STOPPSCHALTER gegen den uhrzeigersinn in die position "O" (Aus) bringen.
3. Den kraftstoffhahn schließen.

Motor anlassen

1. Den STOPPSCHALTER in die position "I" (Ein) bringen.
2. Den kraftstoffhahn öffnen.
3. Den drehzahlreglerhebel um 1/3 gegen die hohe drehzahlposition verstellen.
4. Den chokehebel schließen. Wenn der motor warm muß der chokehebel vollkommen geöffnet werden. Wenn der motor kalt, muß der chokehebel ganz geschlossen werden.
5. Den startergriff langsam herausziehen, bis ein widerstand verspürt wird. Nun den griff wieder in seine ausgangsposition zurückbringen und dann ruckartig herausziehen.
6. Den seilzug dabei nicht vollkommen herausziehen.
7. Nach dem anlassen des motors ist der chokehebel zu drehen und nach und nach zu öffnen.
8. Startet der Motor nach mehreren Versuchen nicht, Störungsursache anhand der Betriebsanleitung des Motorherstellers ermitteln.

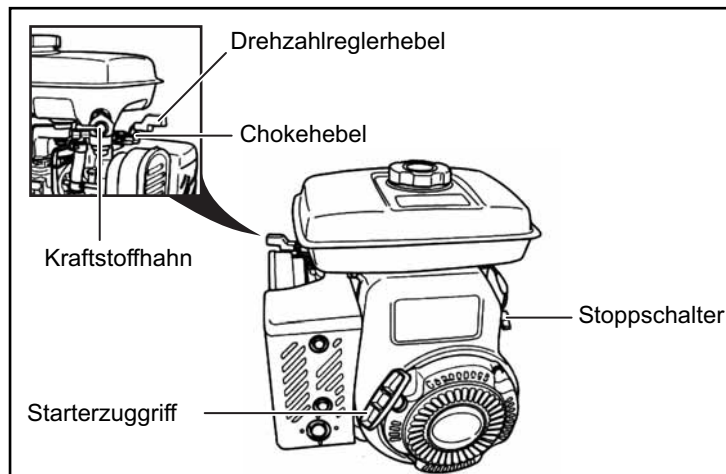

Heben, Transport Und Abschleppen

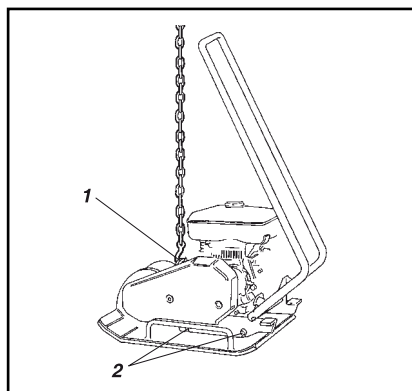
**Heben/Abschleppen**

Gerät zum Heben vorbereitet

1. Hubhaken
2. Stoßdämpfer (Gummelement)

Transportation

Gerät zum Transport vorbereitet

1. Spannband

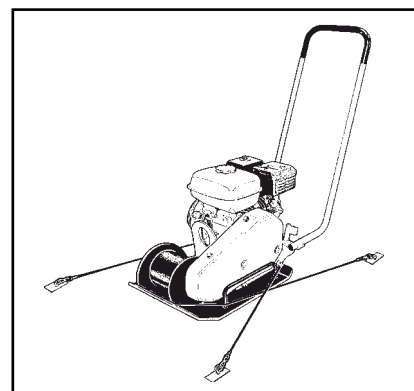
**WARNUNG**

Gehen oder stehen Sie nicht unter einem schwebenden Gerät.

**VORSICHT**

Nur den Hubhaken (1) zum Heben des Geräts benutzen.

**VORSICHT**

Die gesamte Hebeausrüstung muss entsprechend den vorgegebenen Bestimmungen dimensioniert sein. Kontrollieren Sie vor dem Heben, ob die Stoßdämpfer (2) gut befestigt und nicht beschädigt sind.

**WARNUNG**

Die Maschine ist während des Transports immer festzuspannen. Spannband in U-Form rund um die Bodenplatte anbringen und sowohl vorne als auch hinten festspannen.

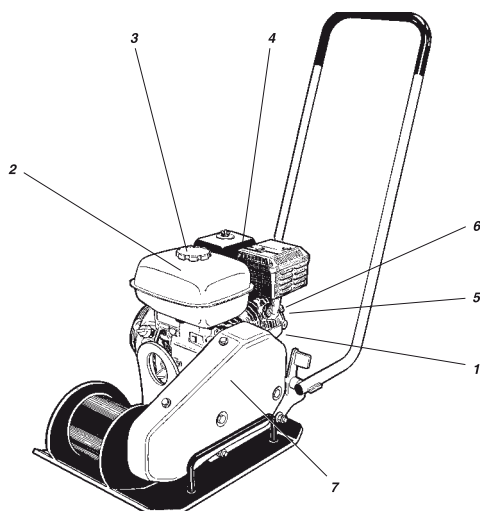

Wartung	Alle 10 stunde / täglich	Erste 50 Stunde	Alle 100 Stunde	Alle 200 Stunde	Alle 500 Stunde
Ölstand im Motor prüfen (1)	✓				
Motoröl wechseln (1)			✓		
Kraftstoff in den Tank füllen (2)	✓				
Kühlsystem des Motors überprüfen (5)	✓				
Luftfilter des Motors überprüfen (4)	✓				
Luftfilter des Motors säubern/austauschen (4)		✓			
Luftfilterelement im Motor wechseln (4)					✓
Gerät auf Ölleckage untersuchen	✓				
Überprüfen, ob alle Schraubenverbindungen festgezogen sind	✓				
Das Gerät sauber halten	✓				
Zündkerze überprüfen und reinigeng (6)			✓		
Kraftstofffilter und Kraftstofftank reinigen (3)				✓	
Keilriemen überprüfen (7)				✓	
Vergaser reinigen und nachstellen*					✓
Kühlflansche des Motors reinigen (5)					✓
Ventile im Verbrennungsraum reinigen/überholen*					✓
Kraftstoffleitung reinigen					✓
Beide Vibratorgehäuselager schmieren				✓	

(*) = Diese Wartungsarbeiten sollten in der Vertragswerkstatt eines Belle oder Honda-Händlers ausgeführt werden, wenn der Eigentümer des Geräts nicht über die erforderlichen Werkzeuge und beruflichen Fähigkeiten verfügt.

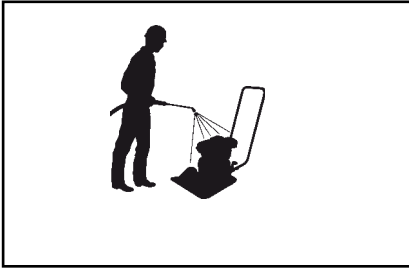

Reinigung der Maschine

Reinigung (Hochdruck-)
Die Maschine sauberhalten.



VORSICHT

Beim Reinigen der Maschine darf der Wasserstrahl nicht direkt auf den Tankdeckel gerichtet werden (gilt für die Kraftstoff- und Hydrauliköltanks). Dies ist besonders bei der Hochdruckreinigung zu beachten.

Nicht direkt auf elektrische Teile oder das Armaturenbrett spritzen. Am besten eine Plastiktüte über den Tankdeckel stülpen und mit einem Gummiband befestigen. Dadurch wird verhindert, dass Wasser unter Druck in die Entlüftungslöcher des Tankdeckels eindringt, andernfalls können Betriebsstörungen, wie z.B. verstopfte Filter auftreten.

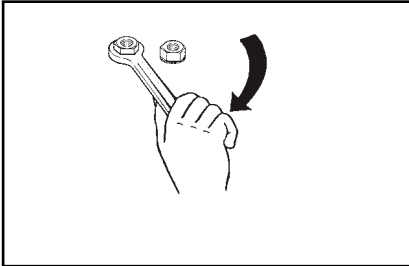

Ziehen Sie Schrauben nach

Schraubverbindung – Kontrolle

Schrauben und Muttern kontrollieren und bei Bedarf festziehen.

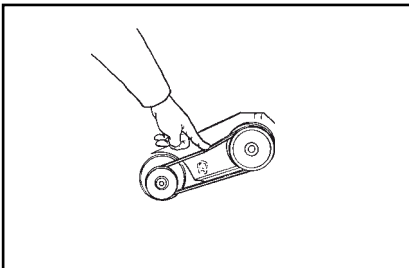

Keilriemen

Keilriemen – Kontrolle



1. Schutzhaube abnehmen und den Keilriemen überprüfen.
2. Falls die Riemen Spannung nachgestellt werden muss, die vier Schrauben für die Motorplatte lösen und die Platte in Position schieben.
3. Die Schrauben anziehen und die Schutzhaube wieder montieren.



WARNUNG

Das Gerät darf ohne Schutzhaube für den Keilriemen nicht in Betrieb genommen werden.

Kraftstoff Und Schmiermittel

 <p>MOTORÖL</p>	<p>Honda: SAE 15W/40 verwenden, Füllmenge: 0,6 l Robin: SAE 10W/30 verwenden, Füllmenge: 0,6 l</p>
 <p>KRAFTSTOFF</p>	<p>Normalbenzin verwenden (unverbleit) Honda: Füllmenge: 3,6 l Robin: Füllmenge: 3,8 l</p>
 <p>VIBRATORGEHÄUSELAGER</p>	<p>SHELL Stamina EP2 Schmierfett verwenden oder TOTAL Multis Complex EP 2 Schmierfett verwenden</p>

Die Lager am Vibratorgehäuse wurden werkseitig mit Hochtemperaturschmierfett beschichtet. Bei einer Reparatur müssen die Lager neu geschmiert werden. Dazu vor dem Aufsetzen der Deckel Schmierfett großzügig (aber nicht zu viel) auf den Rollring schmieren. Zum Wartungsplan siehe bitte Seite 83.



WARNUNG

Motor abstellen, bevor der Kraftstofftank nachgefüllt wird. Nie Kraftstoff in der Nähe von offenem Feuer oder Funken nachfüllen, da Feuergefahr besteht. Nicht rauchen. Sauberen Kraftstoff und saubere Tankausrüstung verwenden. Keinen Kraftstoff verschütten.

Den neuen ‚PC‘-Einachsenrüttler von Belle Group SF460 gewährleisten wir für einen Zeitraum von einem Jahr (12 Monate) gerechnet ab dem ursprünglichen Kaufdatum. Diese Gewährleistung gilt für den ersten Käufer. Diese Gewährleistung erstreckt sich auf Konstruktions- und Materialfehler und Sachmängel.

Die Belle Group Gewährleistung gilt in folgenden Fällen nicht:

1. Mutwillige Schäden, Schäden durch Missbrauch, Aufprallschäden oder ähnliche Schäden, die durch Nichtbeachtung der Montage-, Benutzungs oder Instandhaltungsanweisungen verursacht worden sind.
2. Änderungen oder Reparaturen, die von anderen als Belle Group oder deren anerkannte Kundendienststellen durchgeführt worden sind.
3. Transport- oder Versandkosten an und von Belle Group oder deren anerkannte Kundendienststelle zu Reparaturzwecken, oder zur Kontrolle von Maschinen bei Garantieansprüchen.
4. Material- und Lohnkosten für die Erneuerung, Reparatur oder den Ersatz von Teilen, die natürlichem Verschleiß unterliegen.

Nachfolgende Teile sind von unserer Gewährleistung ausgeschlossen:

- Treibriemen
- Motor-Luftfilter
- Zündkerzen

Belle Group und deren Beauftragte, Geschäftsführer, Mitarbeiter oder Versicherer übernehmen keinerlei Haftung für Folge- oder andere Schäden oder Kostenerstattungsansprüche die darauf beruhen, dass sich die Maschine nicht für einen bestimmten Zweck verwenden lässt.

Garantiefall

Im Garantiefall wenden Sie sich bitte zunächst entweder telefonisch, per Fax, EMail oder schriftlich an die Belle Group.

Rufnummern für Garantieansprüche:

Belle Group Warranty Department,
Unit 5 Bode Business Park,
Ball Haye Green,
Leek,
Staffordshire, ST13 8BW
England.

Tel: +44 (0)1538 380000

Fax: +44 (0)1538 380038

Email : warranty@belle-group.co.uk



Indice

Considerazioni generali.....	86
Targhetta della macchina.....	87
Dati tecnici.....	87
Istruzioni per la sicurezza.....	88 - 89
Sicurezza durante la guida.....	90
Cartelli di sicurezza, dislocazione/descrizione.....	91
Controlli di pre-avvio.....	91
Guida.....	91 - 92
Sollevamento, trasporto e traino.....	92
Manutenzione.....	93 - 94
Carburanti e lubrificanti.....	94
Garanzia.....	95
Dichiarazione di conformità.....	3

Belle Group si riserva il diritto di modificare le caratteristiche tecniche della macchina senza alcun obbligo di preavviso.



Simboli Di Avvertenza



ATTENZIONE

ATTENZIONE: Indica una situazione di rischio o una procedura rischiosa che, in caso di mancato rispetto delle istruzioni, può comportare danni alla macchina o alle cose.



AVVERTENZA

AVVERTENZA: Indica una situazione di rischio o una procedura rischiosa che, in caso di mancato rispetto delle istruzioni, può comportare lesioni serie o mortali.



Norme Di Sicurezza



AVVERTENZA

Prima di avviare la macchina e prima delle operazioni di manutenzione leggere sempre . .



AVVERTENZA

Le norme di sicurezza contenute nel presente manuale devono essere lette da ogni operatore compressorista. Rispettare sempre le norme di sicurezza e conservare il manuale per riferimento futuro.



Considerazioni Generali

Per garantire il corretto funzionamento, è importante che la macchina sia sottoposta a manutenzione regolare. Mantenere sempre pulita la macchina in modo da rilevare tempestivamente eventuali perdite, bulloni oppure raccordi allentati. Prima di avviare la macchina, effettuare un controllo visivo intorno alla macchina per rilevare eventuali segni di perdite o altri difetti.

RISPETTARE L'AMBIENTE!

Non disperdere olio, carburante ed altre sostanze pericolose nell'ambiente. Consegnare sempre i filtri usati, l'olio esausto e gli eventuali resti di carburante ad un centro di riciclaggio.

Questo manuale contiene le istruzioni per la manutenzione periodica della macchina, che in genere deve essere effettuata dall'operatore.



ATTENZIONE

Inoltre, il manuale contiene informazioni aggiuntive relative al motore.

Targhetta Della Macchina



Compilare al ricevimento della macchina.



	MANUFACTURED BY: Belle Group UK Sheen, Nr.Buxton, Derbyshire, England, SK17 0EU www.bellegroup.com		
	YEAR MADE: <input type="text"/>	WEIGHT: <input type="text"/>	
MODEL TYPE: <input type="text"/>		SERIAL NO: <input type="text"/>	

Modello motore: Numero di serie motore:

Dati Tecnici



SF 460		
Superficie di contatto, (m ²)	0.1766	
Frequenza vibrazioni (Hz)	90	
Frequenza vibrazioni (vpm)	5400	
Forza centrifuga, (kN)	18	
Ampiezza, (mm)	1.1	
Velocità di lavoro, (m/min)	25	
Inclinazione max °	20	
Modello	Honda GX160 A 4 tempi Avv. manuale	Robin EY20 A 4 tempi Avv. manuale
Potenza, (kW)	4.1	3.7
Velocità, (giri/min)	3600	3600
Serbatoio del carburante, (lit)	3.6	3.8
Carter, (lit)	0.6	0.6
Peso netto, (kg)	78	81
Livello di pressione acustica all'orecchio dell'operatore a norma ISO 6394:	LpA dB(A) = 92	
Livello di potenza acustica secondo norma ISO 3744:	LwA dB(A) = 104	
Valori delle vibrazioni Vibrazioni trasmesse a mani e braccia secondo norma ISO 5349:	m/s ² = 8.7	

I suddetti dati di livello acustico e vibrazioni sono stati determinati a velocità normale a vibrazioni attivate. La macchina era collocata su una superficie elastica. I dati effettivi possono divergere da quelli indicati in considerazione delle condizioni di lavoro.

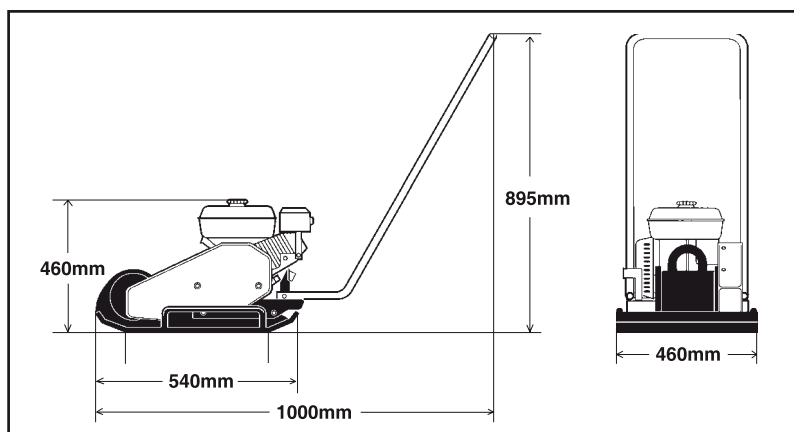



Istruzioni Per La Sicurezza

Simboli

Le parole di segnalazione PERICOLO e ATTENZIONE usate in queste istruzioni hanno il seguente significato:



ATTENZIONE

ATTENZIONE: Indica una situazione di rischio o una procedura rischiosa che, in caso di mancato rispetto delle istruzioni, può comportare danni alla macchina o alle cose.



AVVERTENZA

AVVERTENZA: Indica una situazione di rischio o una procedura rischiosa che, in caso di mancato rispetto delle istruzioni, può comportare lesioni serie o mortali.

Regole importanti per la vostra sicurezza



AVVERTENZA

La macchina non può essere modificata senza il previo consenso del costruttore. Usare solo pezzi originali. Usare solo gli accessori raccomandati dalla Belle. Se si eseguono modifiche non approvate dalla Belle si corre il rischio di causare danni gravi a se stessi e ad altre persone.

- Queste raccomandazioni sono formulate sulla base di norme di sicurezza internazionali.
- Inoltre, l'operatore deve sempre osservare tutte le regole di sicurezza vigenti localmente. Prima di usare la macchina, leggere attentamente le istruzioni. Tenere le istruzioni in un luogo sicuro.
- Segni ed adesivi che danno importanti informazioni sulla sicurezza e sulla manutenzione sono messi su ogni macchina. Accertarsi che questi siano sempre leggibili. I codici per ordinare nuovi adesivi possono essere trovati sul catalogo ricambi.
- L'uso della macchina e dei suoi accessori è limitato alle applicazioni specificate nella documentazione relativa al prodotto.
- Per ragioni di sicurezza del prodotto, la macchina non deve essere modificata in alcun modo.
- Sostituire immediatamente le parti danneggiate. Sostituire per tempo le parti soggette ad usura.

Siate attenti

Fare sempre attenzione a quello che si sta facendo ed usare il buon senso. Non usare la macchina se si è stanchi o sotto l'effetto di farmaci, alcolici o altre sostanze che possono influire sulla vista, sulla prontezza di riflessi e sulla capacità di giudizio.



AVVERTENZA

L'esposizione prolungata a forti rumori senza, protezione auricolare, può causare danni permanenti all'udito.



AVVERTENZA

L'esposizione prolungata a vibrazioni può provocare lesioni a mani, dita o polsi. Non usare la macchina se si avvertono segni di disagio, crampi o dolore. Consultare un medico prima di riprendere a lavorare con la macchina.

Usare sempre equipaggiamenti di sicurezza omologati. L'operatore compressorista e le persone nelle immediate vicinanze dell'area operativa devono disporre dei seguenti dispositivi di protezione personale.

- Casco di sicurezza.
- Occhiali di protezione
- Protezione auricolare.
- Maschera antipolvere in ambienti polverosi.
- Abbigliamento antinfortunistico
- Guanti protettivi.
- Scarpe protettivi.

Evitare di indossare capi di abbigliamento ampi, che potrebbero restare impigliati nella macchina. I capelli lunghi vanno raccolti in una retina. Le vibrazioni della macchina, tenuta con le mani, si trasmettono ad esse attraverso le impugnature. Le macchine Belle hanno impugnature realizzate in base ad uno speciale disegno costruttivo che consente l'assorbimento di gran parte delle vibrazioni della macchina. Le vibrazioni non sono eliminate completamente, ma è possibile l'uso della macchina per periodi di tempo prolungati senza il rischio di danni.

Area di lavoro.

Non usare la macchina in prossimità di materiali infiammabili o in ambienti esplosivi. Dal tubo di scappamento possono uscire scintille che darebbero fuoco al materiale infiammabile. Durante le pause, non collocare la macchina nei pressi di materiale infiammabile. Il tubo di scappamento, che si riscalda molto durante il funzionamento, potrebbe causare incendi. Accertarsi che non vi siano altre persone nell'area di lavoro mentre la macchina viene usata. Mantenere il luogo di lavoro pulito e privo di oggetti estranei. Riporre la macchina in un luogo sicuro, fuori dalla portata dei bambini, preferibilmente in un contenitore chiuso a chiave.

Rifornimento di carburante (Benzina/diesel)



AVVERTENZA

La benzina ha un punto di infiammabilità estremamente basso e, in certe situazioni, può essere esplosiva. Non fumare. Assicurarsi che il luogo di lavoro sia ben ventilato.

Mentre si maneggia il carburante, tenersi lontani da qualsiasi oggetto caldo o che genera scintille. Prima di riempire il serbatoio, attendere che la macchina si sia raffreddata. Effettuare il rifornimento ad almeno 3 metri di distanza dal luogo previsto di utilizzo della macchina per prevenire pericoli di incendio.

Evitare di versare benzina, diesel o olio per terra. Proteggere le mani dal contatto con la benzina, diesel o con l'olio. Svitare lentamente il tappo del serbatoio del carburante in modo da eliminare l'eventuale sovrappressione formatasi all'interno del serbatoio.

Non riempire eccessivamente il serbatoio. Controllare regolarmente la macchina per individuare eventuali perdite di carburante. Non usare una macchina che presenti una perdita di carburante.

Avviamento della macchina



AVVERTENZA

Prima dell'avviamento, prendetevi familiarità con la macchina e siate sicuri che:

- Tutte le maniglie non siano sporche di grasso, olio ed altro.
- La macchina non presenti guasti evidenti.
- Tutti i dispositivi di sicurezza siano efficacemente fissati al loro posto.
- Tutte le leve di comando siano nella posizione di "folle".

Avviare la macchina seguendo il manuale delle istruzioni.

Uso



AVVERTENZA

Tenere i piedi ben lontani dalla macchina.



AVVERTENZA

Non far funzionare la macchina in ambienti mal ventilati. C'è il rischio di avvelenamento da ossido di carbonio.

Usare la macchina solo per il lavoro cui essa è dedicata. Siate sicuri di conoscere come arrestare rapidamente la macchina nel caso si presenti una situazione di emergenza.



AVVERTENZA

Prestare sempre la massima attenzione quando si usa la macchina su di un suolo in pendenza. Quando si lavora in pendenza o su terreno irregolare, l'operatore deve assicurarsi di essere sulla parte superiore del pendio rispetto alla macchina. Sui terreni in pendenza usare la macchina sempre nella direzione su e giù. Non superare mai la massima pendenza che la macchina è in grado di superare secondo il manuale di istruzione. Non avvicinatevi mai e non lasciate avvicinare alcuna persona alla macchina quando lavora su una pendenza o in una trincea.

Non toccare il motore, il tubo di scarico o l'eccentrico della macchina. Essi si scaldano tantissimo durante il funzionamento e possono causare scottature. Non toccare le cinghie o le parti rotanti durante il funzionamento.

Parceggio

Parcheggiare la macchina ponendola sopra un terreno il più piano e stabile possibile. Prima di lasciare la macchina:

- Inserire il freno di parcheggio.
- Spegnerne il motore e togliere la chiave di avviamento.

Carico/scarico



AVVERTENZA

Non rimanere mai sotto o nelle immediate vicinanze della macchina quando essa viene sollevata da una gru. Usare soltanto i punti di sollevamento segnalati. Accertarsi sempre che tutti i mezzi di sollevamento. Siano dimensionati per il peso dell'oggetto che devono sollevare.

Manutenzione

Il lavoro di manutenzione deve essere fatto solo da personale qualificato. Tenere lontano dalla macchina il personale non autorizzato. Non fare mai manutenzione alla macchina mentre essa è in movimento oppure mentre il motore sta funzionando.

Riparazione

Non usare mai una macchina che ha qualche guasto. Per effettuare una corretta riparazione è indispensabile l'impiego di personale qualificato. Si prega di contattare l'officina autorizzata più vicina.

Interventi antincendio

In caso di incendio usare in primo luogo un estintore tipo ABE polvere oppure uno di tipo BE anidride carbonica.



Sicurezza Durante La Guida

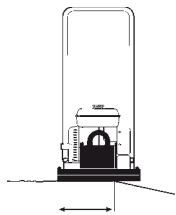

Almeno 2/3

Guida su bordi

In caso di marcia vicino ai bordi, controllare che almeno 2/3 della piastra appoggino su un terreno a portata piena.

Posizionamento della macchina durante la guida vicino ai bordi

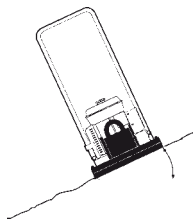

Max 20°
oppure
36%

Guida sui pendii laterali

Pendii

Garantire la massima sicurezza della zona di lavoro. Masse umide e friabili riducono l'avanzamento, in particolare su superfici pendenti. Prestare la massima cautela su terreni in pendenza o irregolari.



AVVERTENZA

Evitare il più possibile di procedere trasversalmente sui pendii. Procedere sempre con il rullo orientato nel senso di pendenza.

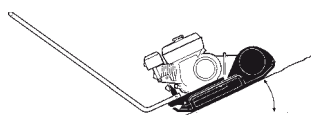

Max 20°
oppure
36%

Guida su pendii.

Non lavorare mai su pendenze superiori ai limiti stabiliti per la macchina di cui si è in possesso. La massima inclinazione di lavoro della macchina è di 20° (a seconda del terreno).

L'angolo di ribaltamento è misurato su fondo liscio, solido ed a macchina ferma. Le vibrazioni sono disinserite ed i serbatoi dell'acqua sono pieni. Considerare che un fondo meno resistente, l'inserimento delle vibrazioni e la velocità di avanzamento possono provocare il ribaltamento a valori di inclinazione inferiori a quelli indicati.



AVVERTENZA

Non lasciare mai incustodita la macchina a motore acceso.

Cartelli Di Sicurezza, Dislocazione/Descrizione

I

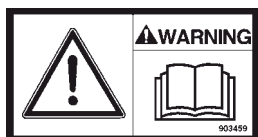
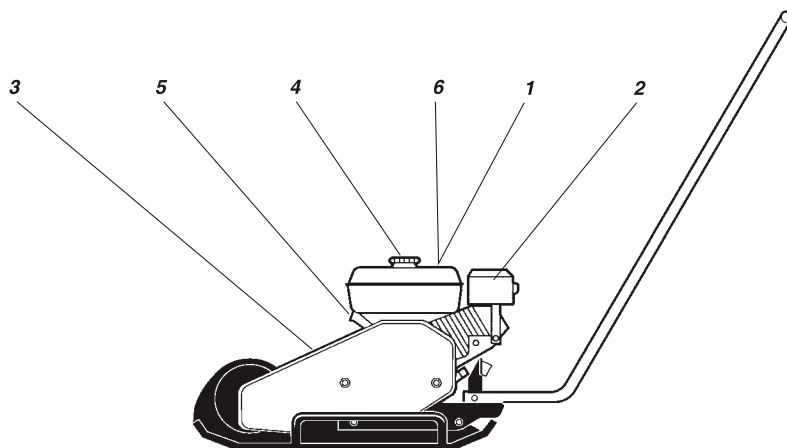

1. L'operatore deve aver letto il Manuale di Sicurezza e le istruzioni per la guida e la manutenzione prima di mettere la macchina in esercizio.



2. Attenzione alle superfici calde nel vano motore. Non toccare.



3. Attenzione alle cinghie trapezoidali rotanti. Tenere le mani a debita distanza dall'area di pericolo.



4. Benzina



5. Punto per il sollevamento



6. Utilizzare protezioni acustiche

Controlli Di Pre-Avvio

I

Prima dell'avviamento

Attenersi alle disposizioni generali di sicurezza. Controllare che la manutenzione giornaliera sia stata effettuata. Consigliamo inoltre di leggere il manuale di uso e manutenzione del motore specifico, allegato alla macchina.

1. Controllare il livello dell'olio motore. Volume di olio 0,6 lit.
2. Rabboccare il serbatoio del carburante del motore (freddo). Volume del serbatoio 3,6 lit.
3. Controllare che tutti i comandi funzionino.
4. Controllare che non vi siano perdite d'olio e che tutte le viti siano serrate.



ATTENZIONE

Sulle macchine nuove, cambiare l'olio motore dopo le prime 20 ore di esercizio.

Guida

I

Honda motore a benzina

Arresto del motore

1. Spingere la leva del gas e fare funzionare il motore al minimo per un minuto.
2. Portare l'interruttore del motore in posizione O.
3. Chiudere il rubinetto del carburante.

Avviamento del motore

1. Aprire il rubinetto del carburante.
2. Portare la leva del gas in posizione intermedia.
3. Inserire lo starter se il motore è freddo: se il motore è caldo oppure la temperatura ambiente è elevata, inserirlo per metà oppure lasciarlo disinserito.
4. Portare l'interruttore del motore in posizione I.
5. Tirare lentamente all'indietro l'impugnatura dello starter Magnapull finché non si avverte una certa resistenza, quindi rilasciare l'impugnatura e tirare decisamente finché il motore non si avvia.
6. Aprire gradualmente il rubinetto finché non è del tutto aperto.
7. Fare funzionare il motore al minimo per alcuni minuti prima di raggiungere il regime massimo.

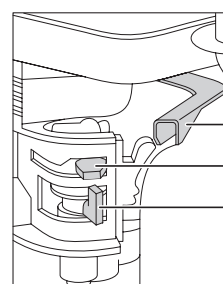

Acceleratore

Manette de Starter

Leva APERTO / CHIUSO carburante

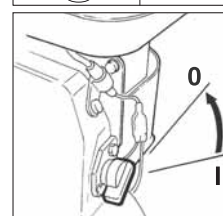

Interruttore Motore

Robin motore a benzina

Arresto del motore

1. Portare la leva di comando della velocità sulla posizione di velocità bassa e lasciar girare il motore al minimo per 2 o 3 minuti prima di spegnerlo.
2. Ruotare l'INTERRUTTORE DI ARRESTO in senso antiorario portandolo sulla posizione "O" (Disattivato).
3. Chiudere il rubinetto del carburante.

Avviamento del motore

1. Portare l'INTERRUTTORE DI ARRESTO sulla posizione "I" (Aperto).
2. Aprire il rubinetto del carburante.
3. Portare la leva di comando della velocità su una posizione a circa 1/3 nell'adirezione di velocità bmassima.
4. Chiudere ila leva dell'aria. A motore freddo, chiudere completamentee la leva dell'aria. A motore caldo, lasciare la leva dell'aria semiaperta o completamente aperta.
5. Tirare lentamente la manopola del dispositivo di avviamento sino a quando si incontra una certa resistenza. Riportare la manopola nella suaposizione iniziale e tirar poi de nuovo con un movimentobrusco.
6. Non tirare mai completamente fuori il cavo autoavvolgente.
7. Dopo aver avviato il motore, aprire gradualmente l'aria ruotando l'apposita leva e protarla sino alla posizione completamente aperta.
8. Se il motore non si accende dopo numerosi tentativi, consultare la guida di risoluzione dei problemi riportata.

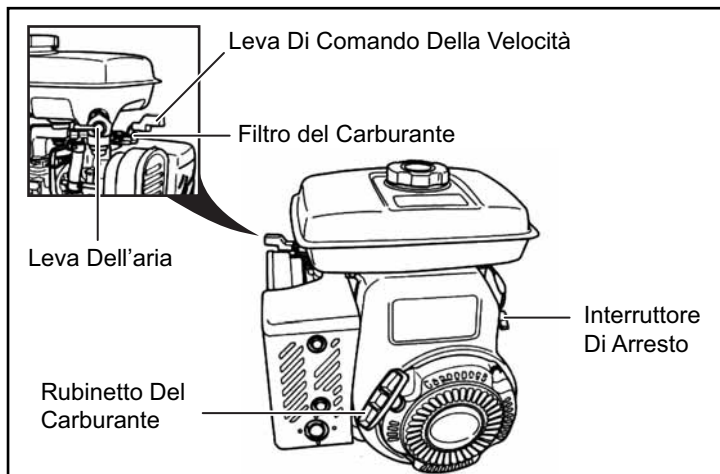

Sollevamento, trasporto e traino

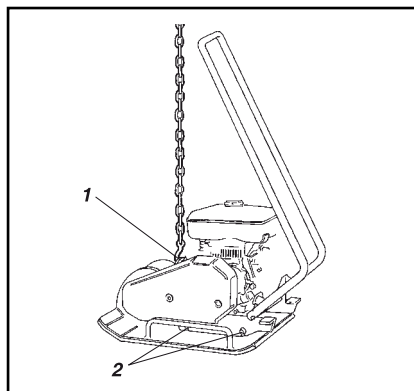

Sollevamento/Traino

Macchina pronta per il sollevamento

1. Gancio di sollevamento
2. Ammortizzatori (elementi in gomma)

Trasporto

Macchina pronta per il trasporto

1. Fune di ancoraggio



AVVERTENZA Non sostare mai sotto una macchina sollevata



ATTENZIONE Utilizzare soltanto l'occhiello di sollevamento del telaio protettivo (1) per sollevare la macchina.



ATTENZIONE Tutte le attrezzature di sollevamento devono essere dimensionate come indicato dalle norme in vigore. Prima del sollevamento, controllare che gli ammortizzatori (2) siano fissati correttamente e non presentino danni.



AVVERTENZA Fissare sempre la macchina durante il trasporto. Legare una fune di ancoraggio ad U intorno alla piastra di fondo e tenderla bene davanti e dietro.

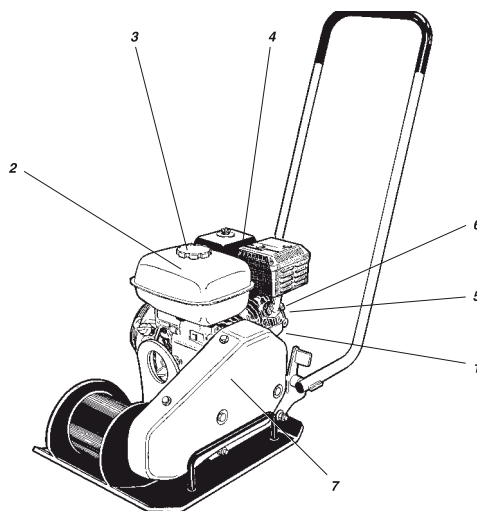

Manutenzione	Ogni 10 Ore/ Giornalmente	First 50 Ore	Ogni 100 Ore	Ogni 200 Ore	Ogni 500 Ore
Controllare il livello dell'olio motore (1)	✓				
Cambiare l'olio motore (1)			✓		
Effettuare il rifornimento di carburante (2)	✓				
Controllare l'impianto di raffreddamento del motore (5)	✓				
Controllare il filtro dell'aria del motore (4)	✓				
Controllare e pulire/sostituire il filtro dell'aria(4)		✓			
Cambiare l'elemento del filtro dell'aria(4)					✓
Controllare che non vi siano perdite d'olio	✓				
Controllare che tutte le viti siano serrate	✓				
Tenere pulita la macchina	✓				
Controllare e pulire la candela (6)			✓		
Controllare e pulire il filtro del carburante ed il serbatoio del carburante (3)					✓
Controllare la cinghia trapezoidale (7)				✓	
Pulire e regolare il carburatore*					✓
Pulire le alette di raffreddamento del motore(5)					✓
Pulire/lappare le valvole della camera di combustione*					✓
Pulire la linea di alimentazione					✓
Grassare entrambi gli alloggiamenti dei cuscinetti Vibranti				✓	

(*) = Gli interventi su questi articoli devono essere compiuti soltanto a cura dei rivenditori autorizzati Belle oppure Honda, a meno che il proprietario non possieda gli attrezzi appropriati e conoscenze di meccanica sufficienti.



Manutenzione



Lavaggio della macchina

Lavaggio (ad alta pressione)

Tenere pulita la macchina.



ATTENZIONE

Quando si procede al lavaggio del rullo, non dirigere il getto d'acqua direttamente sui tappi dei serbatoi (carburante ed olio idraulico). Quanto detto è particolarmente importante nel caso di lavaggio ad alta pressione.

Non dirigere il getto d'acqua verso componenti elettrici o pannello strumenti e comandi. Collocare un sacchetto di plastica sopra il tappo del serbatoio e sigillarlo con un elastico. In questo modo si evita che acqua sotto pressione penetri nei fori di ventilazione del tappo del serbatoio. In caso contrario si possono verificare disfunzioni quali l'intasamento dei filtri.

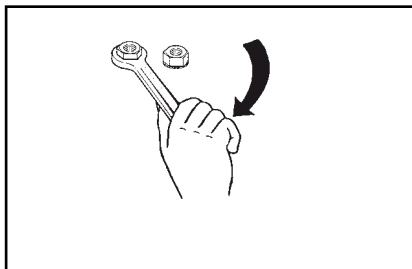

Controllare ed eventualmente serrare le viti

Schraubverbindung – Kontrolle

Schrauben und Muttern kontrollieren und bei Bedarf festziehen.

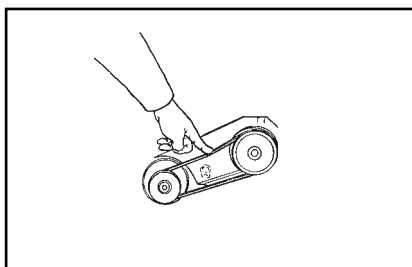

V-belt

V-belt – Controllo

1. Togliere il coperchio protettivo e controllare la cinghia trapezoidale.
2. Se occorre regolare la tensione della cinghia, svitare le quattro viti della piastra del motore e spingerla in posizione.
3. Serrare le viti e reinstallare il coperchio protettivo.





AVVERTENZA

E' vietato utilizzare la macchina senza il coperchio protettivo della cinghia trapezoidale.



Carburanti e lubrificanti

	OLIO MOTORE	Honda: Utilizzare SAE 15W/40 Volume: 0,6 l Robin: Utilizzare SAE 10W/30 Volume: 0,6 l
	CARBURANTE	Utilizzare benzina verde Honda: Volume: 3,6 l Robin: Volume: 3,8 l
	ALLOGGIAMENTI CUSINETTI VIBRANTI	Usare SHELL Stamina EP2 Grease o Usare TOTAL Multis Complex EP2 Grease

I cuscinetti negli alloggiamenti Vibranti sono stati grassati ad una temperatura molto elevata nella fabbrica di produzione. Nell'eventualità che fossero necessarie riparazioni i cuscinetti dovranno essere nuovamente grassati in grande quantità (comunque non eccessivamente) prima di rimettere gli alloggiamenti. Per la manutenzione prevista studiare pagina 93.



AVVERTENZA

Spegnere il motore prima di effettuare il rifornimento del carburante. Non effettuare il rifornimento nelle vicinanze di fiamme libere o scintille, altrimenti sussiste il rischio di incendio. Non fumare. Utilizzare carburante fresco e dispositivi di rifornimento puliti. Evitare perdite di carburante.



La nuova piastra vibrante a direzione singola "PC" Belle Group è coperta da garanzia per l'acquirente originale per un periodo di un anno (12 mesi) a partire dalla data di acquisto originale.

La garanzia Belle Group copre difetti di progettazione, materiali e lavorazione.

Quanto segue non è coperto dalla garanzia Belle Group:

1. Danni causati da abuso, uso improprio, caduta od altri danni simili causati da od in seguito a guasti dovuti alla mancata osservanza delle istruzioni di assemblaggio, funzionamento o manutenzione da parte dell'utente.
2. Alterazioni, aggiunte o riparazioni effettuate da persone diverse dal personale della Belle Group o da agenti da essa autorizzati.
3. Costi di trasporto o spedizione alla/dalla Belle Group, o loro agenti autorizzati, per la riparazione o la valutazione in base ad una richiesta di risarcimento in garanzia, su qualsiasi macchina.
4. Costi di materiali e/o di lavoro per sostituire, riparare o rimettere a posto componenti a seguito di normale usura e logorio.

I seguenti componenti non sono coperti da garanzia.

- Cinghia/e di trasmissione
- Filtro dell'aria del motore
- Candela del motore

La Belle Group e/o i loro agenti riconosciuti, direttori, impiegati od assicuratori non saranno responsabili di danni indiretti o di altra natura, perdite o spese connesse a, od a causa di, o per l'incapacità di usare la macchina per un qualsiasi scopo.

Richieste di risarcimento in garanzia

Tutte le richieste di risarcimento in garanzia devono essere comunicate direttamente al Belle Group, per telefono, fax, email o per iscritto.

Per le richieste di risarcimento in garanzia:

Belle Group Warranty Department,
Unit 5 Bode Business Park,
Ball Haye Green,
Leek,
Staffordshire, ST13 8BW
Inghilterra

Tel : +44 (0)1246 473232,

Fax : +44 (0)1246 474296

Email : warranty@belle-group.co.uk

Allmänt.....	96
Maskinskytt.....	97
Tekniska data.....	97
Säkerhetsinstruktioner (För samtliga lätta produkter).....	98 - 99
Säkerhet vid körning.....	10
Säkerhetsdekaler, placering/beskrivning.....	101
Kontroller innan start.....	101
Drift.....	101 - 102
Lyft, transport och bogsering.....	102
Service & Underhåll.....	103 - 104
Bränsle och smörjmedel.....	104
Garanti.....	105
Försäkran om överensstämmelse.....	3

Belle Group behåller rättigheten att ändra maskinspecifikationer utan skyldighet att meddela om detta i förväg.

**SE UPP**

SE UPP indikerar fara eller riskfyllt handhavande som kan resultera i skador på maskin eller egendom om varningen ignoreras.

**VARNING**

VARNING indikerar fara eller riskfyllt handhavande som kan resultera i allvarliga eller livshotande personskador om varningen ignoreras.

**SE UPP**

Säkerhetsinstruktionerna är innefattade i denna bruksanvisning och måste studeras av användare. Följ alltid säkerhetsanvisningarna och se till att bruksanvisningen finns tillgänglig för framtida bruk

**VARNING**

Läs igenom hela bruksanvisningen innan några underhållsoperationer påbörjas.

För att säkerställa maskinens riktiga funktion är det viktigt att den underhålls korrekt. Den skall hållas ren så att eventuella läckage, lösa bultar och lösa anslutningar upptäcks i tid.

Ta som vana att besiktiga maskinen varje dag, innan den startas upp, genom att göra en översyn för att upptäcka eventuella tecken på läckage eller andra bristfälligheter.

ÄGNA EN TANKE ÅT MILJÖN!

Låt inte olja, bränsle och andra miljöskadliga substanser förorena miljön. Kassera alltid använda filter, spillolja och överblivet bränsle på ett korrekt sätt.

Denna bruksanvisning innehåller instruktioner för periodisk tillsyn som normalt skall utföras av användaren.

**SE UPP**

Det finns ytterligare instruktioner i motortillverkarens bruksanvisning med detaljer gällande motorn.

Maskinskyt

S

Fyll i nedanstående uppgifter vid leverans och ibruktagande av maskinen:

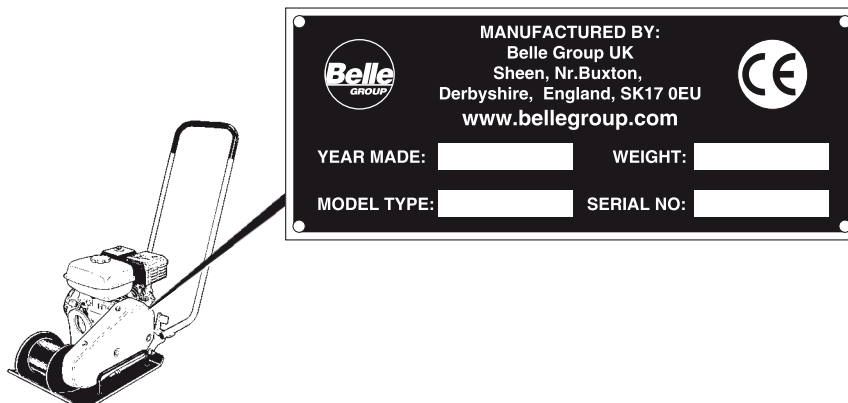

Motormodell..... Motornummer:.....

Tekniska data

S

		SF460
Kontaktyta, m2 (sq feet)		0.1766(1.90)
Vibrationsfrekvens (Hz)		90
Vibrationsfrekvens (vpm)		5400
Centrifugalkraft, kN (lbf)		18(4.05)
Amplitud, mm (in)		1.1 (0.04)
Förflyttningshastighet, m/min (feet/min)		25 (82)
Max. lutning, °		20 (66)
Modell	Honda GX160 4-takt Handstart	Robin EY20 4-takt Handstart
Uteffekt, kW (hp)	4.1 (5.5)	3.7 (5)
Motorvarv, rpm	3600	3600
Bränsletank, lit. (qts)	3.6 (3.8)	3.8 (4)
Vevhus, lit. (qts)	0.6 (0.65)	0.6 (0.65)
Nettovikt, kg (lbs)	78 (172)	81 (178)
Ljudtrycksnivå vid användarens öra i enlighet med ISO 6394:		LpA dB(A) = 92
Ljudeffektnivå i enlighet med ISO 3744:		LwAdB(A) = 104
Vibrationsvärden Hand – arm vibrationsvärden i enlighet med ISO 5349:		a m/s ² = 8.7

Ljudnivå och vibrationsvärden ovan beräknades vid normalt motorvarv med vibrationen på. Maskinen var placerad på ett elastiskt basskikt. Under drift kan dessa värden avvika på grund av aktuella driftförhållanden.

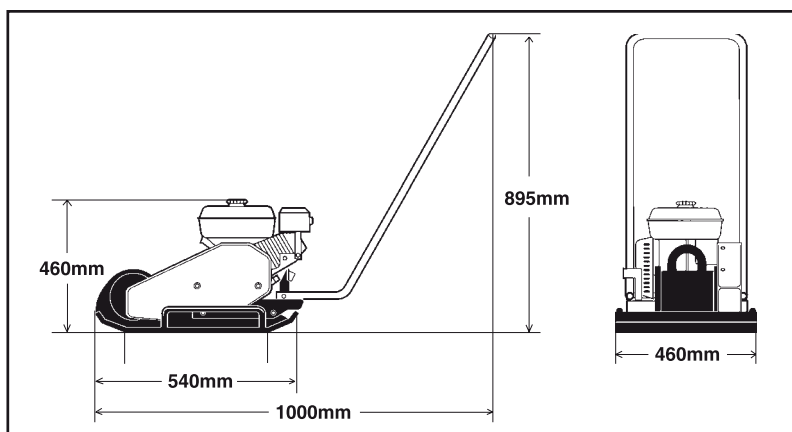

Symboler

Signalorden VARNING och SE UPP som används i säkerhetsinstruktionen har följande innebörd:



SE UPP

SE UPP indikerar fara eller riskfyllt handhavande som kan resultera i skador på maskin eller egendom om varningen ignoreras.



VARNING

VARNING indikerar fara eller riskfyllt handhavande som kan resultera i allvarliga eller livshotande personskador om varningen ignoreras.

Viktiga säkerhetsanvisningar för din säkerhet



VARNING

Maskinen får inte modifieras utan i förväg medgivande av tillverkaren. Använd endast originaldelar. Använd enbart tillbehör rekommenderade av Belle. Om modifikationer som inte är godkända av Belle utförs, kan dessa resultera i allvarliga skador på dig själv eller annan personal.

- Dessa rekommendationer har sitt ursprung i internationella säkerhetsstandarder.
- Du måste även observera samtliga gällande lokala säkerhetsföreskrifter. Läs alla instruktioner noggrant innan maskinen tas i drift. Förvara instruktionerna på ett säkert ställe.
- Skyltar och dekaler som ger viktig information om säkerhet och underhåll finns medlevererade till varje maskin. Säkerställ att de alltid är läsbara. Beställningsnumren för nya dekaler återfinns i reservdelslistan.
- Användning av maskinen och dess tillbehör är begränsad till tillämpningarna specificerade i produktlitteraturen.
- Av produktsäkerhetsskäl får maskinen inte modifieras på något vis.
- Ersätt omedelbart skadade delar.
- Ersätt alla slitna delar i god tid.

Var vaksam

Var alltid uppmärksam på vad du gör och använd ditt sunda förnuft. Använd inte maskinen om du är trött eller påverkad av droger, alkohol eller andra substanser som kan påverka din syn, reaktion eller bedömningsförmåga.



VARNING

Att utsätta sig för långvarigt buller utan hörselskydd kan orsaka permanenta hörselskador.



VARNING

Att utsätta sig för långvarig vibration kan skada händer, fingrar och handleder. Använd inte maskinen om du känner obehag, kramp eller smärta. Konsultera en läkare innan du återupptar arbetet med maskinen.

Använd alltid godkänd säkerhetsutrustning. Användaren, och personer i omedelbar närhet till arbetsområdet, måste bära:

- Skyddshjälm
- Skyddsglasögon
- Hörselskydd
- Andningsskydd i dammiga miljöer
- Tydligt synlig klädsel
- Skyddshandskar
- Skyddsskor

Undvik att bära löst sittande kläder som kan fastna i maskinen. Om du har långt hår, använd hårnät. Vibrationer från handhållna maskiner överförs till händerna via maskinens handtag. Belle maskiner har handtag med egenskaper att absorbera en stor del av maskinens vibrationer. Vibrationerna elimineras inte helt och hållet, men det är möjligt att använda maskinerna under längre tidsperioder utan risk för skador.

Arbetsområde

Använd inte maskinen nära lättantändliga material eller i en explosiv miljö. Avgasröret kan avge gnistor och dessa kan antända lättantändliga material. När du tar rast eller har avslutat arbetet med maskinen, parkera den inte på eller i närheten av lättantändliga material. Avgasröret kan bli mycket hett under drift och kan få vissa material att fatta eld. Säkerställ att det inte finns någon annan personal inom maskinens arbetsområde när den används. Håll arbetsplatsen ren och fri från främmande föremål. Förvara maskinen på en säker plats, utom räckhåll för obehöriga, företrädesvis i en låst container.

Påfyllning av bränsle (Bensin/Diesel)



VARNING

Bensin har en extremt låg flampunkt och kan vara explosiv i vissa situationer. Rök inte. Säkerställ att ventilationen på arbetsplatsen är god.

Håll er borta från alla heta eller gnistbildande föremål vid hantering av bränsle. Vänta till maskinen har svalnat innan påfyllning av tanken. Fyll tanken minst 3 meter från maskinens avsedda användningsställe. Undvik att spilla ut bensin, diesel eller olja på marken. Skydda dina händer från kontakt med bensin, diesel och olja.

Öppna tanklocket långsamt för att frigöra eventuellt övertryck som kan finnas i tanken.

Överfyll inte tanken. Inspektera maskinen regelbundet för bränsleläckage. Använd inte en maskin som läcker bränsle.

Start av maskinen



VARNING

Läs instruktionsboken innan start och gör dig själv bekant med maskinen och säkerställ att:

- Alla handtag är fria från smörjmedel, olja och smuts.
- Maskinen inte visar några synbara brister.
- All skyddsanordningar är säkert fastsatta på sina platser.
- Alla manöverspakar är i "neutral" läge.

Starta maskinen i enlighet med instruktionsboken.

Drift



VARNING

Håll dina fötter på ett säkert avstånd från maskinen.



VARNING

Använd inte maskinen i dåligt ventilerade utrymmen. Det finns en risk för kolmonoxidförgiftning.

Använd maskinen endast för det den är avsedd för. Var säker på att du vet hur man snabbt stänger av maskinen i händelse av en nödsituation.



VARNING

Var alltid extremt försiktig vid körning av maskinen i sluttningar. Kör alltid maskinen rakt uppför och nedför sluttningar. Överskrid inte den maximala lutningsvinkeln enligt instruktionsboken. Håll avstånd till maskinen vid körning på en sluttning eller i en fördjupning.

Vidrör inte maskinens motor, avgasrör eller excenterelement. De blir mycket heta under drift och kan orsaka brännskador.

Vidrör inte kilremmar eller roterande delar under drift.

Parkering

Parkera maskinen på ett så jämnt och fast underlag som möjligt. Innan maskinen lämnas:

- Lägg i parkeringsbromsen.
- Stäng av motorn och drag ut tändningsnyckeln.

Lasta/Lasta av



VARNING

Stå aldrig under eller i omedelbar närhet av maskinen när den lyfts av en kran. Använd alltid markerade lyftpunkter. Säkerställ alltid att alla lyftanordningar är dimensionerade för produkternas vikt.

Underhåll

Underhållsarbete får endast utföras av yrkesmässig personal. Håll obehöriga personer borta från maskinen. Utför inte underhållsarbete under tiden maskinen är i rörelse eller motorn är i gång.

Reparation

Använd aldrig en maskin som är skadad. Kvalificerade reparationsarbeten kräver utbildad personal, vänligen kontakta din närmaste verkstad.

Släckning av bränder

Om det är brand i eller på maskinen, är ABE-klassificerade brandsläckare att föredra. Likväl, en BE-klassad CO2 brandsläckare är även lämplig.

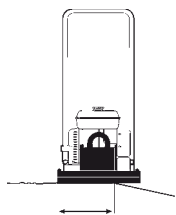

Åtminstone 2/3

Körning nära en kant

Vid körning nära en kant, måste åtminstone två tredjedelar av plattan befinna sig på stadigt underlag.

Maskinens placering vid körning på kanter

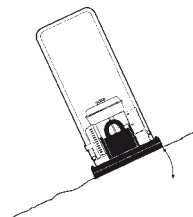

Max 20°
eller 36%

Lutning

Säkerställ att arbetsplatsen är säker. Våt och lös jord minskar manövreringsförmågan speciellt på sluttande underlag. Var alltid speciellt uppmärksam på sluttande och ojämn terräng.

Tippningsvinkel vid sidolutningar



VARNING

Arbeta aldrig på sluttningar som är större än maskinens förmåga. Maximal lutning för en maskin i drift är 20° (beroende på underlagets beskaffenhet).

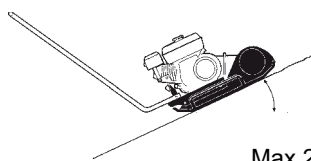

Max 20°
eller 36%

Lutningsvinkeln är uppmätt på ett hårt, jämnt underlag med maskinen stillastående. Vibrationen avstängd och samtliga tankar fyllda. Ha i åtanke att löst underlag, påslagen vibration och framdrivningshastigheten alla kan orsaka att maskinen tippar även på en mindre sluttning än vad som anges här.

Körning på sluttningar



VARNING

Lämna aldrig maskinen utan uppsikt med motorn igång.

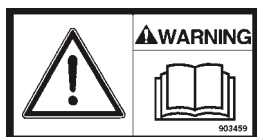
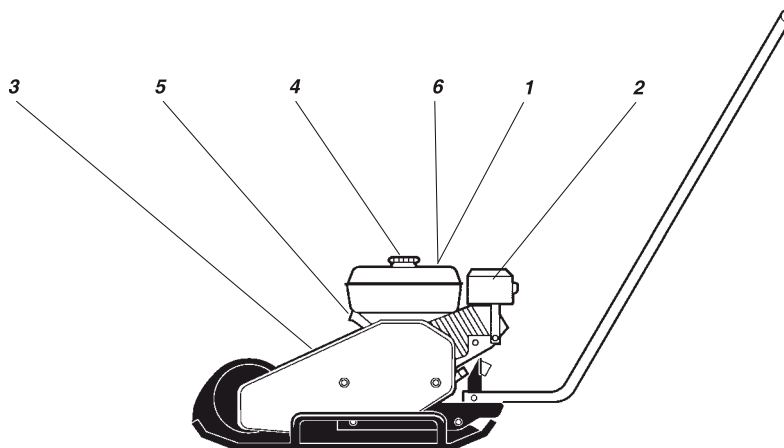

1. Användaren måste läsa säkerhetsmanualen och drift- och underhållsinstruktionerna innan maskinen används.



2. Varning – heta ytor i motorutrymmet. Vidrör ej.



3. Varning, hand och arm kan fastna. Sträck er aldrig in i riskområden.



4. Bensin



5. Lyftpunkt



6. Använd hörselskydd

Kontroller Innan Start

Innan start

Följ de allmänna säkerhetsåtgärderna. Kontrollera att dagligt underhåll är utfört. Vi rekommenderar även att du läser instruktionsmanualen för motorn, som levererades tillsammans med maskinen.

1. Kontrollera motorns oljenivå.
2. Fyll på motorns bränsletank (kall motor).
3. Kontrollera att alla manövreringsreglage fungerar.
4. Säkerställ att inga oljeläckage finns och att alla skruvförband är åtdragna.



SE UPP

På en ny maskin måste motoroljan bytas efter 20 drifttimmar.

Drift

Honda Bensinmotor

Stänga av motorn

1. Tryck in gasreglaget och låt motorn gå på tomgång under en minut.
2. Sätt motorns stoppkontakt i läge O.
3. Stäng bränslekranen.

Start av motorn

1. Öppna bränslekranen.
2. Ställ gasreglaget i mittenläget.
3. Om motorn är kall, stäng chokereglaget helt; om motorn är varm, öppna chokereglaget.
4. Vrid motorns stoppkontakt till läge I.
5. Dra långsamt i starthandtaget till motstånd känns, frigör därefter handtaget och dra raskt tills motorn startar.
6. Öppna chokereglaget gradvis tills det är helt öppet.
7. Låt motorn gå på tomgång under ett par minuter innan den körs på fullt varv.

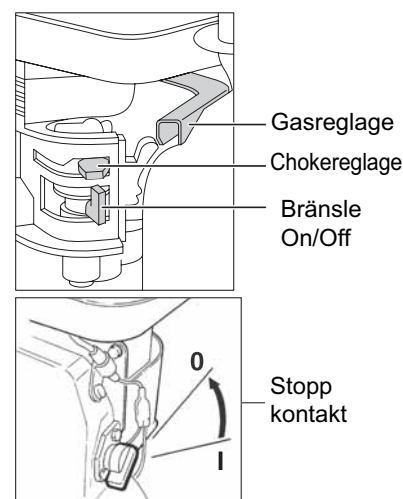

Robin Bensinmotor

Stänga av motorn

1. Ställ hastighetsreglaget vid ett lågt hastighetsläge och låt motorn gå på tomgång i 2-3 minuter.
2. Sätt motorns stoppkontakt i läget O.
3. Stäng bränslekranen.

Start av motorn

1. Vrid motorns stoppkontakt till läge I.
2. Öppna bränslekranen.
3. Ställ hastighetsreglaget på 1/3 av sträckan mot läget för högsta hastighet.
4. Justera chokereglaget. Om motorn är varm, öppna chokereglaget halvvägs, eller håll det helt öppet. Om motorn är kall, stäng chokereglaget helt.
5. Dra långsamt i starthandtaget till motstånd känns. Låt starthandtaget gå tillbaka till ursprungsläget och dra återigen snabbt och bestämt.
6. Dra inte ut starthandtagets snöre helt och hållet.
7. Efter att motorn startats, öppna chokereglaget gradvis tills det är helt öppet.
8. Om motorn inte startar efter ett flertal försök, se efter i felsökningsguiden.

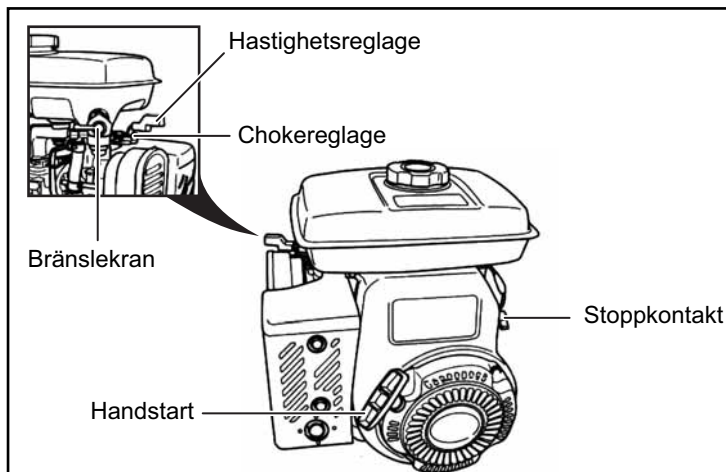

Lyft, transport och bogsering

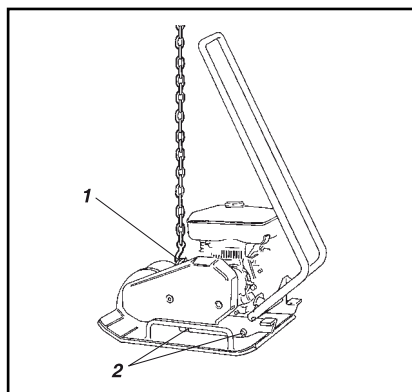
**Lyft/bogsering**

Maskin färdig för lyft

1. Lyftkrok
2. Stötdämpare (gummielement)

Transport

Maskin färdig för transport

1. Spännband

**VARNING**

Gå eller stå aldrig under en hängande maskin

**SE UPP**

Använd endast lyftkroken på ramen (1) för att lyfta maskinen.

**SE UPP**

All lyftutrustning måste vara dimensionerad i överensstämmelse med gällande föreskrifter. Säkerställ innan lyft att stötdämparna (2) är säkert fastsatta och oskadade.

**VARNING**

Sätt fast maskinen stadigt under all transport. Placera spännbandet i en U form runt bottenplattan och fäst både fram och bak.

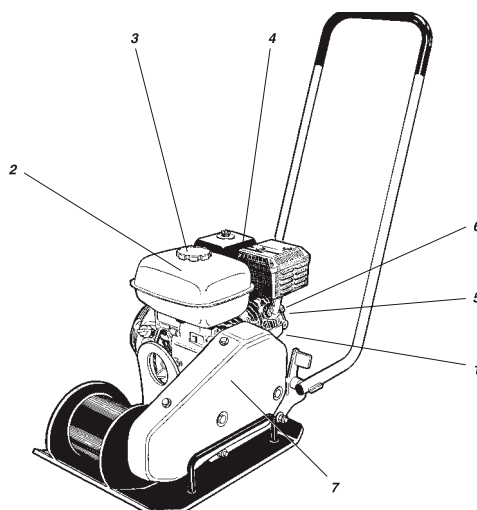

Underhåll	Var 10:e timme / Dagligen	Första 50 timmar	Var 100:e timme	Var 200:e timme	Var 500:e timme
Kontrollera motorns oljenivå (1)	✓				
Byt motorolja (1)			✓		
Fyll bränsletanken (2)	✓				
Kontrollera motorns kylsystem (5)	✓				
Kontrollera motorns luftfilter (4)	✓				
Rengör motorns luftfilter (4)		✓			
Byt motorns luftfilter (4)					✓
Kontrollera för oljeläckage i maskinen	✓				
Kontrollera att alla skruvförband är åtdragna	✓				
Håll maskinen ren	✓				
Kontrollera och rengör tändstiftet (6)			✓		
Rengör bränslefilter och bränsletanken (3)				✓	
Kontrollera kilremmen (7)				✓	
Rengör och justera förgasaren*					✓
Rengör motorns kylflänsar (5)					✓
Rengör/slipa förbränningskammarens ventiler*					✓
Rengör bränsleledningen					✓
Smörj båda vibratorhuslagren				✓	

* = Service på dessa detaljer skall utföras av behöriga Belle eller Honda återförsäljare, om inte ägaren har lämpliga verktyg och är mekaniskt kunnig.

**Rengöring (högtryck)**

Håll maskinen ren.

**SE UPP**

Rikta aldrig en vattenstråle direkt mot bränsletankens eller hydraulbehållarens lock. Detta är speciellt viktigt vid användning av högtrycksstråle.

Spruta inte vatten direkt på el-komponenter eller på instrumentpanelen. Täck bränsletankens påfyllningslock med en plastpåse och fäst med ett gummiband. Detta förhindrar vatten från att tränga in i påfyllningslockets ventilationshål. Annars kan detta orsaka driftstörningar, till exempel, ett igensatt filter.

Rengöring av maskinen

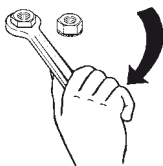
**Skruvförband - kontrollera**

Kontrollera och, där det är nödvändigt, dra åt skruvar och muttrar.

Kontrollera bultarnas anspänning

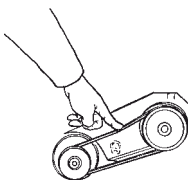
**Kilremskontroll**

1. Avlägsna skyddskåpan och inspektera kilremmen.
2. För att justera remspänningen, lossa motorplattans fyra bultar och skjut den i läge.
3. Dra åt bultarna och sätt tillbaka skyddskåpan.

**VARNING**

Kör aldrig maskinen utan skyddskåpan över kilremmen.

Kilrem

	MOTOROLJA	Honda: Använd SAE 15W/40 Volym: 0.6 (0.65 qts) Robin: Använd SAE 10W/30 Volym: 0.6 l (0.65 qts)
	BRÄNSLE	Använd vanlig bensin (blyfri) Honda: Volym: 3.6 l (3.8 qts) Robin: Volym: 3.8 l (4.0 qts)
	VIBRATORHUSLAGER	Använd SHELL Stamina EP2 Grease eller TOTAL Multis Complex EP2 Grease

Vibratorhusets lager har bestrykts med ett högtemperaturfett vid fabriken. I händelse av reparation måste lagren smörjas, speciellt lagerbanorna (överdriv inte), innan ändkåporna sätts tillbaka. Vänligen se sida 103 för underhållsschema.

**VARNING**

Stanna motorn innan påfyllning av bränsletanken. Fyll aldrig på bränsle nära öppen låga eller gnistor eftersom detta kan orsaka eldsvåda. Rök inte. Använd rent bränsle och väl rengjord påfyllningsutrustning. Var noggrann med att inte spilla ut bränsle.

Din nya Belle Group SF460 garanteras för den ursprungliga anskaffaren för en period av ett år (tolv månader) från det ursprungliga anskaffningsdatumet.

Belle Group garantin är emot brister i design, material och tillverkningsfel.

Följande täcks inte av Belle Group garantin:

1. Skador orsakade av bristande underhåll, felaktig användning, fall eller liknande skador orsakade av eller som ett resultat av underlåtenhet att följa monterings-, bruks-, användar- eller underhållsinstruktioner.
2. Ändringar, ombyggnader eller reparationer utförda av annan än Belle Group eller dess godkända ombud.
3. Transport- eller fraktkostnader till och från Belle Group eller dess godkända representanter, för reparation eller utvärdering av garantianspråk på någon maskin.
4. Material och/eller arbetskostnader för renovering, reparation eller utbyte av komponenter på grund av normalt slitage.

Följande komponenter täcks inte av garantin.

- Drivrem(mar)
- Luftfilter till motor
- Tändstift

Belle Gruppen och/eller deras godkända ombud, chefer, anställda eller försäkringsgivare kan inte hållas ansvariga för indirekta eller andra skador, förluster eller kostnader i anslutning till eller orsakade av oförmåga att använda maskinen för något ändamål.

Garantianspråk

Alla garantianspråk ska först och främst ställas till Belle Group, antingen per telefon, fax, E-post eller brev.

För garantianspråk, kontakta:

Belle Group Warranty Department,
Unit 5 Bode Business Park,
Ball Haye Green,
Leek,
Staffordshire,
ST138BW.
England.
Tel:+44 (0)1538 380000,
Fax:+44 (0)1538380038
E-post: warranty@belle-group.co.uk



Innhold

Generelt.....	106
Typeskilt.....	107
Tekniske spesifikasjoner.....	107
Sikkerhets instruksjon (For alle Light-produkter).....	108 - 109
Sikkerhet ved kjøring.....	110
Sikkerhetsetiketter, plassering/beskrivelse.....	111
Sjekk før starten.....	111
Kjøring.....	111 - 112
Løfting, transport og sleping.....	112
Vedlikehold.....	113 - 114
Drivstoff og smøremidler.....	114
Garanti.....	115
Samsvarserklæring.....	3

Belle Group har rettighet, men ikke forpliktelse, til å endre maskinens spesifikasjoner uten forhåndsmelding.



Varselsymboler



FORSIKTIGHET

FORSIKTIGHET! Angir risiko eller risikofylt handling som kan føre til maskin- eller eien-
domsskader dersom det ikke tas hensyn til advarselen.



ADVARSEL

ADVARSEL! Angir risiko eller risikofylt handling som kan føre til alvorlige eller livstruende person-
skader dersom det ikke tas hensyn til advarselen.



Sikkerhetsforskrifter



ADVARSEL

Føreren oppfordres til å lese nøye gjennom sikkerheshåndboken som følger med hver maskin. Følg
alltid sikkerhetsforskriftene, og oppbevar håndboken på en lett tilgjengelig plass.



ADVARSEL

Les hele håndboken før du begynner vedlikeholdsarbeidet.



Generelt

Det er viktig å vedlikehold maskinen korrekt, slik at den fungerer riktig. Maskinens skal holdes så ren at eventuelle lekkasjer, løse bolter og løse tilkoplinger oppdages itide.

Gjør det til en vane å utføre en generell kontroll av maskinen hver dag før arbeidet starter, slik at eventuelle lekkasje eller andre problemer blir oppdaget.

TENK PÅ MILJØET!

Sørg for at olje, drivstoff og andre miljøskadelige stoffer ikke forurenser miljøet. Lever alltid brukte filtre, avtappet olje og eventuelle drivstoffrestertil deponi.

Denne håndboken inneholder instruksjoner for periodisk vedlikehold som vanligvis utføres av føreren.



FORSIKTIGHET

Det fins ytterligere instruksjoner som gjelder motoren. Vennligst les gjennom produsentens
instruksjonsbok for motoren.

Typeskilt



Fyll ut samtlige opplysninger nedenfor i forbindelse med levering og igangsetting av maskinen:



	MANUFACTURED BY: Belle Group UK Sheen, Nr. Buxton, Derbyshire, England, SK17 0EU www.bellegroup.com		
	YEAR MADE: <input type="text"/>	WEIGHT: <input type="text"/>	
MODEL TYPE: <input type="text"/>		SERIAL NO: <input type="text"/>	

Motormodell: Motornummer:

Tekniske spesifikasjoner



			SF 460
Kontaktflate, (m ²)			0.1766
Vibr.frekvens (Hz)			90
Vibr.frekvens (vpm)			5400
Sentrifugalkraft, (kN)			18
Utslag, (mm)			1.1
Arbeidshastighet, (m/min)			25
Maks. helling, (°)			20
Modell	Honda GX160 4-takts Manuell start	Robin EY20 4-takts Manuell start	
Effekt, (kW)	4.1	3.7	
Motorturtall, (rpm)	3600	3600	
Drivstofftank, (litr)	3.6	3.8	
Veivhus, (litr)	0.6	0.6	
Nettovekt, (kg)	78	81	
Lydtryknivå ved fører plass i henhold til ISO 6394:			LpA dB(A) = 92
Lydeffektnivå i henhold til ISO 3744:			LwA dB(A) = 104
Hånd – arm-vibrasjonsverdier i henhold til ISO 5349:			m/s ² = 8.7

Ovenstående støynivå og vibrasjonsverdier er fastsatt ved normal motorhastighet og med vibrasjoneneslått på. Maskinen var plassert på et elastisk underlag. Avvik fra ovenstående verdier kan forekomme, avhengig av de rådende arbeidsforholdene.

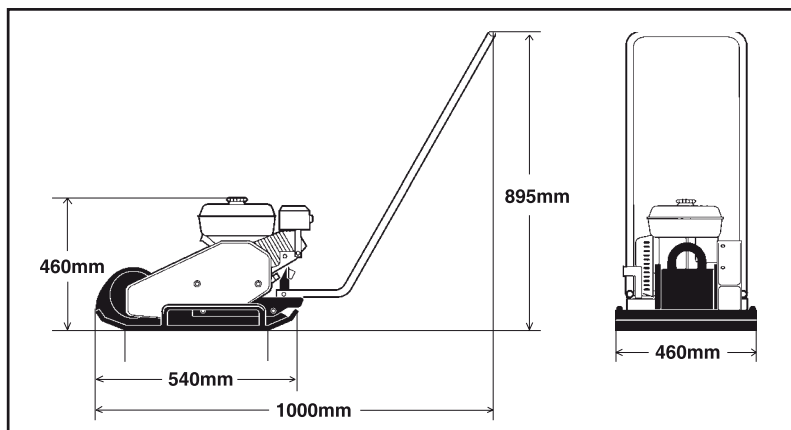



Sikkerhets instruksjon (For alle Light-produkter)

Symboler

Signalordene ADVARSEL og FORSIKTIGHET som brukes i denne teksten, har følgendebetydning:



FORSIKTIGHET

FORSIKTIGHET! Angir risiko eller risikofylt handling som kan føre til maskin- eller eiendomsskader dersom det ikke tas hensyn til advarselen.



ADVARSEL

ADVARSEL! Angir risiko eller risikofylt handling som kan føre til alvorlige eller livstruende personskader dersom det ikke tas hensyn til advarselen.

Viktige regler for din sikkerhet



ADVARSEL

Maskinen må ikke modifiseres uten tillatelse fra produsenten. Brukkun originaldeler. Bruk kun tilbehør som anbefales av Belle. Hvisdet utføres endringer som ikke er godkjent av Belle, kan dettemedføre alvorlige skader for deg selv eller andre.

- Disse anbefalingene er utarbeidet ut fra internasjonale sikkerhetsnormer.
- Kontrollerat også lokale sikkerhetsbestemmelser blir fulgt. Les og ta vare på instruksjonene før du tar maskinen i bruk. Skilt og etiketter som er viktige for sikkerheten og vedlikehold av maskinen, følgermed her maskin.
- Sørg for at de er lesbare. Nye etiketter kan bestilles ved hjelp avreservedelsfortegnelsen. Maskin og tilbehør skal kun brukes til det formålet det er tiltenkt.
- Maskinen må ikke modifiseres, av hensyn til produksikkerheten.
- Bytt ut skadde og slitte deler i god tid.

Vær aktsom

Tenk på hva du gjør. Bruk sunn fornuft. Ikke bruk maskinen når du er trett, påvir ket avmedikamenter, alkohol eller annet som kan påvirke synet, reaksjonsevnen ellervurderingsevnen.

Verneutstyr



ADVARSEL

Langvarig eksponering for sterk støy uten hørselsvern kan forårsakevarige hørselsskader.



ADVARSEL

Langvarig eksponering for vibrasjoner kan forårsake skader påhender, fingre eller håndledd. Ikke bruk maskinen hvis det oppstårubehag, kriblinger eller smerte. Kontakt lege før arbeidet gjenopptas.

Bruk alltid godkjent verneutstyr. Følgende krav gjelder for operatør og personer iumiddelbar nærhet av arbeidsområdet.

- Vernehjelm
- Vernebriller
- Hørselsvern
- Ansiktsmaske i støvfylte omgivelser
- Signalklær
- Vernehansker
- Vernesko

Unngå løstsittende klær som kan sette seg fast i maskinen. Hvis du har langt hår,samle det opp i et hårnett. Vibrasjoner fra håndholdte maskiner overføres til hendenevia håndtaket. Belles maskiner er utstyrt med håndtaksavvibrering. Dette fjerner ikkealle vibrasjoner, men man kan arbeide i lengre perioder uten skaderisiko.

Arbeidsområdet

Ikke bruk maskinen i nærheten av brennbare materialer eller i eksplosivt miljø. Gnisterfra avgassrøret kan antenne brennbare materialer. Husk at maskinen ikke skal settesved brennbare materialer ved stopp i arbeidet. Avgassrøret blir meget varmt og kanantenne visse materialer. Kontroller at ingen andre personer befinner seg iarbeidsområdet. Hold arbeidsplassen ren og fri for fremmede gjenstander. Oppbevarmaskinen på et sikkert sted uten tilgang for uvedkommende, helst på et avlåst sted.

Sikkerhets instruksjon (For alle Light-produkter)

Drivstoffpåfylling (Bensin/diesel)



ADVARSEL

Bensin har ekstremt lavt flammepunkt, og kan i enkelte tilfeller være eksplosivt. Ikke røyk. Sørg for at det er god ventilasjon.

For å unngå brann, skal alle varme eller gnistdannende gjenstander fjernes. Vent tilmaskinen har blitt avkjølt. Fyll tanken på minst 3 meters avstand fra det stedet du hartenkt å bruke maskinen, for å unngå brann. Unngå å søle bensin, olje og diesel på bakken. Beskytt hendene mot kontakt med bensin. Åpne tanklokket sakte og slipp uteventuelt overtrykk.

Vær alltid nøye med å fylle riktig type drivstoff.

Ikke overfyll tanken. Kontroller for eventuelle lekkasjer med jevne mellomrom.

Ikke bruk en maskin som lekker drivstoff.

Før start



ADVARSEL

Läs instruksjonsboken och gör dig bekant med maskinens allafunktioner innan start samt kontrollera:

- At håndtak er fri fra fett, olje og smuss.
- At maskinen ikke viser noen synlige feil.
- At alle beskyttelsesanordninger er festet og på sin plass.
- At alle spaker står i nøytralposisjon.

Start maskinen i henhold til instruksjonsboken.

Kjøring



ADVARSEL

Hold føttene fra maskinen.



ADVARSEL

Ikke arbeid med maskinen på dårlig ventilerte steder. Det foreligger risiko for kulloksidforgiftning.

Maskinen skal bare brukes til det formålet den er tiltenkt. Vær sikker på at du vet hvordan man stopper maskinen i en nødsituasjon.



ADVARSEL

Utvis alltid størst mulig forsiktighet når du kjører maskinen iskråninger. Sørg alltid for at de som befinner seg i nærheten av maskinen oppholder seg på den øvre delen av en skråning i forhold til maskinen. Kjør alltid opp eller ned. Overskrid aldri maksimale hellingsvinkel, den er oppgitt i instruksjonsboken. Opphold deg aldri umiddelbar nærhet av maskinen i skråninger og røgrøfter.

Berør aldri motoren, lyddempersystemet eller eksenterelementet. Disse delene blir svært varme når maskinen kjøres, og det kan medføre fare for brannskader.

Berør aldri kilerem eller roterende deler når maskinen er i drift.

Parkering

Parker alltid maskinen på en jevnest mulig overflate. Før du forlater den:

- Aktiver parkeringsbremsen.
- Slå av motoren og trekk ut tenningsnøkkelen.

På-/avlasting



ADVARSEL

Opphold deg under ingen omstendigheter under eller i nærheten av maskinen når den er løftet opp av kran eller lignende hjelpemiddel. Bruk bare merkede løftepunkter. Vær alltid sikker på at alle løftehjelpemidler er dimensjonert for maskinens vekt.

Service

Vedlikeholdsarbeid skal kun utføres av kyndig personell. Ikke utfør servicearbeid når maskinen er i bevegelse eller med motoren i gang.

Reparasjon

Bruk aldri en maskin som har skader. Kvalifiserte reparasjoner krever kyndig personale, kontakt nærmeste merkeverksted.

Brannslukking

Ved brann i maskinen brukes i første rekke en brannslukningsapparat av typen ABEPulver. Man kan også bruke et apparat av type BE karbondioksid.

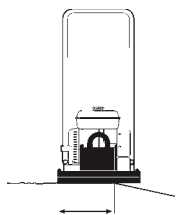

Minst 2/3

Maskinplassering ved kantkjøring

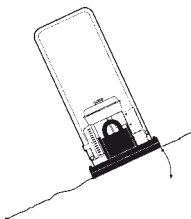

Maks 20°
eller 36%

Kjøring i sidehellinger

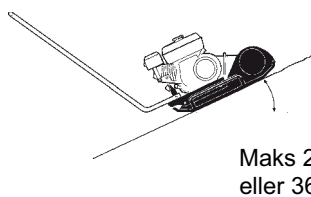

Maks 20°
eller 36%

Kjøring i sidehellinger

Kantkjøring

Ved kjøring langs kanter må minst 2/3 av platenvære på underlag med full bæreevne.

Helling

Sørg for at arbeidsområdet er sikkert. Bløt og løs masse reduserer fremkommeligheten, spesielt i hellinger. Vær alltid forsiktig i hellende og ujevnt terreng.



ADVARSEL

Unngå om mulig all kjøring langs skråninger. Kjør i stedetoppover og nedoverskråningen ved arbeid i bakker.

Arbeid aldri i hellinger som overskrider maskinens maksimale hellingsvinkel. Maksimal helling på maskinen i arbeid er 20° (avhengig av underlaget).

Tippevinkelen ermålt på plant, hardt underlag med stillestående maskin. Vibrasjonene slått av og alle tankerfulle. Husk at løst underlag, aktivering av vibrasjoner og kjørehastighet gjør at valse også kan tippe ved mindre helling enn det som er angitt her.



ADVARSEL

Forlat aldri maskinen mens motoren er i gang.

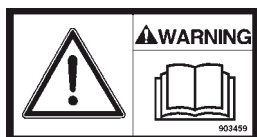
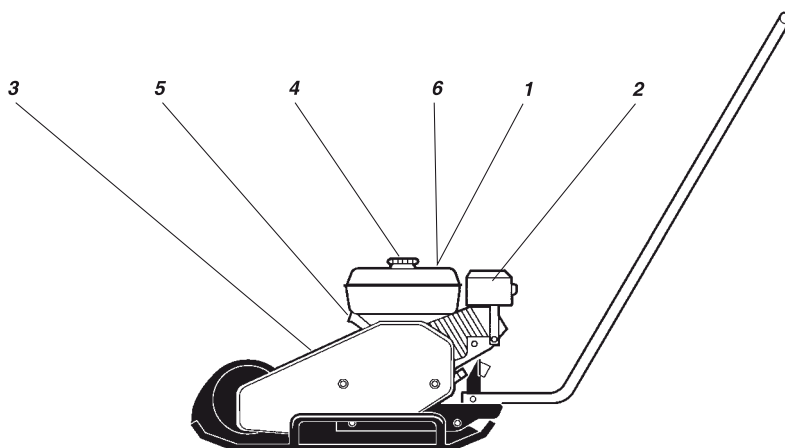

1. Oppfordring til føreren om å lese maskinens sikkerhets-, kjøre- og vedlikeholdsinstruksjoner før maskinen tas i bruk.



2. Advarsel om brennvarme overflater i motorrommet. Overflatene må ikke berøres.



3. Advarsel om roterende kileremmer. Hold hendene på sikker avstand fra risikoområdet.



4. Bensin



5. Løftepunkt



6. Brukhørselsvern

Sjekk før starten



Før start

Følg de generelle sikkerhetstiltakene. Kontroller at det daglige vedlikeholdet er utført. Vi anbefaler også at du leser motorhåndboken, som ble levert sammen med maskinen.

1. Kontroller motorens oljenivå. Oljevolum 0,6 l.
2. Fyll motorens (kald motor) drivstofftank med drivstoff. Tankvolum 3,6 l.
3. Kontroller at alle betjeningsmekanismene fungerer.
4. Kontroller at det ikke er noen oljelekkasje, og at alle skruer er trukket til.



FORSIKTIGHET På nye maskiner må motoroljen skiftes etter 20 driftstimer.

Kjøring



Honda Bensinmotor

Stopp motoren

1. Skyv inn gasspaken og la motoren gå på tomgang i ett minutt.
2. Sett motorbryteren i posisjonen O.
3. Steng bensintilførselen.

Start motoren

1. Åpne bensintilførselen.
2. Plasser gasshåndtaket i midtre posisjon.
3. Stenk choken hvis motoren er kald. Hvis motoren er varm eller ved høyomgivelsestemperatur, skyver du den halvveis inn eller lar den være åpen.
4. Sett motorbryteren i posisjon I.
5. Trekk håndtaket til Magnapull-starteren sakte tilbake til du føler motstand, slipp håndtaket og trekk kraftig til motoren starter.
6. Åpne choken gradvis til den er helt åpen.
7. La motoren gå på tomgang i noen minutter før du kjører den med full kapasitet.

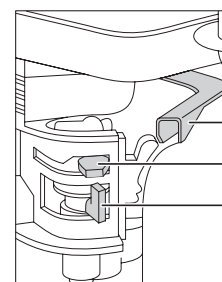

Gass
Choke
Drivstoff
På/Av

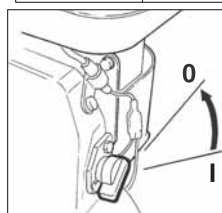

Stoppbryter

Robin Bensinmotor

Stoppe motoren

1. Sett spaken for hastighetskontroll i posisjon for sakte hastighet og la motoren gå på tomgang i 2 – 3 minutter.
2. Slå motorbryteren til 0 posisjon
3. Lukk igjen drivstoffkranen.

Starte motoren

1. Slå bryteren for motorstopp til I posisjon.
2. Drivstoffkranen åpnes.
3. Sett spaken for hastighetskontrollen 1/3 i retning til posisjonen for hurtig hastighet.
4. Justér med choke spaken. Når motoren er varm, åpne choke spaken halvveis eller hold den fullstendig åpen. Når motoren er kald, steng choken fullstendig.
5. Dra langsomt i startersnoren til det føles motstand. Før snoren tilbake til opprinnelig posisjon og dra den hurtig ut.
6. Dra ikke startersnoren helt ut.
7. Etter motoren har startet, åpnes choken gradvis til den er helt åpen.
8. Hvis motoren ikke starter etter flere forsøk, se i veiledning for feilsøking.

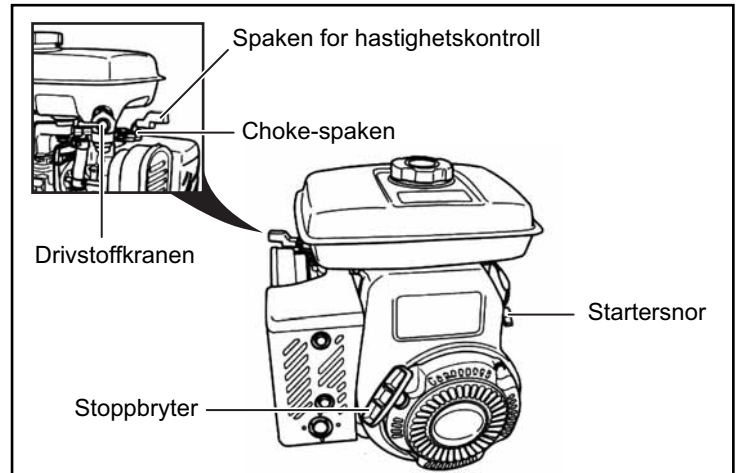

Løfting, transport og slepingg

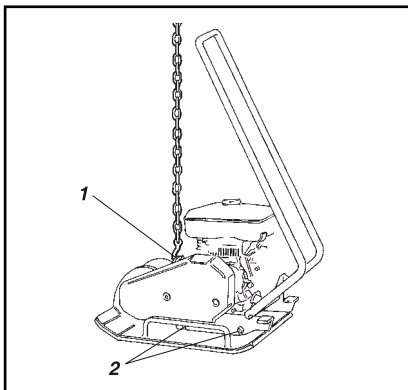

Løfting/Sleping

Maskin klar for løfting

1. Løftekrok
2. Støtdemper (gummielement)

Transport

Maskin klar for transport

1. Spennebånd

**ADVARSEL**

Gå eller stå aldri under en oppløftet maskin

**FORSIKTIGHET**

Maskinen skal kun løftes i kroken på rammen (1).

**FORSIKTIGHET**

Alt løfteutstyr må være dimensjonert i henhold til relevante bestemmelser. Kontroller før løfting at støtdemperne (2) er godtfestet og ikke er skadet.

**ADVARSEL**

Spenn alltid fast maskinen under all transport. Legg spennebånd i U-form rundt bunnplaten og stram både frem- og bakover.

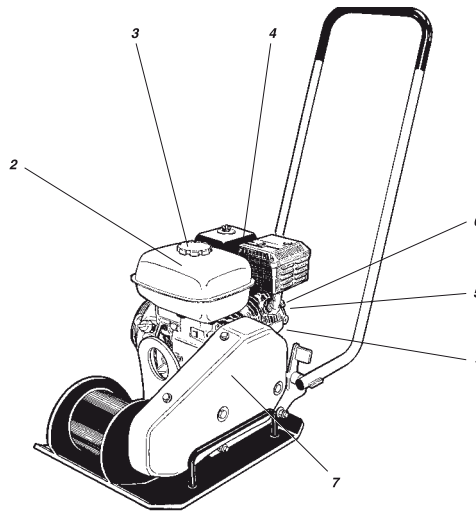

Vedlikehold	Hver 10. driftstime / daglig	Første 50 driftstimer	Hver 100 driftstime	Hver 200 driftstime	Hver 500 driftstime
Kontroller motorens oljenivå (1)	✓				
Skift motoroljen (1)			✓		
Fyll drivstoff på motoren (2)	✓				
Kontroller motorens kjølesystem (5)	✓				
Kontroller motorens luftfilter (4)	✓				
Kontroller og rengjør/skift ut motorens luftfilter (4)		✓			
Skift motorens luftfilterelement. (4)					✓
Kontroller med tanke på oljelekkasjer i maskinen	✓				
Kontroller at alle skruer er trukket godt til	✓				
Hold maskinen ren	✓				
Kontroller og rengjør tennpluggen (6)			✓		
Kontroller og rengjør drivstoffilteret og drivstofftanken (3)				✓	
Kontroller V-beltet (7)				✓	
Rengjør og juster forgasseren*					✓
Rengjør kjøleflensene på motoren. (5)					✓
Rengjør/poler ventiler for forbrenningskammer*					✓
Rengjør drivstoffledningen					✓
Smør begge lagere til vibratorkabinett				✓	

(*) = Disse servicepunktene skal utføres av en godkjent Belle- eller Honda-forhandler, med mindreeieren har riktig verktøy og er mekanisk kyndig.



Vedlikehold



Vask (høytrykks-)
Hold maskinen ren.



FORSIKTIGHET

Når maskiner vaskes, skal ikke vannstrålen rettes direkte mot tanklokket (gjelder både drivstoff- og hydraulikk-tankene). Dette er spesielt viktig ved høytrykksspyling. Det ikke tas hensyn til advarselen.

Sprøyt ikke direkte mot elektriske komponenter eller instrumentpanel. Sett en plastpose overtanklokket og fest den med en gummistrikk. Dette gjøres for å unngå at vann under trykk passerer tanklokkets ventilasjonshull. Dette kan forårsake driftsforstyrrelser, som tette filtre.

Vask av maskin

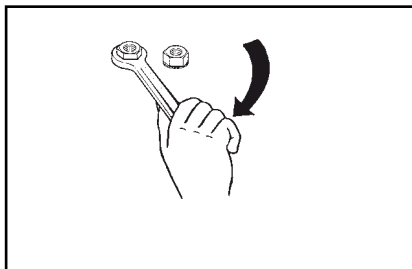

Skruefester – Kontroll

Kontroller og ved behov trekk til skruer og muttere.

Kontrollstram skruer

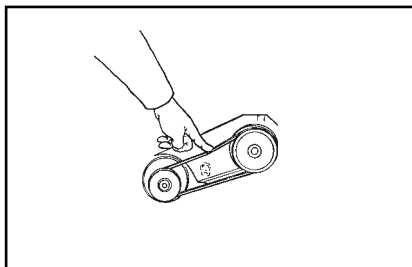

V-belte – Kontroll

1. Ta av beskyttelsesdekselet og kontroller kileremmen.
2. Hvis remspenningen trenger å justeres, løsne de fire skruene på motorplaten og skyv den i posisjon.
3. Trekk til skruene og sett beskyttelsesdekselet på plass igjen.





ADVARSEL

Maskinen skal aldri kjøres uten beskyttelsesdekselet for kileremmen.

V-belte



Drivstoff og smøremidler

	MOTOROLJE	Honda: Bruk SAE 15W/40 Volum: 0.6 (0.65 qts) Robin: Bruk SAE 10W/30 Volum: 0.6 l (0.65 qts)
	DRIVSTOFF	Bruk bensin av normal kvalitet (blyfri) Honda: Volum: 3.6 l (3.8 qts) Robin: Volum: 3.8 l (4.0 qts)
	LAGER TIL VIBRATOR KABINETT	Bruk SHELL Stamina EP2 smøremiddel eller Bruk TOTAL Multis Complex EP2 smøremiddel

Lager til vibratorkabinettet er fra fabrikk beskyttet med høytemperatur smøremiddel. Ved reparasjon trenger lagrene god innsmøring med smøremiddel (men ikke for mye) før man setter på deksel igjen. For vedlikehold-intervaller se side 113.



ADVARSEL

Stopp motoren før du fyller på drivstoff. Fyll aldri opp tanken nær åpen ild eller gnister fordi det er brannfarlig. Bruk rent drivstoff og fyller-utstyr. Ikke søl med drivstoff.

Den opprinnelige kjøperen av Belle Group SF460 har ett års (tolv måneders) garanti fra kjøpsdato.

Garantien til Belle Group gjelder for mangler på design, materialer og utførelse.

Følgende blir ikke dekket av garantien til Belle Group:

1. Skade som skyldes mishandling, feil bruk, velt, eller andre lignede skader som et resultat avat instruksjoner om montering, bruk eller vedlikehold ikke er fulgt.
2. Endringer, tillegg eller reparasjoner utført av andre enn Belle Group eller deres godkjente representanter.
3. Transporterings- eller forsendelsesutgifter til og fra Belle Group eller deres godkjente representanter for reparasjon eller vurdering i forbindelse med garantikrav.
4. Materiell- og/eller arbeidskostnader for fornyelse, reparasjon eller bytte av komponenter som har blitt utsatt for naturlig slitasje.

De følgende komponentene blir ikke dekket av garanti.

- Drivrem(mer)
- Motorens luftfilter
- Motorens tennplugg

Belle Group og/eller deres godkjente representanter, direktører, ansatte eller forsikringsgivere kan ikke bli holdt ansvarlig for indirekte skade eller andre skader, tap eller utgifter som skyldes at maskinen ikke kunne brukes til bestemte formål.

Garantikrav

Alle garantikrav må først rettes mot Belle Group, enten via telefon, faks, e-post eller brev.

For garantikrav:

Tel: +44 (0)1538 380000

Faks: +44 (0)1538 380038

E-post: Warranty@belle-group.co.uk

Skriv til:

Belle Group Warranty Department,

Unit 5, Bode Business Park,

Ball Haye Green,

Leek,

Staffordshire, ST13 6BW

England.



Sisällys

Yleistä.....	116
Laitetilpi.....	117
Tekniset tiedot.....	117
Turvaohjeet (kaikille kevytkoneille).....	118 - 119
Turvallisuus ajettaessa.....	120
Turvatarat, sijainti/kuvaus.....	121
Tarkastus ennen käynnistystä.....	121
Käyttö.....	121 - 122
Nosto, kuljetus, hinaus.....	122
Huolto ja kunnossapito.....	123 - 124
Poltto- ja voiteluaineet.....	124
Takuu.....	125
Vaatimustenmukaisuusvakuutus.....	3

Belle Group pidättää itsellään oikeuden muuttaa laitteen ominaisuuksia ilman ennakkoilmoitusta tai veloitteita.



Varoitusmerkit



HUOMIO

HUOMIO Osoittaa vaaraa tai vaarallista toimintaa, joka voi aiheuttaa vahinkoa laitteelle tai muulle omaisuudelle, mikäli varoitusta ei noudateta.



VAROITUS

VAROITUS Osoittaa vaaraa tai vaarallista toimintaa, joka voi aiheuttaa vakavan tai kuolemaan johtavan henkilövahingon, mikäli varoitusta ei noudateta.



Turvahojeet



VAROITUS

Turvaohjeet sisältyvät tähän ohjekirjaan, ja käyttäjän on tutustuttava niihin. Noudata aina turvamääräyksiä ja pidä ohjekirja saatavilla tulevaa käyttöä varten.



VAROITUS

Lue koko ohjekirja läpi ennen kuin aloitat mitään kunnossapitotoimenpiteitä.



Yleistä

On tärkeää pitää kone kunnossa, että se toimisi oikein. Se on pidettävä puhtaana niin, että kaikki vuodot, löysällä olevat pultit ja liitokset voidaan havaita ajoissa.

Ota tavaksesi tarkastaa kone päivittäin joka puolelta ennen käynnistystä niin, että havaitset merkit vuodosta tai muusta viasta.

AJATTELE YMPÄRISTÖÄ!

Älä anna öljyn, polttoaineen tai muun ympäristölle haitallisen aineen liata ympäristöä. Hävitä aina öljysuodattimet, jäteöljy ja käyttämättä jäänyt polttoaine asianmukaisesti.

Tässä ohjekirjassa on ohjeet määräaikaishuollosta, jonka normaalisti tekee käyttäjä.



HUOMIO

Moottoria koskevia lisäohjeita on valmistajan yksityiskohtaiset ohjeet sisältävässä moottorin käsikirjassa.

Fill in all data below, when delivering and commissioning the machine:

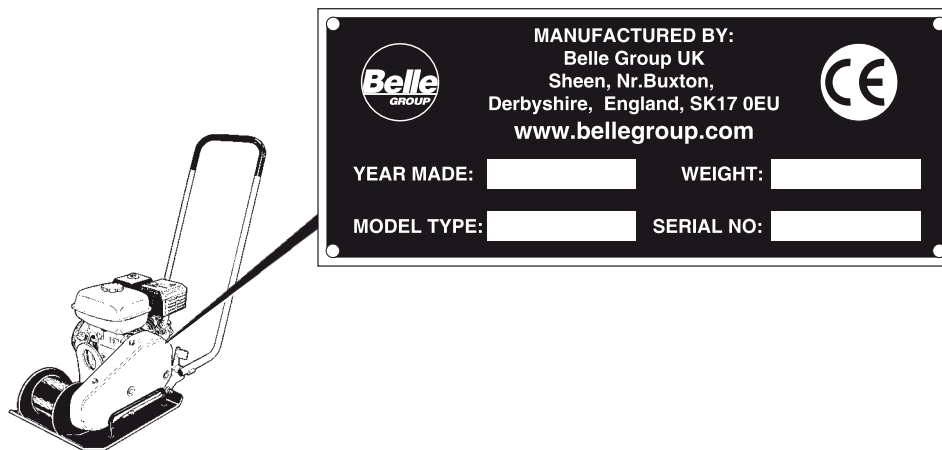

		MANUFACTURED BY: Belle Group UK Sheen, Nr.Buxton, Derbyshire, England, SK17 0EU www.bellegroup.com		
YEAR MADE:	<input type="text"/>	WEIGHT:	<input type="text"/>	
MODEL TYPE:	<input type="text"/>	SERIAL NO:	<input type="text"/>	

Mootorin Malli: Mootorin Numero:

Tekniset Tiedot

		SF460
Kosketusalue, m ²		0,1766
Tärytystaajuus (Hz)		90
Tärytystaajuus (vpm)		5400
Keskipakoisvoima, kN		18
Amplitudi, mm		1,1
Työnopeus, m/min		25
Maks. kallistuma, °		20
Malli	Honda GX160 4-tahtinen, takaisinkelautuva käynnistin	Robin EY20 4-tahtinen, takaisinkelautuva käynnistin
Teho, kW (hp)	4.1 (5.5)	3.7 (5)
Mootorin pyörimisnopeus, rpm	3600	3600
Polttoainesäiliö, l	3.6	3.8
Kampikammio, l	0.6	0.6
Nettopaino, kg	78	81
Melutaso Äänenpainetaso kuljettajan paikalla normin ISO 6394 mukaan:		LpAdB(A) = 92
Äänen melutaso normin ISO 3744 mukaan:		LwAdB(A) = 104
Tärinäarvot Käsi- ja käsivarsivärinäarvot normin ISO 5349 mukaan:		a m/s ² = 8.7

Yllä mainitut äänitaso ja tärinäarvot on määritetty moottorin normaalilla nopeudella tärytyksen ollessa päällä. Kone oli joustavalla pinnalla. Käytön aikana nämä arvot voivat poiketa mainituista tosiasiallisten käyttöolosuhteiden mukaan.

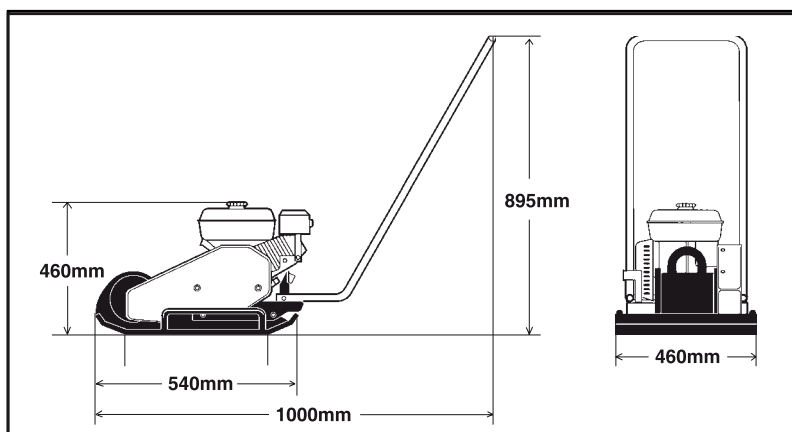

Varoitusmerkit

Turvaohjeissa käytetyillä opastesanoilla VAROITUS ja HUOMIO on seuraavat merkitykset:

**HUOMIO**

HUOMIO Osoittaa vaaraa tai vaarallista toimintaa, joka voi aiheuttaa vahinkoa laitteelle tai muulle omaisuudelle, mikäli varoitusta ei noudateta.

**VAROITUS**

VAROITUS Osoittaa vaaraa tai vaarallista toimintaa, joka voi aiheuttaa vakavan tai kuolemaan johtavan henkilövahingon, mikäli varoitusta ei noudateta.

Tärkeitä turvasääntöjä**VAROITUS**

Koneeseen ei saa tehdä muutoksia ilman valmistajan ennakkosuostumusta. Käytä vain alkuperäisosia. Käytä ainoastaan Bellen suosittelemia tarvikkeita. Jos koneeseen tehdään muutoksia ilman Bellen hyväksyntää, ne voivat aiheuttaa vakavia vahinkoja sinulle tai muulle henkilökunnalle.

- Nämä suositukset perustuvat kansainvälisiin turvastandardeihin.
- Noudata myös kaikkia voimassa olevia paikallisia turvamääräyksiä. Lue ohjeet huolellisesti ennen koneen käyttöä. Säilytä ohjeet turvallisessa paikassa.
- Jokaisessa koneessa on merkkejä ja tarroja, joissa on tärkeitä turvallisuutta ja kunnossapitoa koskevia tietoja. Varmistu, että ne ovat aina luettavissa. Varaosalistasta löytyvät uusien tarrojen tilausnumerot.
- Koneen ja sen tarvikkeiden käyttö on rajoitettu tuotetiedoissa määriteltyihin kohteisiin.
- Tuoteturvallisuussyistä konetta ei saa muunnella millään tavalla.
- Vaihda vaurioituneet osat välittömästi.
- Vaihda kaikki kuluvat osat ajoissa.

Ole valppaana

Suuntaa huomiosi aina siihen, mitä olet tekemässä ja käytä tervettä järkeä. Älä käytä laitetta, jos olet väsynyt tai huumeiden, alkoholin tai sellaisten aineiden vaikutuksen alainen, jotka voivat vaikuttaa näköösi, reaktiokykyysi tai harkintakykyysi.

Turvavarusteet**VAROITUS**

Pitkäaikainen altistuminen kovalle melulle ilman kuulosuojaimia voi aiheuttaa pysyvän kuulovaurion.

**VAROITUS**

Pitkäaikainen altistuminen tärinälle voi aiheuttaa vaurioita käsille, sormille ja ranteille. Älä käytä konetta, jos tunnet sen aiheuttavan epämukavaa oloa, kramppeja tai kipua. Käy lääkärillä ennen kuin jatkat työskentelyä koneen kanssa.

Käytä aina hyväksytyjä turvavarusteita. Kuljettajan ja työskentelyalueen välittömässä läheisyydessä olevien tulee käyttää:

- Suojakypärää
- Silmäsuojaimia
- Kuulosuojaimia
- Hengityssuojainta pölyisessä ympäristössä
- Huomiovaatteita
- Suojakäsineitä
- Turvajalkineita

Vältä väljää vaatetusta, joka saattaa tarttua koneeseen. Jos sinulla on pitkät hiukset, käytä hiusverkkoa. Käsinohjattavasta koneesta tärinä välittyy käsiin koneen kahvojen kautta. Bellen koneiden kahvat on suunniteltu niin, että ne vaimentavat suuren osan koneen tärinästä. Tärinää ei ole poistettu täysin, mutta koneita voi käyttää pitemmän aikaa ilman loukkaantumiseriskiä.

Työskentelyalue

Älä käytä konetta herkästi syttyvien materiaalien läheisyydessä tai räjähdysvaarallisessa ympäristössä. Pakoputkesta voi tulla kipinöitä, ja ne voivat sytyttää herkästi syttyvän materiaalin. Kun pidät taukoa tai olet lopettanut työskentelyn, älä pysäköi konetta herkästi syttyvien materiaalien päälle tai niiden läheisyyteen. Pakoputki voi käytössä tulla hyvin kuumaksi, ja se voi sytyttää tietyt materiaalit. Varmistu, ettei konetta käytettäessä työskentelyalueella ole muita henkilöitä. Pidä työmaa puhtaana ja poista sieltä asiaankuulumattomat esineet. Säilytä konetta turvallisessa paikassa poissa sivullisten ulottuvilta, mieluiten lukitussa tilassa.

Tankkaus (benssiini/diesel)



VAROITUS

Bensiinillä on erittäin alhainen leimahduspiste, ja se voi olla räjähdysherkkää tietyissä olosuhteissa. Älä tupakoi. Varmistu, että työtilan tuuletus on hyvä.

Polttoainetta käsitellessäsi pysytkä loitolla kuumista tai kipinöitä synnyttävistä kohteista. Odota, kunnes moottori on jäähtynyt ennen tankkausta. Suorita tankkaus vähintään 3 metrin päässä siitä paikasta, jossa aiot käyttää konetta. Varo läikyttämästä bensiiniä, dieseliä tai öljyä maahan. Suojaa kätesi bensiiniltä, dieseliltä ja öljyltä.

Avaa säiliön kansi hitaasti säiliössä mahdollisesti olevan ylipaineen vapauttamiseksi.

Älä ylitä säiliötä. Tarkasta moottori säännöllisesti polttoainevuotojen varalta. Älä käytä konetta, jos siitä vuotaa polttoainetta.

Moottorin käynnistys



VAROITUS

Ennen käynnistystä lue ohjekirja ja tutustu koneeseen ja varmistu, että:

Ennen käynnistystä lue ohjekirja ja tutustu koneeseen ja varmistu, että:

- kahvoissa ei ole rasvaa, öljyä eikä likaa
- koneessa ei näy mitään ilmeisiä vikoja
- kaikki suojalaitteet on kunnolla kiinnitetty paikoilleen
- kaikki säätövivut ovat vapaa-asennossa.

Käynnistä moottori ohjekirjan mukaisesti.

Käyttö



VAROITUS

Pidä jalkasi riittävän kaukana koneesta.



VAROITUS

Älä käytä konetta huonosti tuuletetuissa tiloissa. Niissä on häämyrkytysvaara.

Käytä konetta vain sen oikeaan käyttötarkoitukseen. Varmistu, että tiedät, kuinka kone pysäytetään nopeasti hätätilanteessa.



VAROITUS

Ole aina äärimmäisen varovainen ajaessasi konetta rinteessä. Aja aina rinnettä suoraan ylös ja alas. Älä ylitä koneen ohjekirjassa mainittua enimmäisnousukykyä. Pysytkä riittävän kaukana koneesta työskennellessäsi rinteessä tai kaivannossa.

Älä kosketa moottoria, pakoputkea tai sähköosia. Ne kuumenevat käytössä voimakkaasti ja voivat aiheuttaa palovammoja.

Älä kosketa käytön aikana kiilahihnaa tai pyöriä osia.

Pysäköinti

Pysäköi kone mahdollisimman tasaiselle ja kiinteälle alustalle. Ennen kuin poistut koneen luota:

- laita seisontajarru päälle
- pysäytä moottori ja ota virta-avain pois.

Kuormaus/Kuormasta purkaminen



VAROITUS

Älä koskaan oleskele koneen välittömässä läheisyydessä, kun sitä nostetaan nosturilla. Käytä ainoastaan merkittyjä nostopisteitä. Varmistu, että kaikki nostolaitteet on mitoitettu tuotteen painolle.

Kunnossapito

Kunnossapitotöitä saa tehdä ainoastaan ammattitaitoinen henkilökunta. Pidä asiattomat henkilöt erossa koneesta. Älä tee kunnossapitotöitä koneen liikkussa tai moottorin käydessä.

Korjaus

Älä koskaan käytä konetta, joka on vaurioitunut. Kelvollinen korjaustyö edellyttää koulutettua henkilökuntaa, joten ota yhteyttä lähimpään valtuutettuun korjaamoon.

Palosammutus

Jos kone syttyy tuleen, on parasta käyttää ABE-luokan sammutinta. Kuitenkin myös BE-luokan hiilidioksidisammutin on sopiva.

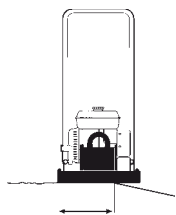

Ainakin 2/3

Koneen sijainti työskenneltäessä reunalla

Ajaminen reunan lähellä

Ajattaessa lähellä reunaa tulee ainakin kaksi kolmasosaa levystä olla kiinteällä maaperällä.

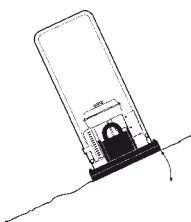
Maks 20°
tai 36%

Sivuttaiskaltevuuden kallistuskulma



VAROITUS

Vältä rinteiden poikki ajamista aina, kun se on mahdollista. Sen sijaan aja kaltevalla maalla ylös ja alas.

Kaatuminen

Varmistu, että työmaa on turvallinen. Märkä ja irrallinen maa-aines heikentävät ohjattavuutta erityisesti kaltevalla pinnalla. Ole aina erityisen varovainen kaltevalla ja epätasaisella maalla.

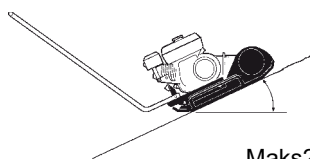
Maks20°
tai 36%

Ajaminen rinteessä

Älä koskaan työskentele rinteissä, jotka ovat jyrkempiä kuin koneen suorituskyky. Koneen enimmäiskaltevuus käytössä on 20° (riippuen maaperästä).

Kaatumiskulma on mitattu kovalla, tasaisella pinnalla koneen ollessa paikallaan tärytyksen ollessa pois päältä ja säiliöt täynnä. Muista, että irtonainen maaperä, päällä oleva tärytys ja ajonopeus voivat saada koneen kaatumaan loivemmassakin rinteessä kuin tässä on määritely.



VAROITUS

Älä koskaan jätä konetta yksin moottorin käydessä.

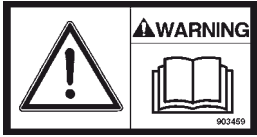
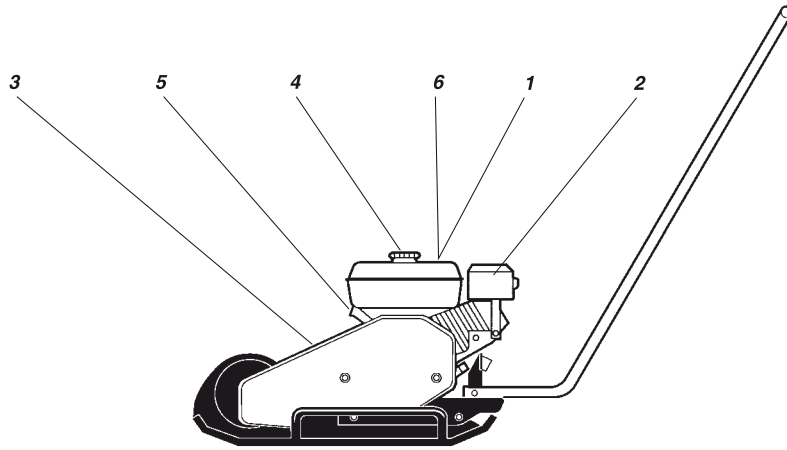

1. Kuljettajan on luettava turvaohjekirja sekä käyttö- ja kunnossapito-ohjeet ennen kuin alkaa käyttää konetta.



2. Varoitus – moottoritilassa kuumia pintoja. Älä koske.



3. Varoitus, käsien ja käsivarsien takertuminen. Pidä kätesi pois vaaralliselta alueelta.



4. Bensiini



5. Nostopiste



6. Käytä kuulosuojaimia

Tarkastus ennen käynnistystä

Ennen käynnistystä

Noudata yleisiä varoituksia. Tarkasta, että päivittäinen kunnossapito on tehty. Suosittelemme myös, että luet moottorin ohjekirjan, joka toimitetaan koneen mukana.

1. Tarkasta moottorin öljymäärä.
2. Täytä moottorin polttoainesäiliö (moottori kylmänä) polttoaineella.
3. Tarkasta, että kaikki ohjauslaitteet toimivat.
4. Varmista, ettei ole öljyvetoja ja että kaikki ruuviliitokset on kiristetty.



HUOMIO

Uusissa koneissa moottoriöljy on vaihdettava 20 käyttötunnin jälkeen.

Käyttö

Honda-bensiinimoottori

Koneen pysäytys

1. Työnnä kuristin sisään ja anna koneen käydä hetken joutokäynnillä.
2. Käännä sammutuskatkaisin O-asentoon.
3. Sulje polttoainehana.

Moottorin käynnistys

1. Avaa polttoainehana.
2. Aseta kuristinvipu keskiasentoon.
3. Sulje rikastin, jos moottori on kylmä. Jos moottori on lämmin, avaa rikastin.
4. Käännä sammutuskatkaisin I-asentoon.
5. Vedä käynnistimen kahvasta hitaasti kunnes tunnet vastuksen. Päästä käynnistysnaru takaisin ja vedä uudelleen voimakkaasti.
6. Avaa rikastin vähitellen täysin auki.
7. Anna koneen olla joutokäynnillä muutamia minutteja ennen kuin säädät sen täydelle teholle.

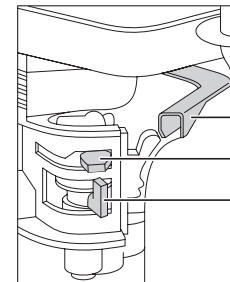

Kuristin

Rikastin

Polttoaine auki/kiinni

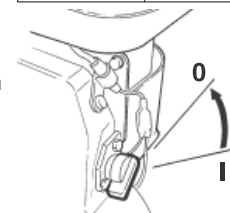

Sammutuskatkaisin

Robini bensiinimoottori

Koneen pysäytys

1. Aseta nopeuden säätövipu alhaisen nopeuden asentoon ja anna moottorin olla joutokäynnillä 2-3 minuuttia.
2. Käännä sammutuskatkaisin O-asentoon.
3. Sulje polttoainehana.

Moottorin käynnistys

1. Käännä sammutuskatkaisin I-asentoon.
2. Avaa polttoainehana.
3. Aseta nopeuden säätövipu asentoon, joka on 1/3 suuresta nopeudesta.
4. Säädä rikastinvipu. Jos moottori on lämmin, avaa rikastinvipu puoliksi tai pidä se täysin auki. Jos moottori on kylmä, sulje rikastinvipu täysin.
5. Vedä käynnistimen kahvasta hitaasti kunnes tunnet vastuksen. Päästä käynnistysnaru takaisin ja vedä uudelleen voimakkaasti.
6. Älä vedä käynnistinnarua kokonaan ulos.
7. Käynnistettyäsi moottorin avaa rikastin vähitellen kokonaan auki.
8. Ellei moottori käynnisty useiden yritysten jälkeen, katso Vianetsintäoppaasta.

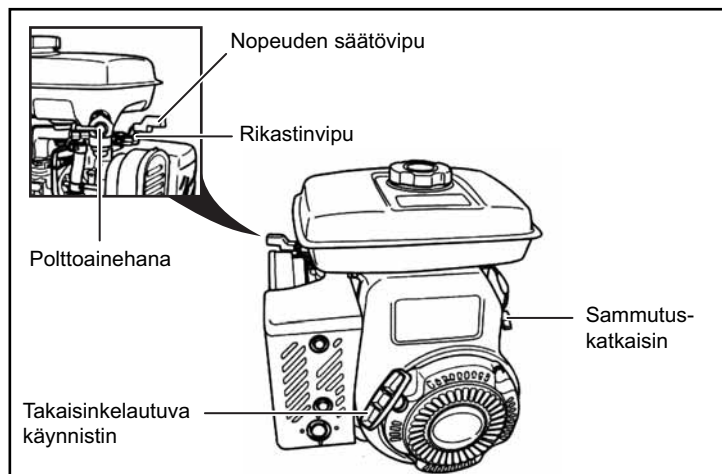

Nosto, kuljetus ja hinaus

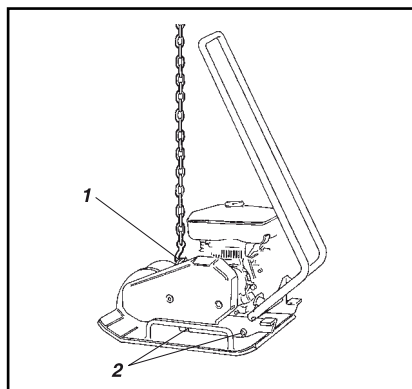

Nosto/hinaus

Kone valmiina nostettavaksi

1. Nostokoukku
2. Iskunvaimentimet (kumielementit)

Kuljetus

Kone valmiina kuljetettavaksi

1. Sidonta



VAROITUS Älä koskaan kävele tai seiso nostetun koneen alapuolella



HUOMIO Nosta konetta vain rungon nostokoukusta (1).



HUOMIO Kaikkien nostolaitteiden mitoituksen tulee olla voimassa olevien määräysten mukainen. Varmista ennen nostamista, että iskunvaimentimet (2) ovat kunnolla kiinni ja ehjät.



VAROITUS Kiinnitä kone aina tukevasti kuljetuksen ajaksi. Laita sidontaliina U-muotoon pohjalevyn ympäri ja kiinnitä sekä edestä että takaa.

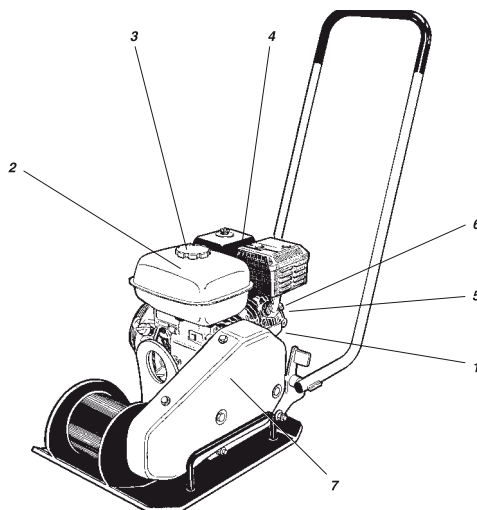

Kunnossapito	10 hvälein / päivitt.	50 ensimmä. tuntia	100 h välein	200 h välein	500 h välein
Tarkasta moottorin öljymäärä (1)	✓				
Vaihda moottoriöljy (1)			✓		
Täytä polttoainesäiliö (2)	✓				
Tarkasta moottorin jäähdytys (5)	✓				
Tarkasta moottorin ilmasuodatin (4)	✓				
Puhdista moottorin ilmasuodatin (4)		✓			
Vaihda moottorin ilmasuodatin (4)					✓
Tarkasta moottorin öljyvuodot	✓				
Tarkasta ruuviliitosten kireys	✓				
Pidä kone puhtaana	✓				
Tarkasta ja puhdista sytytystulppa (6)			✓		
Puhdista polttoainesuodatin ja polttoainesäiliö (3)				✓	
Tarkasta kiilahihna (7)				✓	
Puhdista ja tarkasta kaasutin*					✓
Puhdista moottorin jäähdytysrivat (5)					✓
Puhdista/hio palotilan venttiilit					✓
Puhdista polttoainelinja					✓
Rasvaa molemmat tärytinkammion laakerit				✓	

* = These items should be serviced by an authorized Belle or Honda dealer, unless the owner has the proper tools and is mechanically proficient.* = Nämä kohdat on annettava valtuutetun Bellen tai Hondan jälleenmyyjän tehtäväksi, ellei käyttäjällä ole asianmukaisia työkaluja ja ellei hän ole tähän pätevä.



Koneen peseminen

Pesu (suurpaine-)
Pidä kone puhtaana.

**HUOMIO**

Älä koskaan suuntaa vesisuihkua suoraan polttoainesäiliön tai hydraulijäysäiliön kanteen.

Älä suihkuta vettä suoraan sähköosiin tai kojetauluun. Laita muovipussi polttoainesäiliön täyttökannen päälle ja kiinnitä se kumirenkaalla. Tämä estää veden pääsyn täyttökannen ilmanpoistoaukkoon. Vesi voisi aiheuttaa toimintahäiriöitä, esimerkiksi suodattimen tukkeutumisen.

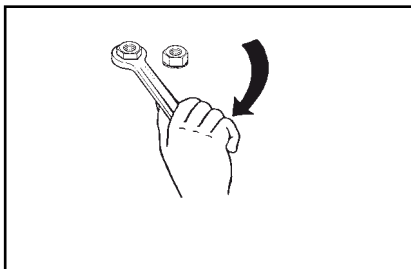

Tarkasta pulttien kireys

Pulttiliitosten tarkastus

Tarkasta ja tarvittaessa kiristä ruuvit ja mutterit.

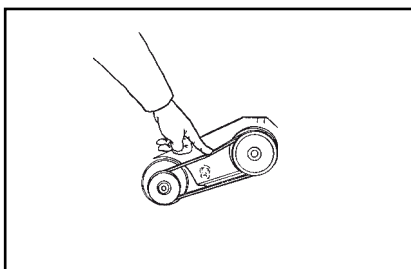



Kiilahihnan tarkastus

Kiilahihnan tarkastus

1. Poista suojakansi ja tarkasta kiilahihna.
2. Säätääksesi kiilahihnan kireyttä avaa moottorilevyn neljä pulttia ja työnnä levy oikeaan asentoon.
3. Kiristä pultit ja laita suojakansi paikoilleen.

**VAROITUS**

Älä koskaan käytä konetta ilman kiilahihnan suojakantta.

 MOOTTORIÖLJY	Honda: Käytä öljyä SAE 15W/40: 0.6 Robin 0.65 Robin: Käytä öljyä SAE 10W/30: 0.61 Robin 0.65
 POLTTOAINE	Käytä lyijytöntä bensiiniä Honda: Tilavuus: 3.6 l Robin: Tilavuus: 3.8 l
 TÄRYTINKAMMION LAAKERIT	Käytä SHEL Stamina EP2 rasvaa tai TOTAL Multis Complex EP2 rasvaa

Tärytinkammion laakerit on tehtaalla käsitelty korkeita lämpötiloja kestäväällä rasvalla. Laakereita korjattaessa on niihin laitettava rasvaa, jota levitetään runsaasti (ei liikaa) vierintäkehykseen ennen kuin kannet suljetaan. Katso kunnossapitoaikataulu sivulta 123.

**VAROITUS**

Pysäytä moottori ennen polttoainesäiliön täyttämistä. Älä koskaan täytä säiliötä avotulen tai kipinöiden läheisyydessä tulipalovaaran vuoksi. Älä tupakoi. Käytä puhdasta polttoainetta ja puhtaita täyttövälineitä. Varo, ettei polttoainetta läiky.

Uudelle Belle Group SF460:lle annetaan sen alkuperäiselle ostajalle yhden vuoden (12 kuukauden) takuu sen alkuperäisestä ostopäivästä lukien.

Belle Groupin takuu kattaa suunnittelu-, materiaali- ja valmistusvirheet.

Belle Groupin takuu ei koske seuraavia:

1. Väärän käyttötavan, väärään tarkoitukseen tapahtuneen käytön tai pudottamisen aiheuttama vaurio tai vastaava vaurio, jonka on aiheuttanut tai joka on seurausta siitä, että ei ole noudatettu kokoonpano-, käyttö- tai kunnossapito-ohjeita.
2. Muutokset, lisäykset tai korjaukset, jotka on tehnyt muu kuin Belle Group tai sen valtuutettu edustaja.
3. Kuljetus- ja lähetyskulut, jotka aiheutuvat koneen toimittamisesta takuuvaatimuksen perusteella Belle Groupiin tai sen valtuutetulle edustajalle korjattavaksi tai arvioitavaksi sekä sen palauttamisesta.
4. Normaalin kulumisen johdosta tapahtuneen osien uusimisen, korjauksen tai vaihdon aiheuttamat materiaali- ja/tai työkustannukset.

Takuu ei koske seuraavia osia:

- Kiilahihna(t)
- Moottorin ilmasuodatin
- Moottorin sytytystulppa

Belle Group ja/tai sen valtuutetut edustajat, johtajat, työntekijät tai vakuutusyhtiöt eivät ole vastuussa seurannaisista tai muista vahingoista, menetyksistä tai kustannuksista, jotka on aiheuttanut tai jotka liittyvät kykenemättömyyteen käyttää konetta missään tarkoituksessa.

Takuuvaatimukset

Kaikki takuuvaatimukset tulee ensisijassa osoittaa Belle Groupille puhelimitse, faksilla, sähköpostilla tai kirjeitse.

Takuuvaatimusasioissa ota yhteyttä:

Belle Group Warranty Department,
Unit 5 Bode Business Park,
Ball Haye Green,
Leek,
Staffordshire,
ST13 8BW.
Englanti

Puhelin +44 (0) 1538 380000

Telefax: +44 (0) 1538380038

Sähköposti: warranty@belle-group.co.uk

UWAGI OGÓLNE	126
TABLICZKA ZNAMIONOWA.....	127
DANE TECHNICZNE	127
ZALECENIA BEZPIECZEŃSTWA – URZĄDZENIA LEKKIE.....	128 - 129
BEZPIECZNA PRACA Z ZAGĘSZCZARKĄ.....	130
LOKALIZACJA OZNACZEŃ BEZPIECZEŃSTWA.....	131
KONTROLA PRZED URUCHOMIENIEM.....	131
URUCHAMIANIE I ZATRZYMYWANIE SILNIKA	131 - 132
PODNOSENIE, TRANSPORTOWANIE I PRZECIĄGANIE	132
OBSŁUGA I KONSERWACJA.....	133 - 134
PALIWO I SMAROWANIE	134
GWARANCJA.....	135
DEKLARACJA ZGODNOŚCI	3

Grupa Belle zastrzega sobie prawo do zmiany specyfikacji technicznej urządzenia bez wcześniejszego poinformowania.

**UWAGA**

Urządzenie może stanowić zagrożenie. Istnieje ryzyko uszkodzenia maszyny lub zranienia operatora, jeżeli procedury nie są przeprowadzane w sposób właściwy.

**OSTRZEŻENIE**

Istnienie możliwość zagrożenia życia operatora, jeżeli podczas wykonywania oznaczonej w ten sposób czynności ostrzeżenie zostanie zignorowane.

**OSTRZEŻENIE**

Niniejszy podręcznik zawiera zalecenia bezpieczeństwa, z którymi musi zapoznać się każdy operator urządzenia.

**OSTRZEŻENIE**

Przed obsługą i przeprowadzaniem konserwacji tej maszyny **NALEŻY PRZECZYTAĆ I PRZESTUDIOWAĆ** niniejszy podręcznik w całości.

Zagęszczarka została skonstruowana tak, aby zapewnić długotrwałą i bezawaryjną pracę, pod warunkiem regularnego wykonywania czynności konserwacyjnych. Zagęszczarkę należy utrzymywać w czystości tak, aby wszelkie wycieki, poluzowane paski napędowe lub połączenia śrubowe mogły być zauważone odpowiednio wcześniej.

Zaleca się, aby operator zagęszczarki wyrobił sobie nawyk jej sprawdzania każdorazowo na początku dnia pracy, co ułatwi natychmiastowe wykrycie ewentualnych wycieków bądź innych nieprawidłowości.

Pomyśl o środowisku naturalnym!

Zadbaj o to, aby olej, paliwo oraz inne szkodliwe substancje nie zanieczyściły środowiska. Zawsze dostarczaj zużyte filtry, olej silnikowy i ewentualnie resztki paliwa do odpowiedniego miejsca utylizacji.

Niniejszy podręcznik użytkownika zawiera opis okresowych czynności konserwacyjnych, które powinny być wykonywane przez operatora zagęszczarki.

**UWAGA**

Z obsługą zagęszczarki związane są informacje n.t. innych czynności dotyczących silnika. Opis tych czynności zawarto w podręczniku użytkownika wydanego przez producenta silnika. Z podręcznikiem tym również należy się zapoznać.

TABLICZKA ZNAMIONOWA

PL

Zapoznaj się z tabliczką znamionową zagęszczarki i wpisz w odpowiednie rubryki poniżej typ silnika oraz jego numer seryjny.

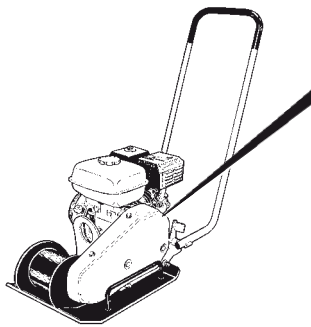

	MANUFACTURED BY: Belle Group UK Sheen, Nr. Buxton, Derbyshire, England, SK17 0EU www.bellegroup.com		
	YEAR MADE: <input type="text"/>	WEIGHT: <input type="text"/>	
	MODEL TYPE: <input type="text"/>	SERIAL NO: <input type="text"/>	

Typ silnika: Numer seryjny silnika:

DANE TECHNICZNE

PL

		SF 460
Obszar roboczy [m ²]		0,1766
Częstotliwość wibracji [Hz]		90
Częstotliwość wibracji [wibr/min]		5400
Siła wymuszająca [kN]		18
Amplituda wibracji [mm]		1,1
Prędkość ruchu [mm]		25
Maksymalne nachylenie [°]		20
Model	Honda GX160 cztero-suwowy rozrusznik ręczny	Robin EY20 cztero-suwowy rozrusznik ręczny
Moc silnika [kW] ([KM])	4,1 (5,5)	3,7 (5)
Prędkość obr. [obr/min]	3600	3600
Zbiornik paliwa [L]	3,6	3,8
Miska olejowa [L]	0,6	0,6
Ciężar [kg]	78	81
Poziom ciśnienia akustycznego przy uchu operatora zgodnie z ISO 6394		LpA dB(A) = 92
Gwarantowany poziom mocy akustycznej zgodnie z ISO 3744		LwA dB(A) = 104
Wibracje dłoni i ramion zgodnie z ISO 5349		8,7 m/s ²

Podane w tabeli wartości hałasu oraz wibracji zmierzono przy typowej prędkości obrotowej silnika z włączonym wibratorem. Zagęszczarkę ustawiono na elastycznym podłożu. Zależnie od warunków pracy wartości te mogą się różnić podanych wyżej.

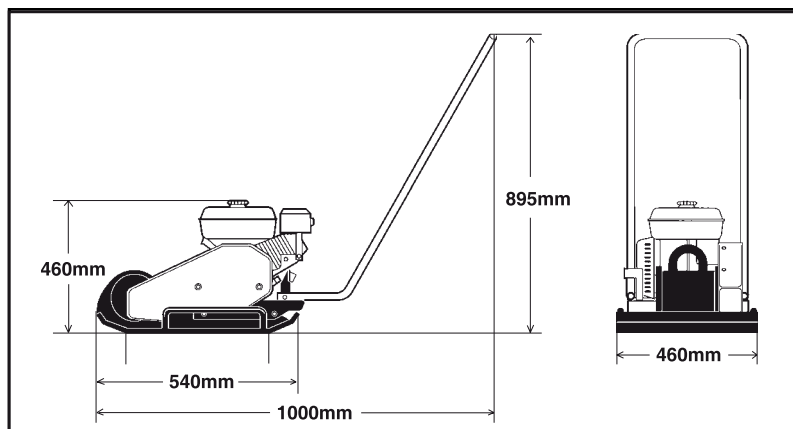

Oznaczenia w tekście

Słowa UWAGA i OSTRZEŻENIE używane w tym tekście, mają następujące znaczenie:

**UWAGA**

Oznacza zagrożenie lub ryzykowne działanie, które może prowadzić do poważnych lub zagrażających życiu obrażeń, jeśli ostrzeżenie zostanie zignorowane.

**OSTRZEŻENIE**

Oznacza zagrożenie lub ryzykowne działanie, które może prowadzić do uszkodzenia maszyny lub mienia, jeśli ostrzeżenie zostanie zignorowane.

Ważne reguły dotyczące bezpieczeństwa**OSTRZEŻENIE**

Maszyny nie wolno modyfikować bez zezwolenia producenta. Używać należy wyłącznie oryginalnych części, a także akcesoriów zalecanych przez Grupę Belle. Modyfikacje niezatwierdzone przez Grupę Belle dla operatora i innych osób.

- Niniejsze zalecenia oparte są na międzynarodowych normach bezpieczeństwa. Sprawdź także, czy spełnione są lokalne przepisy dotyczące bezpieczeństwa. Przed użyciem maszyny przeczytaj instrukcję i przechowuj ją w dostępnym miejscu.
- Wraz z każdą maszyną dostarczane są etykiety i nalepki, ważne dla bezpieczeństwa i konserwacji. Dopilnuj, żeby zawsze były czytelne. Nowe nalepki można zamawiać korzystając z opisu części zamiennych.
- Maszyny i akcesoriów można używać wyłącznie do celów, do których są przeznaczone.
- Ze względów bezpieczeństwa nie wolno maszyny modyfikować, ulepszać ani przerabiać.
- Uszkodzone bądź zużyte części wymieniaj na nowe bez zwłoki.

Zachowaj ostrożność!

Myśl o tym, co robisz. Zachowaj zdrowy rozsądek. Nie pracuj z zagęszczarką, kiedy jesteś zmęczony, pod wpływem leków, alkoholu lub innych czynników wpływających na wzrok, szybkość reagowania lub zdolność oceny sytuacji.

Wyposażenie ochronne.**OSTRZEŻENIE**

Długotrwałe narażenie na silny hałas bez ochrony słuchu może powodować trwałe uszkodzenia słuchu.

**OSTRZEŻENIE**

Długotrwałe narażenie na wibracje może powodować obrażenia dłoni, palców lub nadgarstków. Nie używaj maszyny, jeśli czujesz ból, masz kurcze lub nieprzyjemne uczucie w rękach. Przed ponownym podjęciem pracy poradź się lekarza.

Zawsze stosuj atestowane wyposażenie ochronne. Operatora i osoby znajdujące się w bezpośrednim otoczeniu pracującej maszyny obowiązują następujące wymagania:

- Kask
- Okulary ochronne
- Środki ochrony słuchu
- Maski przeciwpyłowa (w zapylnym środowisku)
- Odzież ostrzegawcza
- Rękawice ochronne
- Obuwie ochronne

Unikaj noszenia luźnej odzieży, która może zaczepić się o ruchome elementy zagęszczarki. Jeśli masz długie włosy, zbierz je w siatkę. Wibracje maszyny przenoszone są na dłonie przez uchwyt. Zagęszczarki Grupy Belle wyposażone są w amortyzatory wibracji uchwytu. Zależnie od sposobu pracy, podłoża i czasu ekspozycji może jednak zdarzyć się przekroczenie zalecanych wartości granicznych dla narażenia rąk na działanie wibracji. W razie potrzeby należy zapewnić odpowiednie środki zabezpieczające, na przykład używać rękawic ochronnych i unikać ubijania już ubitego materiału. Zachowaj czujność na sygnały akustyczne wydawane przez inne maszyny w obszarze roboczym.

Obszar roboczy

Nie używaj zagęszczarki w pobliżu palnego materiału lub w środowisku wybuchowym. Z rury wydechowej mogą wydobywać się iskry, które mogą zapalić łatwopalny materiał. Pamiętaj, aby podczas przerw w pracy nie pozostawiać zagęszczarki przy materiałach palnych. Rura wydechowa bardzo się nagrzewa i może zapalić pewne materiały. Dopilnuj, by w obszarze roboczym nie znajdowały się inne osoby. Utrzymuj miejsce pracy w czystości i usuwaj z niego wszystkie obce przedmioty. Przechowuj maszynę w bezpiecznym miejscu poza zasięgiem niepowołanych osób, najlepiej w zamkniętym pomieszczeniu.

Nalewanie paliwa (benzyna/olej napędowy)



OSTRZEŻENIE

Benzyna ma niezwykle niską temperaturę zapłonu i w pewnych okolicznościach może być wybuchowa. Nie pal tytoniu. Zadbaj o dobrą wentylację.

Aby uniknąć pożaru, usuń wszystkie gorące lub iskrzące przedmioty. Oczekaj, aż maszyna ostygnie. Napełniaj zbiornik w odległości co najmniej 3 metrów od miejsca, w którym zamierzasz używać maszyny, aby uniknąć pożaru. Staraj się nie rozlewać benzyny, oleju napędowego i oleju na ziemię. Chroń ręce przed kontaktem z benzyną.

Otwórz powoli pokrywę zbiornika paliwa i uwolnij ewentualne nadciśnienie. Pamiętaj, by nalewać odpowiedniego typu paliwo. Nie przepelniaj zbiornika.

Regularnie sprawdzaj, czy nie powstają wycieki. Nie używaj maszyny, z której wycieka paliwo.

Przed rozpoczęciem pracy



OSTRZEŻENIE

Przed uruchomieniem maszyny przeczytaj uważnie cały podręcznik użytkownika i zapoznaj się ze wszystkimi funkcjami oraz sprawdź, czy:

- uchwyt jest wolny od tłuszczu, oleju i brudu.
- maszyna nie ma widocznych usterek.
- wszystkie elementy zabezpieczające są zamocowane na swoim miejscu.
- wszystkie elementy regulacyjne są w położeniu neutralnym.

Uruchom zagęszczarkę zgodnie z instrukcją w podręczniku użytkownika.

Praca z zagęszczarką



OSTRZEŻENIE

Zwracaj szczególną uwagę na palce i stopy!



OSTRZEŻENIE

Trzymaj je z dala od maszyny. Nie pracuj z zagęszczarką w źle wentylowanych pomieszczeniach. Stwarza to ryzyko zatrucia tlenkiem węgla zawartego w gazach spalinowych.

Używaj zagęszczarki wyłącznie do celów, do których jest przeznaczona. Upewnij się, że wiesz, jak zatrzymać maszynę w sytuacji awaryjnej.



OSTRZEŻENIE

Zachowaj najwyższą ostrożność podczas pracy na pochyłościach. Dbaj o to, by wszystkie osoby przebywające w pobliżu maszyny znajdowały się wyżej od maszyny. Przemieszczaj się zawsze w górę lub w dół. Nigdy nie przekraczaj maksymalnego kąta nachylenia maszyny, który podano w instrukcji obsługi. Podczas pracy na pochyłościach i w wykopach trzymaj się z dala od maszyny.

Nigdy nie dotykaj silnika, zespołu tłumika ani elementu mimośrodowego. Podczas pracy maszyny elementy te bardzo mocno się rozgrzewają, co może grozić poparzeniem. Nigdy nie dotykaj paska klinowego ani wirujących części, kiedy maszyna jest włączona.

Parkowanie

Zawsze parkuj maszynę na jak najrówniejszej powierzchni. Przed opuszczeniem maszyny:

- Zaciągnij hamulec postojowy.
- Wyłącz silnik i wyjmij kluczyk ze stacyjki.

Załadunek i rozładunek



OSTRZEŻENIE

W żadnym wypadku nie przebywaj pod lub w bezpośredniej bliskości maszyny, kiedy jest ona podniesiona przez dźwig lub podobne urządzenie. Używaj wyłącznie oznaczonych punktów podnoszenia. Upewnij się, że wszystkie urządzenia podnoszące mają nośność odpowiednią do masy maszyny.

Obsługa i konserwacja

Prace konserwacyjne może wykonywać wyłącznie wykwalifikowany personel. Nie wolno wykonywać żadnych prac konserwacyjnych bądź naprawczych, kiedy zagęszczarka jest w ruchu lub ma włączony silnik.

Naprawy

Nigdy nie używaj uszkodzonej zagęszczarki. Bardziej zaawansowane naprawy wymagają wykwalifikowanego personelu – skontaktuj się z najbliższym warsztatem autoryzowanym przez Grupę Belle.

Gaszenie ognia

W wypadku zapalenia się zagęszczarki należy przede wszystkim używać gaśnic proszkowych typu ABE. Można także używać gaśnic CO₂ typu BE.

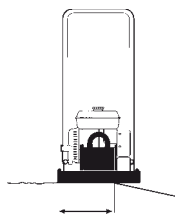

Przynajmniej 2/3 szerokości

Położenie zagęszczarki podczas pracy na pochyłości.

Praca blisko krawędzi pochyłości.

Podczas pracy w pobliżu krawędzi pochyłości przynajmniej 2/3 szerokości płyty musi poruszać się po równym gruncie

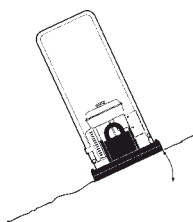

Maks 20°
lub 36%

Dopuszczalne maksymalne przechylenie zagęszczarki.

Praca na pochyłości.

Upewnij się, że obszar pracy jest bezpieczny. Mokry i luźny grunt ogranicza możliwość kontrolowanego manewru, dotyczy to zwłaszcza pochyłości. Zachowaj szczególną ostrożność pracując na nachylonym bądź nierównym obszarze.



OSTRZEŻENIE

Tam gdzie to możliwe unikaj pracy wzdłuż pochyłości, zamiast tego pracuj w kierunku góra/dół.

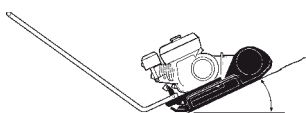

Maks 20°
lub 36%

Zalecane prowadzenie zagęszczarki na pochyłościach

Nigdy nie pracuj na pochyłościach o kącie większym niż dozwolony do pracy z zagęszczarką. Maksymalny kąt nachylenia powierzchni dla zagęszczarki, w zależności od stanu gruntu, wynosi 20°.

Kąt nachylenia powierzchni mierzy się na powierzchni utwardzonej, podczas gdy zagęszczarka nie porusza się, jej wibrator nie pracuje, zaś zbiornik paliwa jest pełny. Pamiętaj, że luźny grunt, włączony wibrator oraz ruch zagęszczarki mogą spowodować przewrócenie się urządzenia nawet na pochyłości o mniejszym kącie aniżeli podany wyżej.



OSTRZEŻENIE

Nigdy nie pozostawiaj bez nadzoru zagęszczarki z włączonym silnikiem!

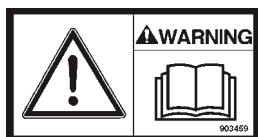
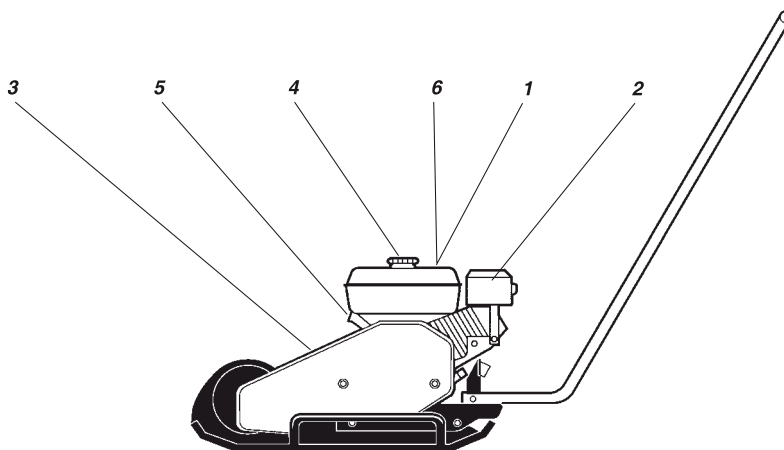

1. Operator musi przeczytać w zalecenia bezpieczeństwa oraz instrukcje dotyczące czynności konserwacyjnych, przed rozpoczęciem pracy z zagęszczarką.



2. Uwaga – gorące powierzchnie zespołu silnika. Nie dotykać!



3. Uwaga – niebezpieczeństwo wciągnięcia dłoni i rąk. Nigdy nie sięgaj do tych miejsc!



4. Benzyna



5. Punkt podnoszenia



6. Noś nauszники ochronne

KONTROLA PRZED URUCHOMIENIEM

Przed uruchomieniem zagęszczarki

Wykonaj czynności związane z bezpieczeństwem ogólnym. Upewnij się, że wykonano codzienny przegląd przed rozpoczęciem pracy z zagęszczarką. Zaleca się również zapoznanie z instrukcjami dotyczącymi uruchamiania, które zawarte są w podręczniku użytkownika silnika spalinowego zagęszczarki.

1. Sprawdź poziom oleju silnikowego.
2. Napełnij zbiornik paliwa, podczas gdy silnik jest zimny.
3. Upewnij się, że wszystkie dźwignie i inne elementy kontrolne zagęszczarki są sprawne.
4. Upewnij się, że nie ma wycieków oleju oraz, że wszystkie połączenia śrubowe są ściśnięte dokręcone.



UWAGA

Olej silnikowy fabrycznie nowej zagęszczarki (fabrycznie nowego silnika) należy wymienić po 20 godzinach pracy.

URUCHAMIANIE I ZATRZYMYWANIE SILNIKA

Silnik benzynowy Honda.

Zatrzymywanie silnika.

1. Ustaw dźwignię obrotów silnika w położenie wolnych obrotów i pozwól silnikowi popracować na biegu jałowym przez ok. minutę.
2. Przesław włącznik / wyłącznik silnika w położenie „0”.
3. Zamknij zawór paliwa.

Uruchamianie silnika.

1. Otwórz zawór paliwa.
2. Ustaw dźwignię obrotów silnika w położenie średnich obrotów.
3. Zamknij dławik (ssanie), jeżeli silnik jest zimny; jeżeli silnik jest rozgrzany, otwórz dławik (ssanie).
4. Ustaw włącznik / wyłącznik silnika w położenie „I”.
5. Powoli pociągnij linkę rozrusznika do wyczuwalnego oporu. Pozwól lince zwinąć się a następnie pociągnij energicznie.
6. Otwórz stopniowo dławik (ssanie) do pozycji całkowitego otwarcia.
7. Pozwól silnikowi pracować na biegu jałowym przez kilka minut, zanim przestawisz dźwignię obrotów na pełne obroty.

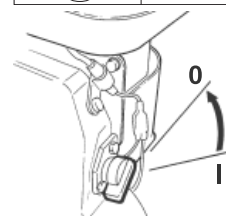
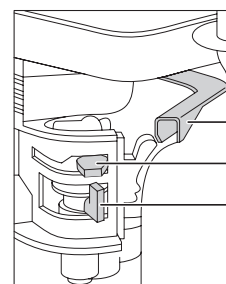

Dźwignia obrotów
Dławik
Zawór paliwa

Włącznik /
wyłącznik
silnika

Silnik benzynowy Robin.

Zatrzymywanie silnika.

1. Ustaw dźwignię obrotów silnika w położenie wolnych obrotów i pozwól silnikowi popracować na biegu jałowym przez 2-3 minuty.
2. Przesław włącznik / wyłącznik silnika w położenie „0”.
3. Zamknij zawór paliwa.

Uruchamianie silnika.

1. Ustaw włącznik / wyłącznik silnika w położenie „I”.
2. Otwórz zawór paliwa.
3. Ustaw dźwignię obrotów silnika w położenie 1/3 maksymalnej prędkości obrotowej.
4. Zamknij dławik (ssanie), jeżeli silnik jest zimny; jeżeli silnik jest rozgrzany, otwórz dławik (ssanie) całkowicie lub do połowy.
5. Powoli pociągnij linkę rozrusznika do wyczuwalnego oporu. Pozwól lince zwinąć się a następnie pociągnij energicznie. Nie rozwijaj linki rozrusznika do końca.
6. Otwórz stopniowo dławik (ssanie) do pozycji całkowitego otwarcia.
7. Pozwól silnikowi pracować na biegu jałowym przez kilka minut, zanim przestawisz dźwignię obrotów na pełne obroty.
8. Jeżeli silniki nie uruchamiają się, odwołaj się do sekcji rozwiązywania problemów w niniejszym podręczniku bądź podręczniku użytkownika silnika.

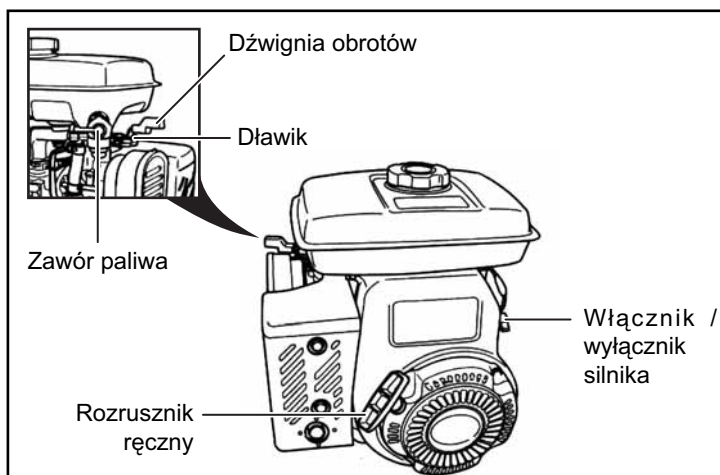

PODNOSENIE, TRANSPORTOWANIE I PRZECIĄGANIE

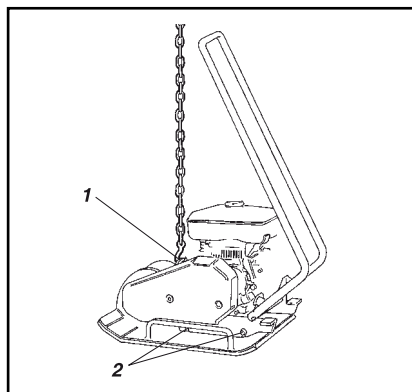
**Podnoszenie i przeciąganie.**

Rysunek przedstawia zagęszczarkę w położeniu do podnoszenia.

1. Zaczep do podnoszenia (punkt podnoszenia).
2. Amortyzatory (elementy gumowe).

Transportowanie.

Rysunek przedstawia zagęszczarkę w położeniu do transportu.

1. Pasy mocujące.

**OSTRZEŻENIE**

Nigdy nie przechodź i nie stój pod przywiązaną i podnoszoną zagęszczarką!!

**UWAGA**

Do podnoszenia zagęszczarki używaj wyłącznie zaczepu (punktu podnoszenia) (1).

**UWAGA**

Używany sprzęt dźwigniowy musi być zwymiarowany zgodnie z obowiązującymi przepisami. Przed podnoszeniem zagęszczarki upewnij się, że amortyzatory gumowe (2) są prawidłowo zamontowane i nie są uszkodzone.

**OSTRZEŻENIE**

Pamiętaj, aby podczas transportu zagęszczarka była bezpiecznie umocowana. Opleć ją dwoma pasami wokół płyty w sposób na kształt litery U od przodu i od tyłu.

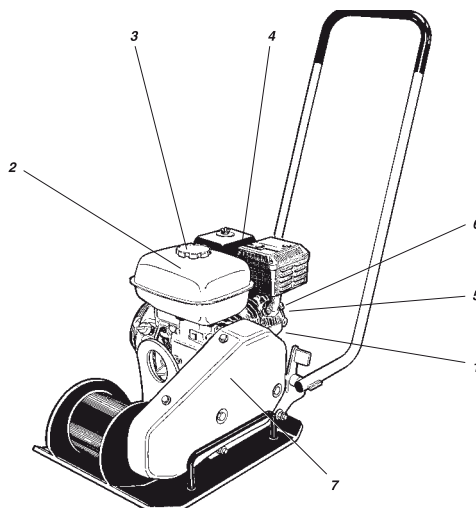

Czynność konserwacyjna	Co 100 h Codziennie	Co 50 h	Co 100 h	Co 200 h	Co 500 h
Sprawdź poziom oleju silnikowego (1)	✓				
Wymień olej silnikowy (1)			✓		
Napełnij zbiornik paliwa (2)	✓				
Sprawdź chłodzenie silnika (5)	✓				
Sprawdź filtr powietrza silnika (4)	✓				
Oczyść filtr powietrza silnika (4)		✓			
Wymień filtr powietrza silnika (4)					✓
Sprawdź czy są wycieki oleju	✓				
Sprawdź dokręcenie śrub	✓				
Oczyść zagęszczarkę	✓				
Sprawdź i oczyść świecę zapłonową (6)			✓		
Oczyść filtr paliwa i zbiornik paliwa (3)				✓	
Sprawdź pasek (7)				✓	
Sprawdź i wyreguluj pracę gaźnika *					✓
Oczyść żeberka radiatora silnika (5)					✓
Sprawdź / oczyść zawory silnika *					✓
Oczyść przewód paliwowy					✓
Nasmaruj obydwa łożyska obudowy wibratora.				✓	

*) czynność ta powinna być wykonywana przez autoryzowany serwis Grupy Belle, chyba że użytkownik posiada odpowiednie narzędzia oraz umiejętności mechaniczne.

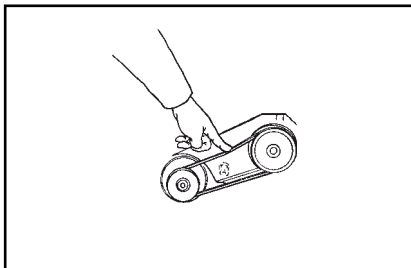

Mycie zagęszczarki.

Mycie wysokociśnieniowe.

Pamiętaj, aby utrzymywać zagęszczarkę w czystości.

**UWAGA**

Nigdy nie kieruj strumienia wody na korek zbiornika paliwa lub wlew oleju. Jest to ważne zwłaszcza podczas mycia wysokociśnieniowego.

Nie kieruj strumienia wody bezpośrednio na podzespoły elektryczne. Osłoń korek zbiornika paliwa torebką foliową i zaciśnij ją gumką recepturką. Zabezpieczy to przed przedostaniem się wody do zbiornika przez otwór odpowietrzający w korku. Woda w paliwie może prowadzić do zakłóceń pracy silnika, zapchania filtra powietrza, itp.

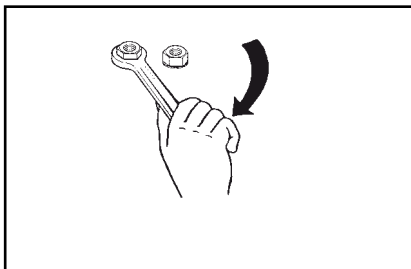

Sprawdzaj połączenia śrubowe.

Sprawdzenie dokręcenia połączeń śrubowych.

Okresowo sprawdzaj połączenia śrubowe i dokręcaj, jeżeli zachodzi taka potrzeba

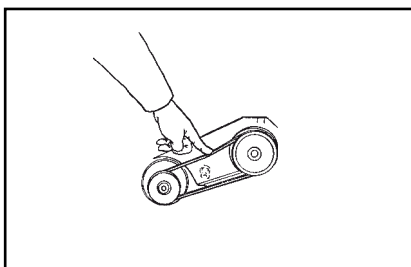

Pasek napędowy.

Sprawdzanie naciągu paska napędowego.

1. Zdejmij osłonę paska i sprawdź jego naciąg.
2. Naciąg paska reguluje się przez poluzowanie czterech śrub montażowych silnika i zmianę jego położenia względem wibratora.
3. Po wykonaniu regulacji należy dokręcić śruby montażowe i ponownie zamontować osłonę paska.

**OSTRZEŻENIE**

Nigdy nie pracuj z zagęszczarką bez osłony pasa napędowego!

	OLEJ SILNIKOWY	Honda: SAE 15W/40, 0.6l Robin: SAE 15W/30, 0.6l
	PALIWO	Benzyna bezołowiowa Honda: Zbiornik: 3.6l Robin: Zbiornik: 3.8l
	ŁOŻYSKA OBUDOWY WIBRATORA	Stosuj smar SHELL Stamina EP2 lub smar TOTAL Multis Complex EP2.

Łożyska w obudowie wibratora zostały pokryte wysokotemperaturowym smarem już w fabryce. Jendakże w przypadku wykonywania naprawy, na łożyska należy nanieść smar, który trzeba swobodnie (ale nie nadmiernie) rozprowadzić po bieżni łożyska wałeczkowego przed ponownym zamontowaniem elementów obudowy. Odstępy pomiędzy przeglądami wyszczególniono w tabeli przeglądów.

**OSTRZEŻENIE**

Zatrzymaj silnik przed uzupełnianiem paliwa. Nigdy nie uzupełniaj paliwa w pobliżu źródeł otwartego ognia bądź isker, co może spowodować pożar. Nie pal. Stosuj wyłącznie czyste paliwo i czyść narzędzia, których używasz do uzupełniania paliwa. Uważaj, aby nie rozlać paliwa.

Nowa zagęszczarka SF460 wyprodukowana przez Grupę Belle jest objęta gwarancją dla pierwotnego nabywcy przez okres jednego roku (12 miesięcy) od pierwotnej daty zakupu.

Gwarancja Grupy Belle obejmuje błędy w konstrukcji, materiałach i jakości wykonania.

Następujące elementy nie są objęte gwarancją Grupy Belle:

1. Uszkodzenia spowodowane niewłaściwym użytkowaniem, zrzuconiem lub temu podobnym uszkodzeniem wywołanym lub będącym wynikiem nie zastosowania się do wskazanej kolejności założenia, zasady działania lub instrukcji konserwacji przez użytkownika.
2. Zmiany przyłączenia i naprawy wykonane przez osoby spoza Grupy Belle lub osoby inne niż jej uznani przedstawiciele handlowi.
3. Koszt transportu i przesyłek do i od Grupy Belle lub jej uznanych przedstawicieli handlowych celem naprawy bądź oceny technicznej jakichkolwiek z maszyn, niebędących podstawą do roszczenia gwarancyjnego.
4. Koszty materiałowo-robocze odnawiania, naprawy i wymiany elementów składowych w związku z ich zwykłym zużyciem.

Następujące elementy składowe nie są objęte gwarancją:

- pasy napędowe,
- filtry powietrza silnika,
- silnikowe świece zapłonowe.

Grupa Belle i/lub jej uznani przedstawiciele handlowi, dyrektorzy, pracownicy lub firmy ubezpieczeniowe nie ponoszą odpowiedzialności za następstwa lub inne uszkodzenia, straty i wydatki powstałe w związku lub będące skutkiem niemożności użytkowania maszyny w określonym przez siebie celu.

Roszczenia Gwarancyjne.

Wszelkie roszczenia wynikające z gwarancji należy najpierw kierować do Działu Obsługi Gwarancji firmy Grupa Belle telefonicznie, poprzez faks, pocztą elektroniczną lub też pisemnie.

Adres, na jaki należy kierować roszczenia gwarancyjne:

Belle Group Warranty Department,
Unit 5 Bode Business Park,
Ball Haye Green,
Leek,
Staffordshire,
ST13 8BW.
England.

Tel : +44 (0)1538 380000,
Fax : +44 (0)1538 380038
Email : warranty@belle-group.co.uk

Общие замечания	136
Плита машины	137
Технические данные	137
Инструкции по безопасности (для всей продукции из серии Лайт)	138 - 139
Безопасность во время движения	140
Таблички по технике безопасности; расположение/описание	141
Контроль перед запуском	141
Использование машины	141 - 142
Подъем, транспортировка и буксировка	142
Техническое обслуживание	143 - 144
Топливо и смазочные материалы	144
Гарантия	145
Сертификат соответствия	4

Белле Групп оставляет за собой право изменять параметры машины без предварительного уведомления или каких-либо иных обязательств.

Указания о вещах, требующих повышенного внимания



ВНИМАНИЕ

Значок «ВНИМАНИЕ» означает, что данная процедура может содержать в себе элементы риска или опасности, которые при игнорировании предупреждения могут привести к порче машины или имущества.



ПРЕДУПРЕЖДЕНИЕ

Значок «ПРЕДУПРЕЖДЕНИЕ» означает, что данная процедура может содержать в себе элементы риска или опасности, которые при игнорировании предупреждения могут привести к серьезной или летальной травме персонала.

Инструкции по безопасности



ПРЕДУПРЕЖДЕНИЕ

Инструкции по безопасности включены в данное руководство и оператору следует изучить их. Всегда следует соблюдать правила по технике безопасности, а также держать руководство под рукой для использования его в будущем.



ПРЕДУПРЕЖДЕНИЕ

Прежде чем начинать какие-либо работы по техническому обслуживанию, следует полностью прочесть все руководство.

Общие замечания

Для правильной работы машины важно, чтобы ее соответствующим образом обслуживали. Чтобы вовремя обнаружить любые утечки, свободно сидящие винты и слабые соединения, ее следует держать в чистоте.

Следует выработать привычку ежедневно полностью осматривать машину перед началом работы, чтобы обнаружить какую-либо утечку или иные неполадки.

НЕ ЗАБЫВАЙТЕ ОБ ОКРУЖАЮЩЕЙ СРЕДЕ!

Не позволяйте маслу, топливу и другим вредным субстанциям загрязнять окружающую нас природу. Следует всегда соответствующим способом утилизировать использованные фильтры, слитое масло и остатки топлива.

В данном руководстве содержатся инструкции по периодическому осмотру, который при нормальной работе следует проводить оператору.



ВНИМАНИЕ

В отношении непосредственно двигателя имеются дополнительные инструкции, которые соответствуют инструкциям производителя двигателя, описанным в правилах работы с мотором.

Табличка с данными машины



Заполните ниже все данные при доставке и запуске данной машины:

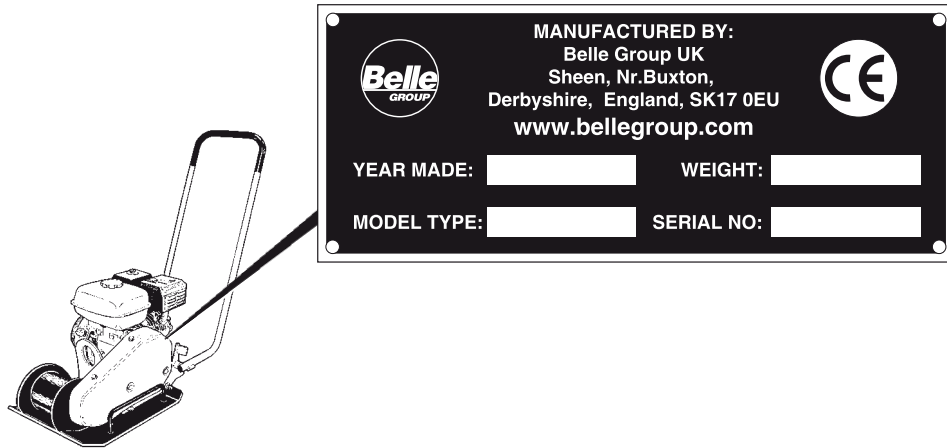

Модель двигателя: Номер двигателя:.....

Технические данные



		SF460
Контактная площадь, м ²		0,1766
Частотность вибрации (Гц)		90
Частотность вибрации (об/мин)		5400
Мощность центрифуги, кН		18
Амплитуда колебаний, мм		1,1
Скорость движения, м/мин		25
Макс. допустимый угол наклона, °		20
Модель	Хонда GX160 с 4-тактным стартером	Робин EY20 с 4-тактным стартером
Выходная мощность, кВт (л.с.)	4,1	3,7
Обороты двигателя, об/мин	3600	3600
Топливная емкость, л	3,6	3,8
Емкость картера, л	0,6	0,6
Чистый вес, кг	78	81
Уровень шумов. Звуковое давление на слух оператора соответствует норме ISO 6394:		дБ = 92
Уровень шумов соответствует норме ISO 3744:		дБ = 104
Уровень вибрации на руки/предплечья соответствует норме ISO 5349:		м/с ² = 8.7

Вышеуказанные уровни шумов и вибрации были замерены при нормальной скорости работы машины и включенной вибрации. Машина была размещена на эластичном основании. Во время работы данные показатели могут быть иными в зависимости от фактического характера конкретных условий работы.

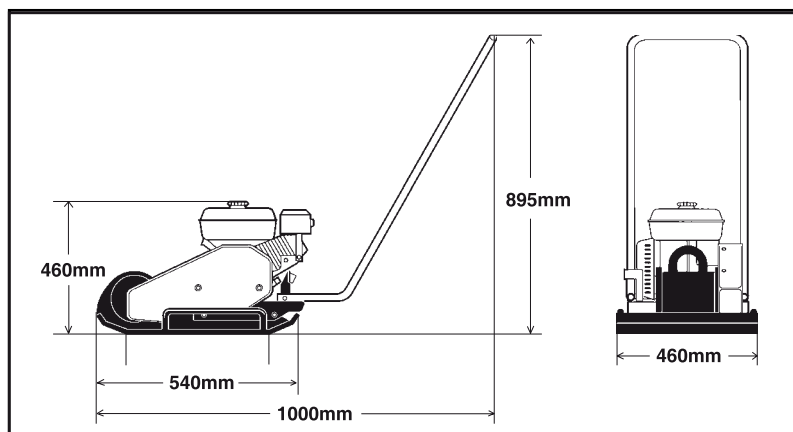

Инструкции по безопасности (для всей продукции из серии «Лайт»)

Употребление символов

Слова «ПРЕДУПРЕЖДЕНИЕ» и «ВНИМАНИЕ», используемые в инструкциях по безопасности, имеют следующие значения:



ВНИМАНИЕ

Значок «ВНИМАНИЕ» означает, что данная процедура может содержать в себе элементы риска или опасности, которые при игнорировании предупреждения могут привести к порче машины или имущества.



ПРЕДУПРЕЖДЕНИЕ

Значок «ПРЕДУПРЕЖДЕНИЕ» означает, что данная процедура может содержать в себе элементы риска или опасности, которые при игнорировании предупреждения могут привести к серьезной или летальной травме персонала.

Важные правила для вашей собственной безопасности



ПРЕДУПРЕЖДЕНИЕ

Не следует производить какие-либо изменения в конструкции машины без предварительного согласования с производителем. Следует использовать исключительно оригинальные детали. Следует использовать только то дополнительное оборудование, которое было рекомендовано фирмой Бель. В случае если в конструкцию машины вносились какие-либо не одобренные фирмой Бель изменения, то это может привести к серьезной травме как вас самих, так и персонала вокруг вас.

- Данные рекомендации основаны на международных правилах по технике безопасности.
- Вам следует также соблюдать и любые иные местные правила по технике безопасности. Прежде чем начинать работу с машиной следует внимательно прочесть все инструкции. Следует хранить инструкции в безопасном месте.
- С каждой машиной поставляются таблички и ярлыки, которые предоставляют наиболее важную информацию по технике безопасности. Следует всегда поддерживать их в хорошо различимом виде. Номера для заказов новых ярлыков можно найти в списке запчастей.
- Следует использовать как саму машину, так и дополнительное оборудование для нее, исключительно для тех целей, которые описаны в документации изделия.
- В целях безопасности изделия запрещается каким-либо образом изменять конструкцию машины.
- Следует немедленно заменять вышедшие из строя детали.
- Следует своевременно заменять все изношенные детали.

Будьте всегда начеку

Внимательно выполняйте свою работу и пользуйтесь здравым смыслом. Не следует пользоваться машиной, если вы устали или находитесь под воздействием лекарств, алкоголя или же иных веществ, способных понизить степень вашего зрения и реакции, или же привести к помутнению рассудка.

Защитное оборудование



ПРЕДУПРЕЖДЕНИЕ

Длительное нахождение в условиях сильного шума может привести к неизлечимому повреждению слуха.



ПРЕДУПРЕЖДЕНИЕ

Длительное нахождение под воздействием вибрации может привести к повреждению рук, пальцев и кистей рук. Не следует пользоваться машиной, если вы ощущаете неудобство, судорогу или боль. Прежде чем возобновлять работу с машиной, следует проконсультироваться с врачом.

Следует всегда использовать соответствующее защитное оборудование. Как сам оператор, так и люди, которые находятся вблизи места проведения работ, должны надевать:

- Защитные каски
- Защитные очки
- Защитные наушники
- Пылевые маски при работе в пыльных условиях
- Хорошо различимую одежду
- Защитные перчатки
- Защитную обувь

Следует избегать надевать свободно висящую одежду, которая может попасть в машину. Если у вас длинные волосы, то их следует прикрыть сеткой для волос. В тех машинах, которые удерживаются вручную, вибрация передается на руки через рукоятки машины. Машины, изготовленные фирмой Белле, оснащены специально разработанными рукоятками, которые поглощают большую часть вибрации машины. И хотя полностью ликвидировать передачу вибрации невозможно, но тем не менее представляется возможным использовать машину в течение длительных отрезков времени без риска получения травмы.

Зона проведения работ

Не следует использовать машину вблизи от легковоспламеняемых материалов или во взрывоопасных окружающих условиях. Из выхлопной трубы могут вылетать искры, которые могут поджечь легковоспламеняемые материалы. Если вы делаете перерыв в работе или закончили работу с машиной, не следует парковать ее на или около легковоспламеняемых материалов. Во время работы выхлопная труба может сильно нагреться, что может привести к самовозгоранию некоторых материалов. При работе машины следует убедиться в том, что никто из персонала не находится в зоне проведения работ. Следует поддерживать зону проведения работ в чистоте и освобождать ее от посторонних предметов. Машину следует хранить в безопасном и недоступном для посторонних месте, по возможности в запираемом на замок контейнере.

Инструкции по безопасности (для всей продукции из серии «Лайт»)

RUS

Заливка топлива (бензина/дизеля)



ПРЕДУПРЕЖДЕНИЕ

Бензин обладает чрезвычайно низкой температурой воспламенения и при определенных обстоятельствах может взрываться. Не курите. Убедитесь в том, что место проведения работ хорошо проветривается.

При использовании топлива следует держаться в стороне от всех горячих или искрящих предметов. Прежде чем доливать топливный бак, следует дождаться, чтобы машина остыла. Заполнять бак следует на расстоянии не менее трех метров от того места, где вы в дальнейшем собираетесь использовать машину. Следует избегать попадания бензина, дизеля или масла на землю. Следует защищать руки от контакта с бензином, дизелем или маслом.

Для того чтобы ослабить давление, которое могло возникнуть в баке, следует открывать крышку топливного бака медленно.

Не допускайте перенаполнения топливного бака. Следует регулярно осматривать машину на предмет нахождения утечки топлива.

Не следует пользоваться машиной, у которой имеется утечка топлива.

Запуск машины



ПРЕДУПРЕЖДЕНИЕ

Перед запуском следует прочесть руководство с инструкциями, ознакомиться с машиной и убедиться в том, что:

- Все рукоятки очищены от смазки, масла и грязи.
- На машине не имеется никаких видимых дефектов.
- Все предохранительное оборудование надежно закреплено на соответствующих местах.
- Все рычаги управления находятся в «нейтральном» положении.

Машину нужно запускать в соответствии с инструкциями, приведенными в Руководстве.

Использование машины



ПРЕДУПРЕЖДЕНИЕ

Держите ноги на безопасном расстоянии от машины.



ПРЕДУПРЕЖДЕНИЕ

Не следует работать с машиной в плохо проветриваемом помещении. Имеется риск отравления углекислым газом.

Машину следует использовать только для тех целей, для которых она предназначена. Убедитесь в том, что вы знаете, как именно быстро остановить машину в случае аварии.



ПРЕДУПРЕЖДЕНИЕ

При передвижении машины по склону следует соблюдать максимальные меры безопасности. По склонам следует двигаться строго вверх или вниз. Не следует превышать максимально допустимый угол наклона машины, описанный в Руководстве. При работе с машиной на склоне или в канаве следует держаться от машины на безопасном расстоянии.

Не следует касаться руками двигателя, выхлопной трубы или эксцентрических частей машины. Во время работы они сильно нагреваются и могут привести к ожогам.

Не касайтесь ремня привода или иных вращающихся частей во время работы.

Парковка машины

Машину следует парковать на максимально твердой и ровной поверхности. Прежде чем отойти от машины, следует:

- Поставить парковочный тормоз.
- Заглушить мотор и вытащить ключ зажигания.

Погрузка/Разгрузка



ПРЕДУПРЕЖДЕНИЕ

Никогда не следует находиться в непосредственной близости от машины или под ней в тот момент, когда ее поднимают подъемным краном. Для подъема следует использовать только специально отмеченные для этого точки. Всегда следует убедиться в том, что все подъемное оборудование рассчитано на вес данного изделия.

Техническое обслуживание

Работы по техническому обслуживанию должны выполняться только опытными работниками. Следует удерживать всех посторонних на расстоянии от машины. Не следует выполнять какие-либо работы по техобслуживанию на машине с включенным мотором или находящейся в движении.

Ремонт

Поврежденной машиной нельзя пользоваться. Для выполнения качественной работы требуется соответствующим образом подготовленный работник; пожалуйста, свяжитесь с ближайшим к вам авторизованным ремонтным пунктом.

Тушение пожара

В случае если внутри или снаружи машины возникнет пожар, то лучше всего применять огнетушитель класса АВЕ. Кроме этого можно прибегнуть к огнетушителю класса ВЕ с CO₂, который также подходит для подобных целей.



Движение по кромке

При движении по кромке минимум две трети общей поверхности плиты должны находиться на прочной поверхности.

Положение машины при работе на кромках

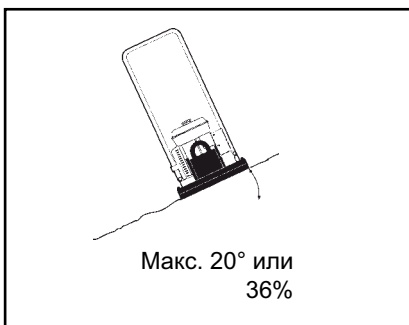

Наклоны

Убедитесь в том, что место проведения работ является безопасным. Влажная и комковатая земля заметно снижает маневренность, особенно на склонах. При работе на склонах или неровных поверхностях следует быть особенно осторожным.

Угол опрокидывания на боковых сторонах склона

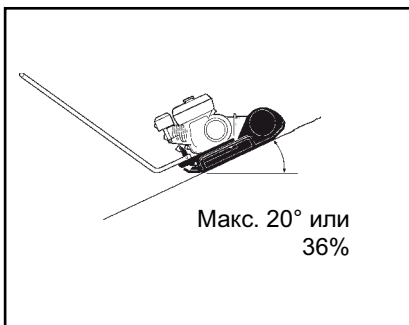

Передвижение по откосам

⚠ ПРЕДУПРЕЖДЕНИЕ Там, где это возможно, следует избегать движения поперек склона. Вместо этого следует двигаться вверх и вниз по наклонной поверхности.

Ни в коем случае не следует работать на тех склонах, чья степень наклонности превышает возможности машины. Максимальный угол наклона машины в рабочем состоянии равен 20° (в зависимости от состояния поверхности).

Угол наклона измеряется на твердой и ровной поверхности при машине, находящейся в неподвижном состоянии. При этом вибрацию следует ВЫКЛЮЧИТЬ, а все емкости – полностью заполнить. Помните, что в результате наличия комковатой поверхности, включенной вибрации и имеющегося движения машины, она может завалиться даже на менее покатом склоне, чем указано здесь.

⚠ ПРЕДУПРЕЖДЕНИЕ Никогда не оставляйте без присмотра машину с включенным мотором.

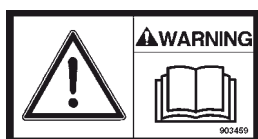
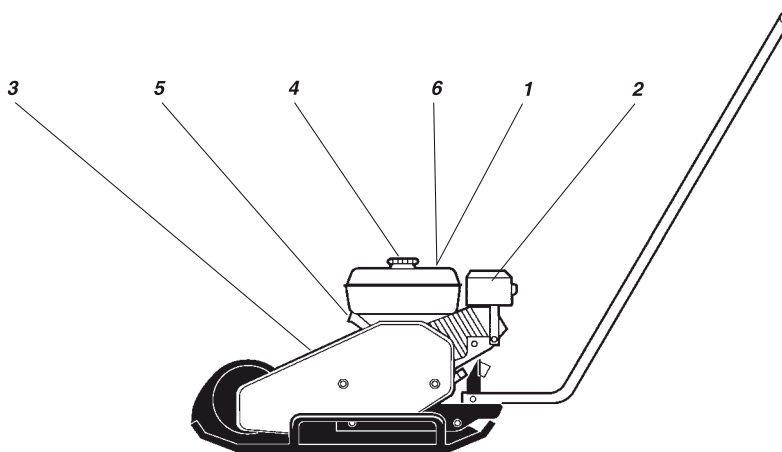

1. Перед работой с машиной оператору необходимо прочитать руководство по технике безопасности, а также инструкции по ее использованию и техническому обслуживанию.



2. ПРЕДУПРЕЖДЕНИЕ – раскаленные поверхности в моторном отсеке. Не трогать руками.



3. опасность защемления руки. Не протягивайте руки в зону риска.



4. Горючее



5. Точка подъема



6. Следует использовать защитные наушники

Осмотр перед запуском

Перед началом работы

Всегда следуйте общим правилам техники безопасности. Проверьте, что ежедневное техническое обслуживание было проведено. Кроме этого мы рекомендуем вам ознакомиться с руководством по эксплуатации двигателя, которое было доставлено вам вместе с машиной.

1. Проверьте уровень масла в двигателе.
2. Залейте топливо в топливную емкость двигателя (при остывшем двигателе).
3. Убедитесь в том, что все рычаги управления работают нормально.
4. Убедитесь в том, что в машине нет утечек масла, и что все винтовые соединения надежно затянуты.



ВНИМАНИЕ

На новых машинах масло в двигателе следует заменять через каждые 20 часов работы.

Использование машины

Бензиновый двигатель Хонды

Остановка машины

1. Для остановки машины следует передвинуть рычаг дросселя и дать машине проработать на холостом ходу около минуты.
2. Затем надо повернуть выключатель двигателя в положение «0».
3. Затем следует перекрыть подачу топлива.

Запуск двигателя

1. Откройте топливный кран.
2. Передвиньте рычаг дросселя в среднее положение.
3. Закройте подсос если двигатель холодный; откройте подсос, если двигатель теплый.
4. Переведите выключатель мотора в положение "I".
5. Потяните рукоятку стартера назад до тех пор, пока не почувствуете сопротивление двигателя, затем отпустите стартер и резко дерните его до того момента, как заведется двигатель.
6. Как только двигатель заработает, постепенно полностью откройте подсос.
7. Прежде чем использовать машину на полную мощность следует дать ей поработать на холостом ходу несколько минут.

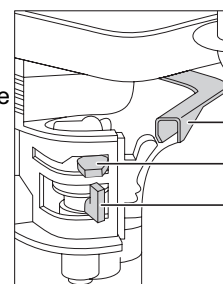

Рычаг дросселя
Подсос
Открытие/
закрытие подачи
топлива

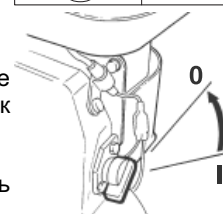

Выключатель

Бензиновый двигатель Робин

Остановка двигателя

1. Передвиньте рычаг управления скоростью в положение малого хода и дайте машине проработать на холостом ходу 2-3 минуты.
2. Поверните выключатель двигателя в положение «0».
3. Закройте топливный кран.

Запуск двигателя

1. Переведите выключатель двигателя в положение «1».
2. Откройте топливный кран.
3. Переведите рычаг управления скоростью на 1/3 расстояния в сторону максимальной скорости.
4. Подрегулируйте подсос. Если двигатель еще теплый, то откройте подсос наполовину или полностью. Если же двигатель холодный, то следует полностью закрыть рычаг подсоса.
5. Потяните рукоятку стартера назад до тех пор, пока не почувствуете сопротивление двигателя. Затем отпустите стартер, чтобы он возвратился в первоначальное положение и резко дерните его.
6. Не следует вытягивать веревку стартера на всю ее длину.
7. После запуска двигателя постепенно открывайте рычаг подсоса до тех пор, пока он не будет полностью открыт.
8. В случае, если после нескольких попыток двигатель так и не завелся, обратитесь к разделу «Советы на случай возможных неполадок».

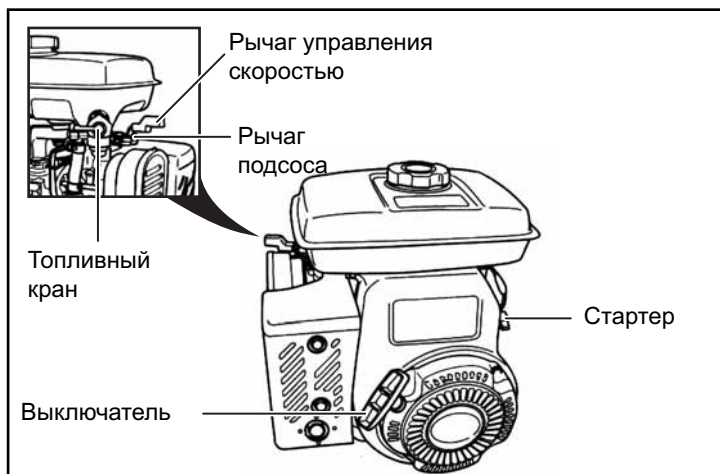

Подъем, транспортировка и буксировка

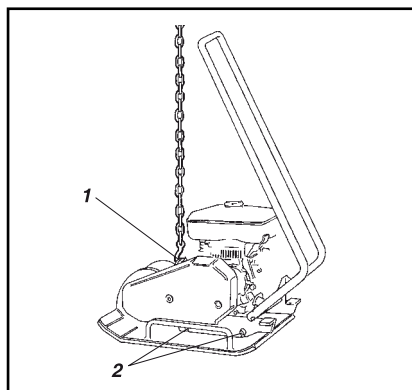

Подъем/буксировка

Машина готова к подъему

1. Крюк для подъема
2. Рессоры (резиновые элементы)

Транспортировка

Машина готова к транспортировке

1. Скоба для крепления каната

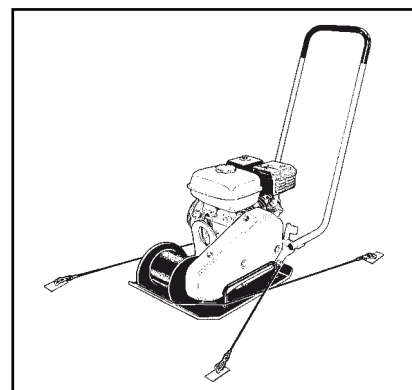

ПРЕДУПРЕЖДЕНИЕ

Никогда не следует ходить или стоять под висящей машиной.



ВНИМАНИЕ

Для подъема машины следует использовать только подъемный крюк (1).



ВНИМАНИЕ

Размеры всего подъемного оборудования должны соответствовать соответствующим требованиям. Перед тем, как начинать подъем, следует убедиться в том, что рессоры (2) надежно закреплены и не повреждены.



ПРЕДУПРЕЖДЕНИЕ

Во время транспортировки следует надежно закрепить машину. Следует обвязать машину канатом в форме буквы "U", после чего надежно закрепить оба конца.

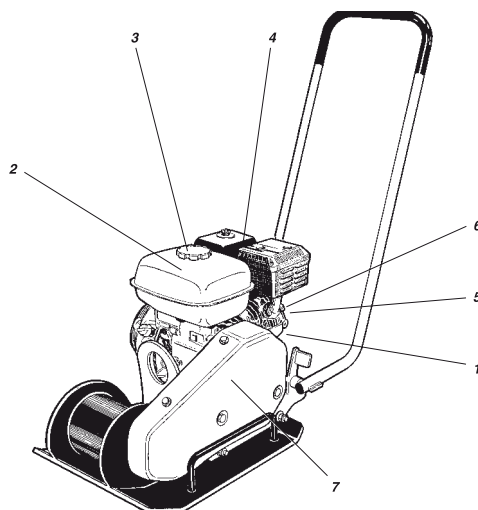

Вид работ по техобслуживанию	После каждых 10 часов работы / ежедневно	После каждых 50 часов работы	После каждых 100 часов работы	После каждых 200 часов работы	После каждых 500 часов работы
Проверка уровня масла в двигателе (1)	✓				
Замена масла в двигателе (1)			✓		
Доливка топливного бака (2)	✓				
Проверка системы охлаждения двигателя (5)	✓				
Проверка воздушного фильтра двигателя (4)	✓				
Прочистка воздушного фильтра двигателя (4)		✓			
Замена воздушного фильтра двигателя (4)					✓
Проверка машины на утечку масла	✓				
Проверка степени затяжки всех винтовых соединений	✓				
Чистка машины	✓				
Проверка и чистка свечи зажигания (6)			✓		
Чистка топливного фильтра и топливного бака (3)				✓	
Проверка ремня привода (7)				✓	
Чистка и регулировка карбюратора *					✓
Чистка фланцев охлаждения двигателя (5)					✓
Чистка/шлифовка клапанов в камере в нутреннего сгорания *				✓	
Прочистка линии подачи топлива					✓
Смазка обеих подшипников в корпусе вибратора				✓	

* = За исключением тех случаев, когда у владельца машины имеется соответствующее оборудование и достаточные технические познания, подобные работы следует проводить у авторизованного представителя Бель или Хонды.



Мойка машины

Мойка (под давлением)

Следует держать машину в чистоте.



ВНИМАНИЕ

Никогда не следует направлять струю воды непосредственно на крышку топливного бака или гидравлической емкости

Это особенно важно в том случае, если вы используете напор воды под сильным давлением. Не следует направлять воду на электронные компоненты или приборный щиток. Следует надеть на крышку топливного бака пластиковый пакет и закрепить его при помощи резинки. Таким образом можно воспрепятствовать попаданию воды в вентиляционное отверстие в крышке топливного бака. Иначе это может привести к различным видам сбоев во время работы, типа засорившегося фильтра и т.д.

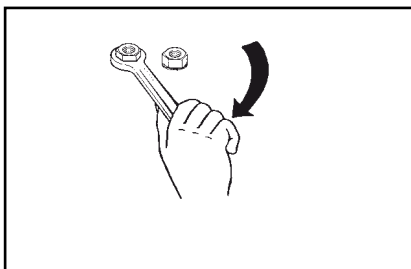

Проверка степени затяжки болтов

Винтовые соединения – проверка

Проверьте и по мере надобности подтяните винты и гайки.

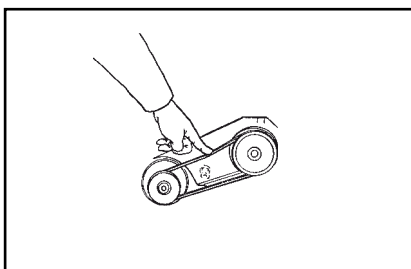

Ремень привода

Ремень привода – проверка

1. Снимите предохранительный щиток и осмотрите ремень привода.
2. Для регулировки натяжения ремня следует ослабить четыре крепежных болта моторной плиты и установить ее в требуемое положение.
3. Затем следует затянуть болты и вновь надеть предохранительный щиток.



ПРЕДУПРЕЖДЕНИЕ

Ни в коем случае не запускайте машину в том случае, если над ремнем привода не имеется предохранительного щитка.

	<p>МОТОРНОЕ МАСЛО</p>	<p>Хонда: Использовать SAE 15W/40; объем: 0,6 (0,65 кварт) Робин: Использовать SAE 10W/30; объем: 0,61 (0,65 кварт)</p>
	<p>ТОПЛИВО</p>	<p>Следует использовать бензин стандартного качества (не содержащий тетраэтилсвинца) Хонда: Объем: 3,6 л (3,8 кварт) Робин: Объем: 3,8 л (4,0 кварт)</p>
	<p>ПОДШИПНИКИ В КОРПУСЕ ВИБРАТОРА</p>	<p>Использовать смазку SHELL Stamina EP2 Grease или смазку TOTAL Multis Complex EP2 Grease</p>

При заводской сборке подшипники в корпусе вибратора были покрыты горячей смазкой. В случае ремонта перед тем, как устанавливать крышки, на подшипники необходимо нанести смазку в количестве достаточном для их свободного вращения (но не превышающем этот объем). График проведения работ по техническому обслуживанию см. на стр.143.



ПРЕДУПРЕЖДЕНИЕ

Перед тем как заправлять топливную емкость, всегда следует выключать машину. Ни в коем случае нельзя заправлять топливо вблизи открытого огня или искр, которые могут вызвать пожар. При этом нельзя курить. Следует использовать чистое топливо и чистое оборудование для его заливки. Примите меры предосторожности, чтобы не расплескивать топливо по сторонам.

Ваша новая машина SF460 производства Белле Групп имеет гарантию для первоначального покупателя сроком в один год (12 месяцев) со дня первоначальной покупки.

Гарантия Белле Групп распространяется на дефекты в дизайне, материалах и отделке.

Гарантия Белле Групп не распространяется на нижеперечисленное:

1. Повреждения, возникшие в результате злоупотребления, неправильного употребления, падения на землю, а также иные повреждения подобного рода, появившиеся в результате или возникшие из-за неверного использования инструкций по монтажу, использованию и обслуживанию.
2. Внесенные изменения, дополнения и ремонтные работы, выполненные кем-либо помимо Белле Групп или ее официальных представителей.
3. Расходы по пересылке или перевозке (в оба конца) какой-либо машины в Белле Групп или к ее официальному представителю для ремонта или осмотра по гарантийной претензии.
4. Материалы и/или стоимость работы по обновлению, ремонту или замене компонентов, подверженных обычному износу.

Гарантия не распространяется на следующие компоненты:

- Приводные ремни;
- Воздушные фильтры мотора;
- Свечи зажигания;

Ни сама Белле Групп, ни ее официальные представители, руководители, работники или страховщики не несут ответственности за повреждения, возникшие как следствие или иные повреждения, потери или расходы, возникшие в результате или в связи с невозможностью использовать машину для каких-либо целей.

Гарантийные претензии

Все гарантийные претензии должны быть прежде всего направлены непосредственно в Белле Групп по телефону, по факсу, по электронной почте или в письменном виде.

Для гарантийных претензий следует связаться с:

Belle Group Warranty Department
Unit 5, Bode Business Park,
Ball Haye Green
Leek,
Staffordshire,
ST13 6BW
UK
Тел.: +44 (0)1538 380000
Факс: +44 (0)1538 380038
Э-почта: warranty@belle-group.co.uk

Üldist.....	146
Andmesilt.....	147
Tehnilised Andmed	147
Ohutuseeskirjad (Kõikidele Kergetele Seadmetele).....	148- 149
Ohutus Liikuva Seadmega Töötamisel.....	150
Ohutustähised, Nende Asukoht Ja Kirjeldus	151
Kontroll Enne Käivitamist.....	151
Plaatvibraatoriga Töötamine.....	151 - 152
Tõstmine, Transportimine Ja Pukseerimine	152
Teenindus Ja Hooldus	153 - 154
Kütus Ja Määrdeed	154
Garantii	155
Eü Direktiivi 98/37eü Masinate Ja Seadmete Kohta Nõuetele Vastavuse Deklaratsioon	4

Belle Group jätab endale õiguse ilma eelneva teatamise kohustuseta muuta seadme tehnilisi parameetreid.

Hoiatustähised



ETTEVAATUST

Osutab ohule või ohtlikule protsessile, kusjuures hoiatuse ignoreerimine võib põhjustada ohtu seadmele endale või muide kahjustusi.



HOIATUS

Osutab ohule või ohtlikule protsessile, kusjuures hoiatuse ignoreerimine võib põhjustada tõsiseid või saatuslikke vigastusi seadme kasutajale

Ohutuseeskirjad



HOIATUS

Käesolevas kasutusjuhend sisaldab ohutuseeskirju, millega seadme kasutaja peab tutvuma. Täitke alati ohutuseeskirju ja hoidke kasutusjuhend alles.



HOIATUS

Enne ükskõik missuguseid hooldustöid lugege kasutusjuhend tähelepanelikult läbi.

Üldist

Seadme tõrgeteta töö tagamiseks on oluline selle õige hooldus. Seade tuleb hoida puhtana, et ükskõik missuguseid lekkeid, lahtitulnud polte ja ühendusi saaks avastada õigeaegselt.

Seadme üldine ülevaatus enne selle kasutamist peab saama igapäevaseks harjumuseks, mis aitab kindlaks teha lekkeid ja muid defekte

TULETAGE MEELDE KESKKONNAOHUTUSE NÕUDEID!

Ärge reostage loodust õli, kütuse ja teiste keskkonnohulike ainetega. Kasutatud filtrid, väljalastud õli ja kütuse ülejäägid utiliseerige alati eeskirjade kohaselt.

Kasutusjuhend sisaldab juhiseid seadme perioodiliseks hoolduseks, mida tavaliselt teeb plaatvibraatori kasutaja.



ETTEVAATUST

Mootori jaoks on olemas täiendavad seadme valmistaja antud juhised, mida detailselt kirjeldatud mootori hooldusjuhendis.

Seadme kättesaamisel ja enne esimest käivitamist täitke kõik allpool näidatud väljad.

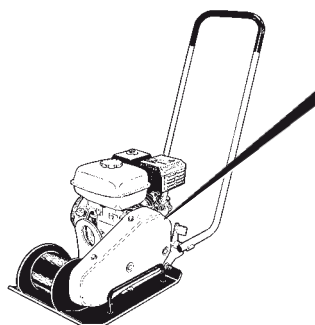

		MANUFACTURED BY: Belle Group UK Sheen, Nr. Buxton, Derbyshire, England, SK17 0EU www.bellegroup.com		
YEAR MADE:	<input type="text"/>	WEIGHT:	<input type="text"/>	
MODEL TYPE:	<input type="text"/>	SERIAL NO:	<input type="text"/>	

Mootori Mudel:..... Mootori Number:.....

Tehnilised Andmed

		SF 460	
Kontaktpindala, m ² (ruutjalga)		0.1766	
Vibratsiooni sagedus (Hz)		90	
Vibratsiooni sagedus (võnget minutis)		5400	
Tsentrifugaaljõud, (kN)		18	
Amplituud, (mm)		1.1	
Liikumiskiirus, (m/min)		25	
Maksimaalne kalle, kraadides		20	
Mudel		Honda GX160 taktiline Tagasikeriv tõmbestarter	Robin EY20 taktiline Tagasikeriv tõmbestarter
Võimsus, (kW)		4.1	3.7
Mootori pöörete arv (p/min)		3600	3600
Kütusepaak, l		3.6	3.8
Karter, l		0.6	0.6
Netokaal, (kg)		78	81
Müra helirõhu tase kasutaja kõrvade juures vastavalt ISO 6394:		LpA dB(A) = 92	
Helirõhu tase vastavalt ISO 3744:		LwA dB(A) = 104	
Kätele-käsivartele mõjuv vibratsioon vastavalt ISO 5349:		m/s ² = 8.7	

Ülatoodud müratase ja vibratsiooni väärtus määrati kindlaks mootori normaalsel kiirusel ja sisselülitatud vibratsiooni korral. Seade oli paigutatud elastsele alusele. Töö käigus võivad need väärtused erineda tulenevalt erinevatest töötamise tingimustest.

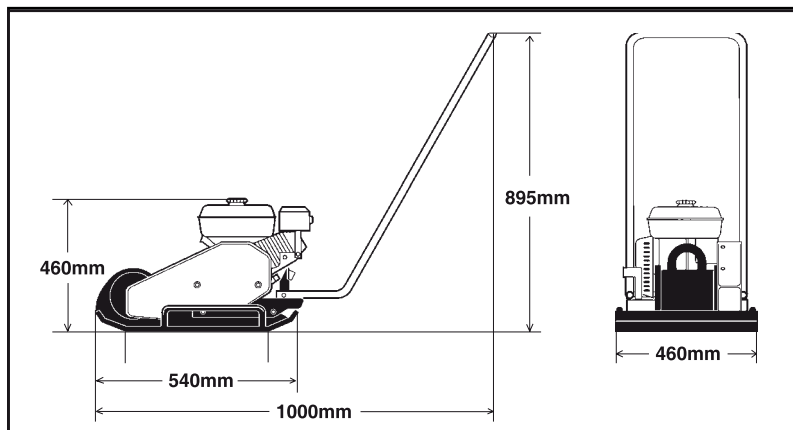

Symbols

The signal words WARNING and CAUTION used in the safety instructions have the following meanings:

**ETTEVAATUST**

Osutab ohule või ohtlikule protsessile, kusjuures hoiatuse ignoreerimine võib põhjustada ohtu seadmele endale või muide kahjustusi

**HOIATUS**

Osutab ohule või ohtlikule protsessile, kusjuures hoiatuse ignoreerimine võib põhjustada tõsiseid või saatuslikke vigastusi seadme kasutajale.

Olulised reeglid Teie ohutuse tagamiseks**HOIATUS**

Seadme ümberehitamine ja selles igasuguste muudatuste tegemine ilma valmistaja loata on keelatud. Kasutage ainult originaalvaruosi. Kasutage ainult Belle poolt soovitatud lisaseadmeid. Omavolilised, Belle poolt mitte heaks kiidetud ümberehitused ja muudatused võivad lõppeda Teile endale või ka teistele tõsiste vigastuste tekitamisega.

- Toodud soovitusel põhinevad rahvusvahelistel ohutusnõuete standarditel.
- Te peate täitma ka kõiki kohalikke kehtivaid ohutuseeskirju. Lugege kõik ohutuseeskirjad enne seadme kasutamist tähelepanelikult läbi. Hoidke ohutuseeskirjad kergesti kättesaadavatena kindlas kohas.
- Iga seadmega on kaasas seadme ohutuse ja hoolduse kohta olulist teavet sisaldavad tähised ja kleebised. Jälgige, et need oleksid alati loetavad. Uute kleebiste tellimisnumbrid on toodud tagavaraosade loetelus.
- Seadme ja selle lisaseadmete kasutamine on lubatud ainult tootekirjelduses loetletud otstarbel.
- Toote ohutuse tagamiseks ei ole lubatud seadet mitte mingil viisil ümber ehitada ega teha selles mingeid muudatusi.
- Vigastatud osad tuleb otsekohe välja vahetada.
- Vahetage kõik kulunud osad õigeaegselt.

Olge tähelepanelik

Pöörake alati tähelepanu sellele, mida Te parajasti teete, ja kasutage kainet praktilist mõistust. Ärge kasutage plaatvibraatorit, kui Te olete kas väsinud või ravimite, alkoholi või teiste ainete mõju all, mis võivad mõjutada Teie nägemist, reageerimiskiirust ja otsustusvõimet.

Kaitsevahendid**HOIATUS**

Pikaajaline kokkupuutumine tugeva müraga ilma kõrvakaitsmeteta võib põhjustada kuulmisele pöördumatuid kahjustusi.

**HOIATUS**

Pikaajaline kokkupuutumine vibratsiooniga võib kahjustada käsi, sõrmi ja randmeid. Ärge kasutage plaatvibraatorit, kui Te tunnete kehvasti või kui Teil esineb krampe või valuhoogusid. Enne seadmega uuesti tööle hakkamist konsulteerige arstiga.

Kasutage alati ettenähtud kaitsevahendeid. Seadme kasutaja ja töökoha vahetus läheduses olevad inimesed peavad kandma:

- kaitsekiivrit
- kaitseprille
- kõrvakaitsmeid
- tolmu keskkonnas tolumumaski
- hästi nähtavat riietust
- kaitsekindaid
- kaitsejalatseid

Ärge kandke lahtisi riideid, mis võivad seadmesse takerduda. Kui Teil on pikad juuksed, siis kasutage juuksevärku või mütsi. Käsitööriistade vibratsioon kandub kätele üle käepidemete kaudu. Belle seadmeid eristab käepidemete konstruktsioon, mis summutab suurema osa seadme poolt tekitatavast vibratsioonist. Vibratsiooni ei kõrvaldata küll täielikult, kuid seadet on võimalik kasutada pikema ajavahemiku jooksul ilma tervist ohustamata.

Töötsoon

Ärge kasutage seadet tuleohtlike materjalide läheduses või plahvatusohtlikes keskkondades. Väljalasketorust võivad lennata välja sädemed, mis võivad süüdata tuleohtliku materjali. Kui Te puhkate või olete töötamise lõpetanud, siis ärge jätke seadet tuleohtlike materjalide lähedusse. Töötamise käigus muutub väljalasketoru väga tuliseks ja võib põhjustada mõnede materjalide süttimise. Töötsoonis ei tohi töötamise ajal olla teisi isikuid. Hoidke töötsoon puhas ja ärge lubage sinna kõrvalisi isikuid. Hoidke seadet turvalises kohas, eelistatavalt lukustatavas konteineris, et sellele ei pääseks juurde kõrvalised isikud.

Kütusega (bensiiniga/diiselkütusega) täitmine



HOIATUS

Bensiin süttib äärmisel madala temperatuuri juures ja teatavates olukordades võib bensiin plahvatada. Ärge suitsetage. Tagage töökohal hea ventilatsioon.

Kütusega (st bensiiniga) ümberkäimisel hoidke eemale sädemeid tekitavatest objektidest. enne toitepaagi täitmist laske seadmel jahtuda. Vältige bensiini, diiselkütuse või õli mahakallamist. Vältige bensiini, diiselkütuse õli sattumist kätele.

Keerake kütusepaagi kork aeglaselt lahti, et vabastada see võimalikust selles olevast ülerõhust.

Ärge täitke kütusepaaki ülemäära. Kontrollige regulaarselt, et ei esineks lekkeid. Ärge kasutage seadet, kui kütusepaak lekib.

Plaatvibraatori käivitamine



HOIATUS

Enne seadme käivitamist lugege läbi kasutusjuhend ja tutvuge seadmega, samuti kontrollige, et:

- Kõik käepidemed on puhtad määrdeainetest, õlist ja mustusest.
- Seadmel ei ole ilmseid nähtavaid vigu.
- Kõik kaitseseadmed asetsevad kindlalt oma kohal.
- Kõik juhthoovad on neutraalasendis.

Käivitage seade vastavalt kasutusjuhiste.

Seadmega töötamine



HOIATUS

Hoidke jalad seadmest piisavalt eemal.



HOIATUS

Ärge töötage plaatvibraatoriga ebapiisava ventilatsiooniga kohtades. Vingugaasimürgituse oht!

Kasutage plaatvibraatorit ainult ettenähtud otstarbel. Õppige seadet hädaolukorras kiiresti seiskama.



HOIATUS

Kallakutel töötamisel olge alati äärmiselt ettevaatlik. Kallakul liikuge alati otse üles ja alla. Ärge töötage kasutusjuhendis lubatud suurema kaldega pindadel. Kallakul või kraavis (süvendis) töötamisel hoiduge seadmest piisavale kaugusele.

Ärge puudutage mootorit, väljalasketoru või ekstsentrikut. Töötamisel need kuumenevad märkimisväärselt ja nendega kokkupuutumine võib põhjustada põletushaavu.

Töötamise ajal ärge puudutage kiilrihmu ja ükskõik missuguseid pöörlevaid osi.

Plaatvibraatori parkimine

Parkige nii tasasel ja kindlal alusel kui võimalik. Enne seadme juurest lahkumist:

- lülitage sisse seisupidur;
- lülitage mootor välja ja võtke välja süütevõti.

Peale- ja mahalaadimine



HOIATUS

Ärge mitte kunagi jääge kraanaga ülestõstetud plaatvibraatori vahetusse lähedusse. Kasutage ainult tõstmiseks mõeldud vastavalt tähistatud kohti. Kontrollige alati, kas kõigi tõsteseadmete tõstejõud vastab tõstetava seadme kaalule.

Hooldus

Hooldustöid tohib teha ainult kogemustega personal. Hoidke kõik kõrvalised isikud seadmest eemal. Ärge tehke hooldustöid siis, kui plaatvibraator või selle mootor töötavad.

Remont

Ärge mitte kunagi kasutage vigast seadet. Kvaliteetseks remondiks on vaja vastava väljaõppega personali, seepärast palun võtke ühendust Teile lähima remonditöökojaga.

Tulekahju kustutamine

Kui seade peaks süttima, siis on kõige otstarbekam kasutada ABE klassi tulekustutit. Selleks sobib ka BE klassi CO₂ tulekustuti.

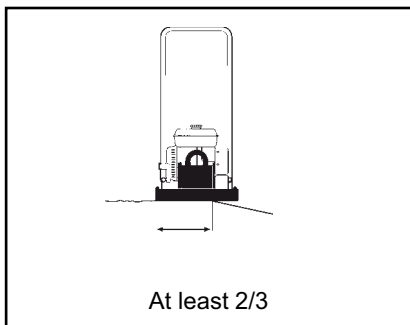

Seadme asend äärtel töötamisel

Töötamine serva läheduses

Töötamisel serva läheduses peab vähemalt 2/3 seadme plaadist toetuma kindlale pinnale.

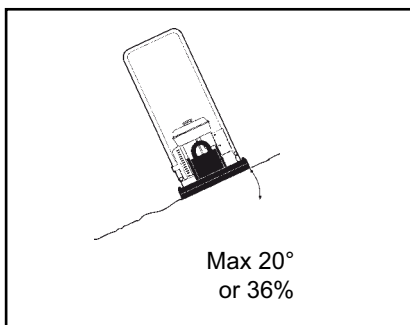

Kaldenurk külgakalatel

Kalle

Veenduge, et töökoht on ohutu. Märg ja lahtine pinnas vähendavad manööverdamisvõimet, seda eelkõige kallatel (kaldpindadel). Seepärast olge kallakutel ja ebaühtlasel pinnal alati äärmiselt ettevaatlik.

**HOIATUS**

Kohtades, kus see on võimalik, vältige liikumist üle kaldpinna. Selle asemel liikuge mööda kaldpinda üles ja alla.

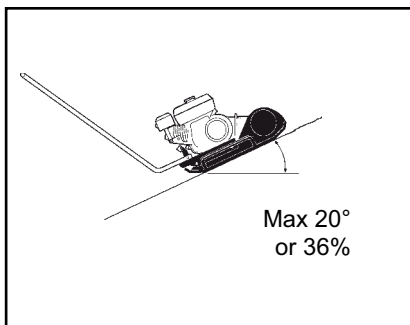

Juhtimine kallatel

Ärge töötage kunagi kaldpindadel, mille kalle on suurem kui seadme puhul lubatud. Töötava seadme maksimaalne kalle on 20 (seda olenevalt pinnase seisundist).

Kaldenurka mõõdetakse kõval tasasel pinnasel liikumatu seadmega, mille vibratsioon on välja lülitatud (OFF) ja kõik paagid on täis. Ärge unustage, et väikese tihedusega pinnas, sisselülitatud vibratsioon (ON) ja seadme liikumine võivad kõik põhjustada selle ümberkukkumist isegi väikesema kalde korral kui eelpool mainitud.

**HOIATUS**

Ärge jätke töötava mootoriga seadet kunagi järelevalveta.

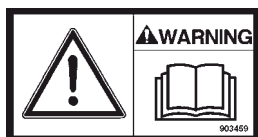
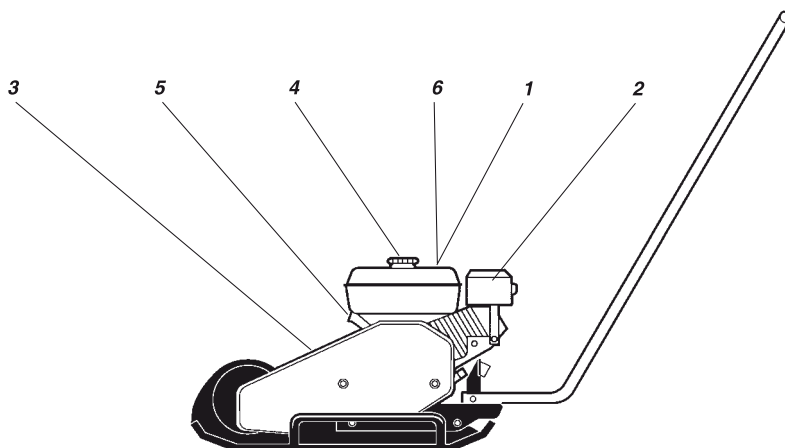

1. Enne seadme kasutamist peab selle kasutaja läbi lugema ohutuseeskirjad, kasutus- ja hooldusjuhised.



2. Hoiatus - mootorisektsiooni tulised pinnad. Ärge puudutage.



3. Hoiatus - käte ja käsivarte takerdumise (seadme vahele jäämise) oht. Ärge kunagi sisenege ohutsooni.



4. Bensiin



5. Tõstepunkt.



6. Kasutage kõrvakaitseid.

Kontroll Enne Käivitamist

Enne käivitamist

Järgige üldiseid ohutuseeskirju. Selgitage välja, kas igapäevane hooldus on tehtud. Soovitame kindlasti läbi lugeda seadmega kaasasoleva mootori kasutusjuhendi.

1. Kontrollige mootori õlitaset.
2. Täitke (külma) mootori kütusepaak kütusega.
3. Kontrollige, et kõik juhtseadised töötavad.
4. Kontrollige, et ei ole lekkeid ja et kõik kruviliited on pingutatud.



ETTEVAATUST

Uue seadme õli tuleb vahetada 20 töötundi järel

Plaatvibraatoriga Töötamine

Honda bensiinimootor

Mootori seiskamine

1. Lükake drossel sisepoolsele ja laske mootorit minuti jooksul töötada tühikäigul.
2. Pöörake mootorilüliti asendisse **O**.
3. Kerake kütusekraan kinni.

Mootori käivitamine

1. Avage kütusekraan.
2. Viige drossel keskasendisse.
3. Kui mootor on külm, siis sulgege õhuklapp kui mootor on soe, siis avage õhuklapp.
4. Pöörake mootorilüliti asendisse **I**.
5. Tõmmake aeglaselt tagasikerimisega tõmbestarteri käepidet, kuni tunnete takistust, seejärel laske käepide tagasi ning tõmmake seda järsult, kui mootor käivitub.
6. Avage järk-järgult õhuklapp, kuni see on täiesti avatud.
7. Laske mootoril enne täie võimsusega tööle hakkamist paar minutit tühikäigul töötada.

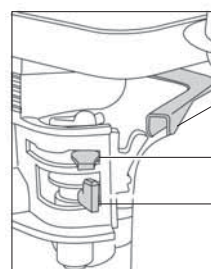

Drossel

Õhuklapp

(dekompressiooniklapp)
Kütus sisse/välja lülitatud

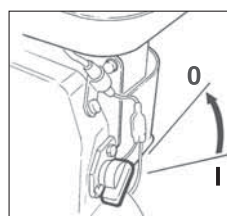

Mootorilüliti

Robin bensiinimootor

Mootori seiskamine

1. Viige kiirusregulaatori hoob väikese kiiruse asendisse ja laske mootoril 2–3 minutit väikestel pööretel töötada.
2. Pöörake mootori lüliti asendisse **O**.
3. Keerake kütusekraan kinni.

Mootori käivitamine

1. Keerake mootori väljalüliti asendisse **I**.
2. Avage kütusekraan.
3. Kerake kiirusregulaatori hooba 1/3 võrra suure kiirusega asendi suunas.
4. Reguleerige õhuklapi hoova asendit. Kui mootor on soe, siis avage õhuklapp kas pooleldi või täielikult. Kui mootor on külm, siis sulgege õhuklapp täielikult.
5. Tõmmake aeglaselt tagasikerimisega tõmbestarteri käepidet kuni tuntava takistuseni, laske tõmbestarteril minna tagasi algasendisse ja tõmmake kiiresti käepidet uuesti.
6. Ärge tõmmake starteri nõõri täiesti välja.
7. Pärast mootori käivitamist avage järk-järgult õhuklapp, kuni see on täiesti lahti.
8. Kui mootor pärast mitut käivituskatset ei käivitu, siis vaadake rikete kõrvaldamise juhendit.

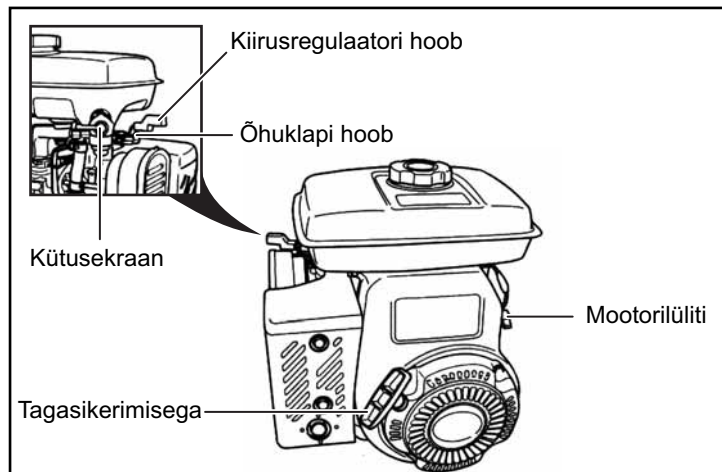

Ltõstmine, Transportimine Ja Pukseerimine

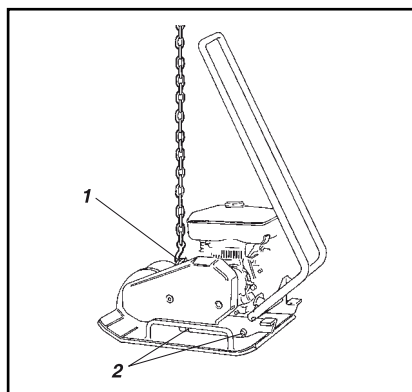

Tõstmine/pukseerimine

Seade on tõstmiseks valmis.

1. Tõstekonks
2. Amortisaatorid (kummist)

Transportimine

Plaatvibraator on transportimiseks valmis.

1. Kinnitusrihm.

**HOIATUS**

Ärge mitte kunagi kõndige või seiske ülestõstetud plaatvibraatori lähedal

**ETTEVAATUST**

Kasutage tõstmiseks ainult raami küljes olevat tõstekonksu (1).

**ETTEVAATUST**

Tõstmiseks kasutatavad seadmed peavad vastama kehtivate eeskirjadele. Enne tõstmist kontrollige, kas amortisaatorid (2) on terved ja kindlalt kinnitatud

**HOIATUS**

Kinnitage plaatvibraator alati transpordi ajaks. Asetage kinnitusrihm U-kujuliselt ümber põhjaplaadi ning kinnitage see eest ja tagant.

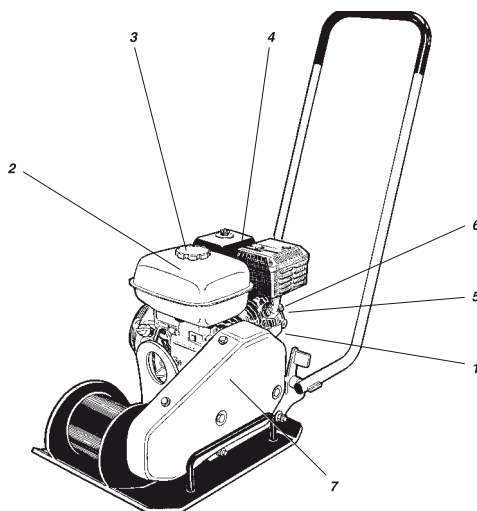

Hooldus	Iga 10 tunni järel / iga päev töötundi	Esimesed 50 järel	Iga 100 töötunni järel	Iga 200 töötunni järel	Iga 500 töötunni järel
Kontrollige mootori (1) õlitaset	✓				
Vahetage mootoris (1) õli			✓		
Täitke kütusepaak (2)	✓				
Kontrollige mootori jahutussüsteemi (5)	✓				
Kontrollige mootori õhufiltrit (4)	✓				
Puhastage mootori õhufilter (4)		✓			
Vahetage mootori õhufilter (4)					✓
Kontrollige, et õli ei lekiks	✓				
Kontrollige, et kõik kruvid on korralikult kinni keeratud	✓				
Hoidke seade puhtana	✓				
Kontrollige ja puhastage süüteküünalt (6)			✓		
Puhastage kütusefilter ja kütusepaak (3)				✓	
Kontrollige kiilrihma (7)				✓	
Puhastage ja reguleerige karburaatorit*					✓
Puhastage mootori (5) jahutusribid					✓
Puhastage/soveldage põlemiskambri klapid					✓
Puhastage kütusetoru					✓
Määri mõlemat vibraatori korpuse laagrit				✓	

* = Neid elemente peaks hooldama Belle või Honda edasimüüja, välja arvatud juhul, kui plaatvibraatori omanikul on vastavad tööriistad ja kogemused.

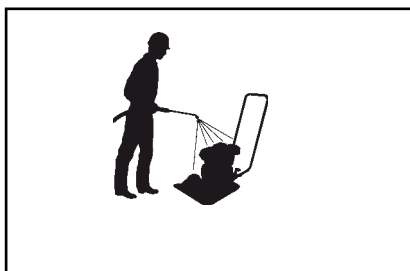

Seadme pesemine

Pesemine (kõrgsurvepesu)

Hoidke seade puhtana.

**ETTEVAATUST**

Ärge mitte kunagi suunake veejuga kütusepaagi korgile või hüdroüsteemi paagile. Seda eriti siis, kui kasutate suure survega veejuga.

Ärge pritsige vett elektrikomponentidele ega seadme paneelile. Katke täitekork plastmassist kotiga ja kinnitage kummipaelaga. See väldib vee sattumise täitekorgis olevasse tuulutusavasse. Vastasel juhul võivad töötamisel tekkida häired, näiteks filter võib ummistuda.

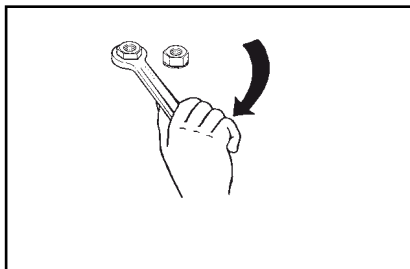

Kontrollige ja pingutage polte

Kinnituspoldid - kontrollige

Kontrollige ja vajadusel keerake poldid ja mutrid kinni.

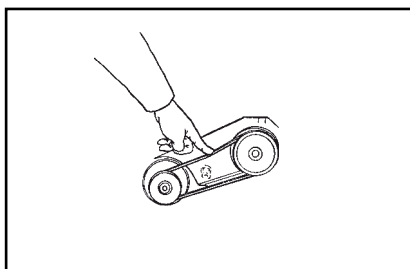

Kiilrihm

Kiilrihm

1. Eemaldage kaitsekate ja kontrollige kiilrihma seisundit.
2. Rihma pingutamiseks keerake lahti neli mootorialuse polti ja nihutage alus uude asendisse.
3. Keerake poldid kinni ja pange kaitsekate oma kohale tagasi.

**HOIATUS**

Ärge mitte kunagi kasutage plaatvibraatorit ilma kiilrihma kaitsekatteta.

	MOOTORIÖLI	Honda: Kasutage SAE 15W/40 Maht: 0,6 l (0,65 kvarti) Robin: Kasutage SAE 10W/30 Maht 0,6 l (0,65 kvarti)
	KÜTUS	Kasutage tavalist (pliivaba) bensiini Honda: Maht: 3,6 l (3,8 kvarti) Robin: Maht: 3,8 l (4,0 kvarti)
	VIRAATORI KORPUSE LAAGRID	Kasuta SHELL Stamina EP2 määret või Kasuta TOTAL Multis Complex EP2 määret

Vibraatori korpuses olevad laagrid on tehases kaetud kuummäärdega. Kui tekib vajadus remontimiseks, tuleb kasutada soovituslikke määreid (vältides ülemäärast kogust). Hooldusgraafik on toodud lk. 153.

**HOIATUS**

Enne kütusepaagi täitmist jätke mootor seisma. Ärge valage kütust juurde lahtise leegi või sädemete läheduses, mis võib põhjustada süttimise. Ärge suitsetage. Kasutage puhast kütust ja puhtaid töövahendeid. Ärge kütust maha kallake

Teie uuele Belle Group SF460 plaatvibraatorile kehtib pärast ostmist üheaastane (12 kuud) garantii.
Belle Groupi garantii alla kuuluvad defektid, mis on põhjustatud konstruktsioonist, materjalidest ja töö kvaliteedist.

Belle Groupi garantii alla ei kuulu:

1. Kuritahtlikult, valest kasutusest, kukkumistest ja teistest sarnastest põhjustest tingitud kahjud või kahjud, mis on põhjustatud kokkupanekul, kasutamisel või kasutajapoolsel hooldusel vastavate instruksioonide mittetäitmisest.
2. Muudatused, täiendused ja remont isikute poolt, kes ei ole Belle Groupist või selle volitatud esindajad.
3. Transpordi või laadimiskulud Belle Groupile või selle volitatud esindajale saatmiseks ja nende juurest tagasitoomiseks seoses seadme remondiga või garantiitingimuste kehtivuse hindamisega.
4. Materjalide ja/või tööjõu maksumus komponentide taastamiseks, remondiks või asendamiseks, mis on põhjustatud loomulikest kulumisest ja rebenemistest.

Garantii alla ei kuulu järgmised komponendid:

- Ülekanderihm(ad)
- Mootori õhufilter
- Mootori süüteküünal

Belle Group ja/või selle volitatud esindajad, direktorid, töölised või kindlustusfirmad ei ole vastutavad seadme ükskõik missugusel eesmärgil kasutamise võimatusest tingitud või teistsuguste vigastuste, purunemiste, kahjude või kulutuste eest, mis on sellega seotud või sellest põhjustatud.

Pretensioonid garantiiajal

Garantiiajal tuleb kõik pretensioonid esitada kõigepealt kas telefonitsi, faksiga, e-postiga või kirjalikult Belle Groupile.

Garantiiajal pöörduge pretensioonidega:

Belle Group Warranty department,
Unit 5 Bode Business Park,
Ball Haye Green,
Leek,
Staffordshire,
ST13 8BW
England

Tel: +44 (0) 1538 380000
Faks: +44 (0) 1538 380038
E-post: warranty@belle-group.co.uk

Vispārīga informācija	156
Mašīnas plate	157
Tehniskie dati	157
Drošības instrukcijas (visiem <i>Light</i> sērijas izstrādājumiem)	158 - 159
Drošība braucot	160
Drošības plāksnītes: novietojums un apraksts	161
Pārbaude pirms iedarbināšanas	164
Lietošana	161 - 162
Celšana, transportēšana un vilkšana	162
Serviss un apkope	163 - 164
Degviela un smērvielas	164
Garantija	165
Atbilstības deklarācija	4

Belle Group patur tiesības bez iepriekšēja brīdinājuma mainīt ierīces specifikāciju.

Brīdinājuma simboli



UZMANĪBU

UZMANĪBU apzīmē risku vai bīstamu procedūru, kuras rezultātā var tikt bojāta mašīna vai citas materiālas vērtības, ja neievēro brīdinājumu.



BRĪDINĀJUMS

BRĪDINĀJUMS apzīmē risku vai bīstamu procedūru, kuras rezultātā iespējams gūt smagus vai letālus savainojumus, ja neievēro brīdinājumu.

Drošības instrukcijas



BRĪDINĀJUMS

Drošības instrukcijas ir ietvertas šajā rokasgrāmatā, un lietotājam tās jāiegaumē. Vienmēr ievērojiet drošības noteikumus un turiet rokasgrāmatu pieejamu arī turpmāk.



BRĪDINĀJUMS

Drošības instrukcijas ir ietvertas šajā rokasgrāmatā, un lietotājam tās jāiegaumē. Vienmēr ievērojiet drošības noteikumus un turiet rokasgrāmatu pieejamu arī turpmāk.

Vispārīga informācija

Lai nodrošinātu mašīnas pienācīgu funkcionēšanu, ir svarīgi to pareizi uzturēt. Tā jāuztur tīra, lai varētu laikus atklāt iespējamās noplūdes, vaļīgas skrūves un vaļīgas savienojumus.

Padariet par ieradumu pārbaudīt mašīnu katru dienu pirms tās iedarbināšanas, rūpīgi apskatot to no visām pusēm, lai pamanītu pazīmes, kas varētu liecināt par noplūdi vai citiem bojājumiem.

DOMĀJIET PAR VIDĪ!

Nepieļaujiet, ka ar eļļu, degvielu un citām videi bīstamām vielām tiek piesārņota daba. Izlietotos filtrus, iztecējušo eļļu un pāri palikušo degvielu vienmēr iznīciniet saskaņā ar priekšrakstiem.

Šajā rokasgrāmatā ietvertas instrukcijas par periodiskām apskatēm, kas jāveic lietotājam.



UZMANĪBU

Ir arī papildu instrukcijas, kas attiecas uz motoru; tās ir ietvertas motora rokasgrāmatā.

Piegādājot un sagatavojot mašīnu, aizpildiet apakšā redzamās ailes:

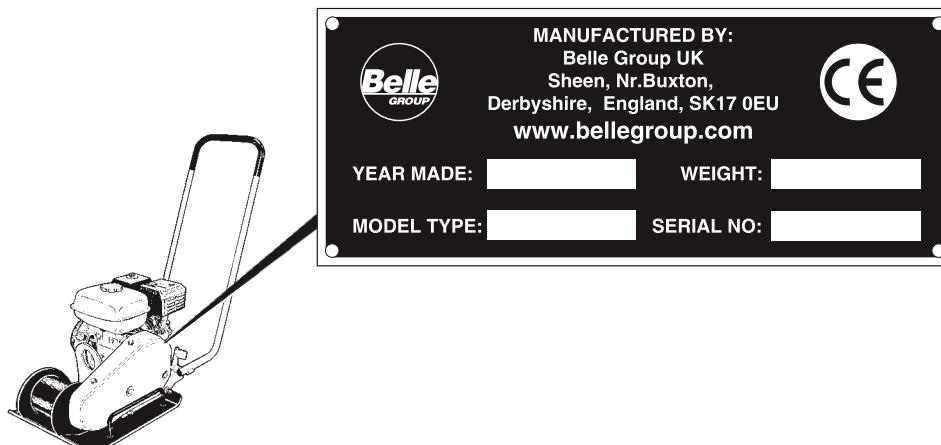

Motora Modelis: Motora Numurs:.....

Tehniskie dati

		SF460
Kontakvirsmas, m ² (kvadrātpēdas)		0,1766 (1,90)
Virbācijas frekvence (Hz)		90
Virbācijas frekvence (virb. min)		5400
Centrbēdzes spēks, (kN) (lbf)		18 (4,05)
Amplitūda, mm (collas)		1,1 (0,04)
Kustības ātrums, m/min (pēdas/min)		25 (82)
Maks. Sānsvere, °		20 (66)
Modelis	Honda GX160 4 taktu, ar atsiena starteri	Robin EY20 4 taktu, ar atsiena starteri
Jauda, kW (ZS)	4,1 (5,5)	3,7 (5)
Dzinēja ātrums, apgr. min	3600	3600
Degvielas tvertne, l (kvartas)	3,6 (3,8)	3,8 (4)
Karteris, l (kvartas)	0,6 (0,65)	0,6 (0,65)
Neto svars, kg (mārc.)	78 (172)	81 (178)
Trokšņu līmenis - skaņas spiediens uz lietotāja ausīm saskaņā ar ISO 6394:		LpA dB(A) = 92
Skaņas jaudas līmenis saskaņā ar ISO 3744:		LwAdB(A) = 104
Vibrācijas vērtības – rokas-plaukstu vibrācijas vērtība saskaņā ar ISO 5349:		a m/s ² = 8,7

Norādītās trokšņu līmeņa un vibrācijas vērtības tika noteiktas, motoram darbojoties normālā ātrumā un ar ieslēgtu vibrāciju. Mašīna bija novietota uz elastīgas pamatnes. Lietošanas laikā šīs vērtības var atšķirties atkarībā no reālajiem apstākļiem.

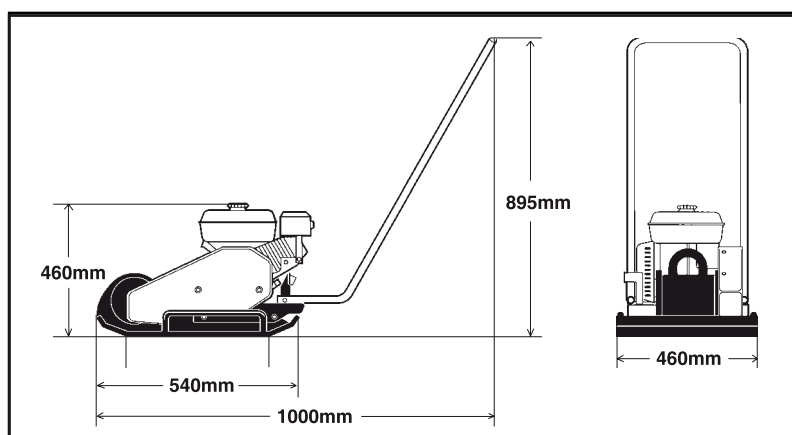

Simboli

Drošības instrukcijās izmantotajiem signālvārdiem BRĪDINĀJUMS un UZMANĪBU ir šāda nozīme:

**UZMANĪBU**

UZMANĪBU apzīmē risku vai bīstamu procedūru, kuras rezultātā var tikt bojāta mašīna vai citas materiālas vērtības, ja neievēro brīdinājumu.

**BRĪDINĀJUMS**

BRĪDINĀJUMS apzīmē risku vai bīstamu procedūru, kuras rezultātā iespējams gūt smagus vai letālus savainojumus, ja neievēro brīdinājumu.

Svarīgi noteikumi jūsu drošībai**BRĪDINĀJUMS**

Mašīnai nedrīkst veikt nekādas modifikācijas bez iepriekšējas ražotāja piekrišanas. Izmantojiet tikai oriģinālās daļas. Izmantojiet tikai Belle ieteiktos aksesuārus. Ja tiek veiktas modifikācijas bez Belle atļaujas, tā rezultātā jums un pārējam personālam iespējami nopietni savainojumi.

- Šie ieteikumi pamatojas uz starptautiskajiem drošības standartiem.
- Jums jāievēro arī visi vietējie drošības noteikumi, kas varētu būt spēkā. Pirms mašīnas lietošanas uzmanīgi izlasiet visas instrukcijas. Glabājiet instrukcijas drošā vietā.
- Uz katras mašīnas ir zīmes un uzlīmes, uz kurām lasāma svarīga informācija par drošību un apkopi. Raugieties, lai tās vienmēr būtu salasāmas. Numuri jaunu uzlīmju pasūtīšanai ir atrodami rezerves daļu sarakstā.
- Mašīnu un tās aksesuārus drīkst izmantot tikai tā, kā norādīts izstrādājuma rokasgrāmatā.
- Drošības apsvērumu dēļ mašīnai nedrīkst veikt nekādas modifikācijas.
- Nekavējoties mainiet bojātās daļas.
- Laikus mainiet visas nodilušās daļas.

Esiet piesardzīgs

Vienmēr domājiet par to, ko darāt, un rīkojieties saprātīgi. Nelietojiet mašīnu, ja esat noguris vai atrodaties narkotiku, alkohola vai citu vielu, kas varētu ietekmēt jūsu redzi, reakciju vai spriešanas spēju, iespaidā.

Drošības aprīkojums

**BRĪDINĀJUMS**

Ilgstoši uzturoties lielā troksnī bez ausu aizsargiem iespējams nepārejošs kaitējums dzirdei.

**BRĪDINĀJUMS**

Ilgstoša vibrācija var bojāt rokas, pirkstus un plaukstu locītavas. Nelietojiet mašīnu, ja jūtat diskomfortu, krampjus vai sāpes. Pirms atsākt darbu ar mašīnu, konsultējieties ar ārstu.

Vienmēr izmantojiet apstiprinātu drošības aprīkojumu. Lietotājam un cilvēkiem, kas uzturas darba zonas tiešā tuvumā, jāvalkā:

- Aizsargķivere
- Aizsargbrilles
- Ausu aizsargi
- Putekļainā vidē – putekļu maska
- Labi saredzams apģērbs
- Aizsargcimdi
- Aizsargapavi

Izvairieties valkāt brīvi plandošu apģērbu, kas var tikt ierauts mašīnā. Ja jums ir gari mati, nosedziet tos ar matu tīkliņu. Vibrācija no rokās turamiem agregātiem pāriet uz rokām caur rokturiem. Belle mašīnām ir tādas konstrukcijas rokturi, kas absorbē lielu daļu vibrāciju. Vibrācija netiek likvidēta pilnībā, bet mašīnas iespējams izmantot ilgāku laiku bez savainojumu riska.

Darba zona

Nelietojiet mašīnu tuvu viegli uzliesmojošam materiālam vai sprādzienbīstamā vidē. No izpūtēja var izdalīties dzirksteles, un tās var aizdedzināt viegli uzliesmojošu materiālu. Ja rīkojat pārtraukumu vai esat beidzis darbu, nenovietojiet mašīnu uz viegli uzliesmojošiem materiāliem vai tuvu tiem. Darba laikā izpūtējs var stipri uzkarst, un tas var izraisīt dažu materiālu aizdegšanos. Pārliecinieties, ka mehānisma lietošanas laikā darba zonā nav nekādu citu personu. Turiet darba zonu tīru un brīvu no nevajadzīgiem priekšmetiem. Glabājiet mašīnu drošā, vēlams aizslēgtā, vietā, kur tai nevar piekļūt nepiederošas personas.

Degvielas uzpilde (benzīns vai dīzeļdegviela)



BRĪDINĀJUMS

Benzīnam ir ārkārtīgi zems uzliesmošanas punkts, un noteiktās situācijās tas var būt sprādzienbīstams. Nesmēķējiet. Pārliecinieties, ka darba zonā ir laba ventilācija.

Rīkojoties ar degvielu, turieties atstatu no visiem karstajiem vai dzirksteļojošiem priekšmetiem. Pirms tvertnes piepildīšanas nogaidiet, līdz mašīna ir atdzisusi. Uzpildiet tvertni vismaz trīs metru attālumā no vietas, kur plānojat izmantot mašīnu. Izvairieties no benzīna, dīzeļdegvielas vai eļļas izšļakstīšanās uz zemes. Sargiet rokas no nonākšanas saskarē ar benzīnu, dīzeļdegvielu un eļļu.

Lēni atveriet vāciņu, lai atbrīvotos no virspiediena, kas varētu būt tvertnē.

Neuzpildiet tvertni pārāk pilnu. Regulāri pārbaudiet, vai mašīnā nav konstatējama degvielas noplūde. Nelietojiet mašīnu, ja tai ir degvielas noplūde.

Mašīnas iedarbināšana



BRĪDINĀJUMS

Pirms mašīnas iedarbināšanas izlasiet instrukciju grāmatiņu un iepazīstieties ar mašīnu.

Pārliecinieties, ka:

- Visi rokturi ir tīri no smērvielām, eļļas un netīrumiem.
- Mašīnai nav nekādu acīmredzamu bojājumu.
- Visas aizsargājošās ierīces ir droši nostiprinātas savās vietās.
- Visas vadības sviras ir neitrālā pozīcijā.

Iedarbiniet mašīnu saskaņā ar instrukciju grāmatiņu.

Lietošana



BRĪDINĀJUMS

Turiet kājas pietiekami tālu no mašīnas.



BRĪDINĀJUMS

Nelietojiet mašīnu vietās ar sliktu ventilāciju. Iespējama saindēšanās ar tvaņa gāzi.

Izmantojiet mašīnu tikai tādiem mērķiem, kādiem tā paredzēta. Pārliecinieties, ka zināt, kā ātri apstādināt mašīnu avārijas situācijā.



BRĪDINĀJUMS

Vienmēr rīkojieties ārkārtīgi piesardzīgi, strādājot ar mašīnu slīpumā. Slīpumā vienmēr brauciet taisni uz augšu vai lejup. Nepārsniedziet maksimālo sasveri, kāda norādīta instrukciju grāmatiņā. Turieties pietiekami atstatu no mašīnas, strādājot slīpumā vai grāvī.

Nepieskarieties motoram, izpūtējam vai ekscentriskajam elementam. Lietošanas laikā tie kļūst ļoti karsti un var izraisīt apdegumus.

Lietošanas laikā nepieskarieties V veida siksnām vai rotējošām daļām.

Novietošana stāvēšanai

Novietojiet mašīnu uz iespējami līdzenākas un stingrākas pamatnes. Pirms atstāt mašīnu:

- Ieslēdziet stāvbremzi.
- Izslēdziet motoru un izņemiet aizdedzes atslēgu.

Iekraušana/izkraušana



BRĪDINĀJUMS

Nekad nepalieciet zem mašīnas vai tiešā tās tuvumā, kad to ceļ ar celtni. Izmantojiet tikai atzīmētos celšanas punktus. Vienmēr pārliecinieties, ka celšanas ierīces ir atbilstošas izstrādājumu svaram.

Apkope

Apkopi drīkst veikt tikai atbilstoši kvalificēts personāls. Neļaujiet mašīnai piekļūt nepiederošām personām. Neveiciet nekādus apkopes darbus, kamēr mašīna ir kustībā vai darbojas motors.

Remonts

Nekad neizmantojiet bojātu mašīnu. Lai veiktu kvalificētu remontu, vajadzīgs īpaši apmācīts personāls; sazinieties ar tuvāko pilnvaroto remontdarbniecu.

Liesmu slāpēšana

Ja mašīna aizdegusies, vislabāk izmantot ABE klases liesmu slāpētāju. Piemērots ir arī BE klases CO₂ liesmu slāpētājs.

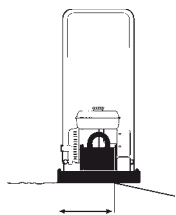

Vismaz 2/3

Braukšana tuvu malai
Braucot tuvu malai, vismaz divām trešdaļām no plates jāatrodas uz cietas pamatnes.

Mašīnas novietojums, strādājot tuvu malai.

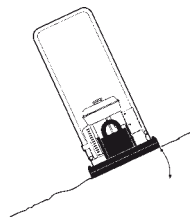

Maks. 20° vai 36 %
Sānsveres leņķis.

Sānsvere
Pārļecinieties, ka darba zona ir droša. Mitra un irdena zeme ierobežo manevrējamību, īpaši slīpumā. Slīpumā un uz nelīdzenas pamatnes vienmēr ievērojiet īpašu piesardzību.

Sānsveres leņķis.



UZMANĪBU

Ja vien iespējams, izvairieties braukt šķērsām nogāzei. Tā vietā brauciet augšup un lejup pa nogāzi.

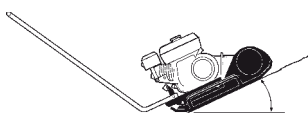

Maks. 20° vai 36 %
Sānsveres leņķis.

Nekad nestrādājiet slīpumā, ko mašīna nespēj izturēt. Maksimālās slīpums, lai varētu lietot mašīnu, ir 20° (atkarībā no zemes veida).

Sānsveres leņķis ir izmērīts uz stingras, līdzenas virsmas, kad mašīna nav kustībā, ar izslēgtu vibrāciju un kad visas tvertnes ir pilnas. Atcerieties, ka irdena zeme, ieslēgta vibrācija un kustības ātrums var izraisīt mašīnas apgāšanos arī tad, ja slīpums ir mazāks, nekā šeit norādīts.

Braukšana slīpumā.



UZMANĪBU

Nekad neatstājiet mašīnu bez uzraudzības, kad dzinējs darbojas.

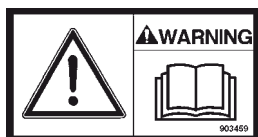
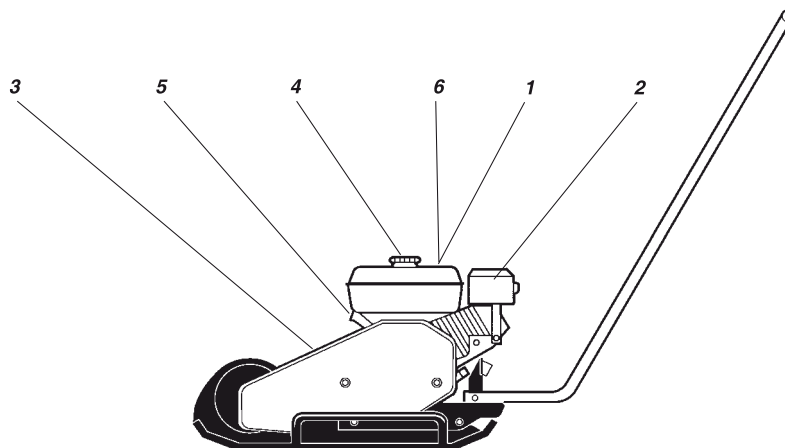

1. Lietotājam pirms mašīnas lietošanas jāizlasa drošības rokasgrāmata un instrukcijas par apkopi.



2. Brīdinājums – karstas virsmas motora telpā. Nepieskarieties.



3. Brīdinājums – plaukstu un roku ieķeršanās. Nekad netuvojieties bīstamajai zonai.



4. Benzīns



5. Pacelšanas punkts



6. Izmantojiet ausu aizsargus

Pārbaude pirms iedarbināšanas

Pirms iedarbināšanas

ievērojiet vispārējos drošības noteikumus. Pārbaudiet, vai ir veikta ikdienas apkope. Mēs iesakām izlasīt arī kopā ar mašīnu piegādātā motora lietotāja rokasgrāmatu.

1. Pārbaudiet eļļas līmeni motorā.
2. Uzpildiet motora (auksta motora) degvielas tvertni ar degvielu.
3. Pārbaudiet, vai darbojas visas vadības ierīces.
4. Pārliedzinieties, vai nav eļļas noplūdes un vai visas ar skrūvēm nostiprinātās salaiduma vietas ir stingras.



UZMANĪBU

Jaunām mašīnām motoreļļa jāmaina pēc 20 darba stundām.

Lietošana

Honda benzīna motors

Motora izslēgšana

1. Iespiediet droseļi un ļaujiet motoram vienu minūti darboties tukšgaitā.
2. Pagrieziet motora slēdzi O pozīcijā.
3. Aizveriet degvielas krānu.

Motora iedarbināšana

1. Atveriet degvielas krānu.
2. Iestatiet droseles sviru vidējā pozīcijā.
3. Aizveriet droseļi, ja motors ir auksts; ja motors ir silts, atveriet droseļi.
4. Pagrieziet motora slēdzi I pozīcijā.
5. Lēni pavelciet atpakaļ atsītienu startera rokturi, līdz jūtama pretestība, pēc tam atlaidiet rokturi un asi paraujiet to, līdz motors sāk darboties.
6. Pakāpeniski atveriet droseļi, līdz tā ir pilnīgi atvērta.
7. Pirms darbināt motoru ar pilnu jaudu, ļaujiet tam dažas minūtes darboties tukšgaitā.

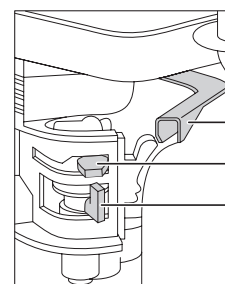

Drosele.
Aukstās palaišanas drosele.
Degvielas slēdzis.

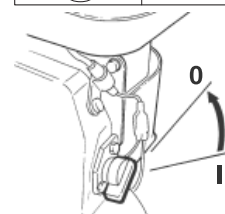

Izslēgšanas slēdzis

Robin benzīna motors

Motora izslēgšana

1. Iestatiet ātruma kontrolēšanas sviru neliela ātruma pozīcijā un ļaujiet motoram 2-3 minūtes darboties tukšgaitā.
2. Pagrieziet motora slēdzi O pozīcijā.
3. Aizveriet degvielas krānu.

Motora iedarbināšana

1. Pagrieziet motora izslēgšanas slēdzi I pozīcijā.
2. Atveriet degvielas krānu.
3. Iestatiet ātruma kontrolēšanas sviru tā, lai būtu 1/3 no liela ātruma pozīcijas.
4. Noregulējiet droseles sviru. Ja motors ir silts, atveriet droseles sviru līdz pusei vai turiet to pilnīgi aizvērtu. Ja motors ir auksts, pilnīgi aizveriet droseles sviru.
5. Pavelciet atpakaļ atsitienu startera rokturi, līdz jūtama pretestība, ļaujiet tam atgriezties sākotnējā pozīcijā un vēlreiz ātri paraujiet to atpakaļ.
6. Nevelciet atsitienu startera trosi līdz galam uz āru.
7. Pēc motora iedarbināšanas pakāpeniski atveriet droseļi, līdz tā pilnīgi atvērta.
8. Ja pēc vairākiem mēģinājumiem motors nesāk darboties, rīkojieties, kā norādīts nodaļā par bojājumu izlabošanu.

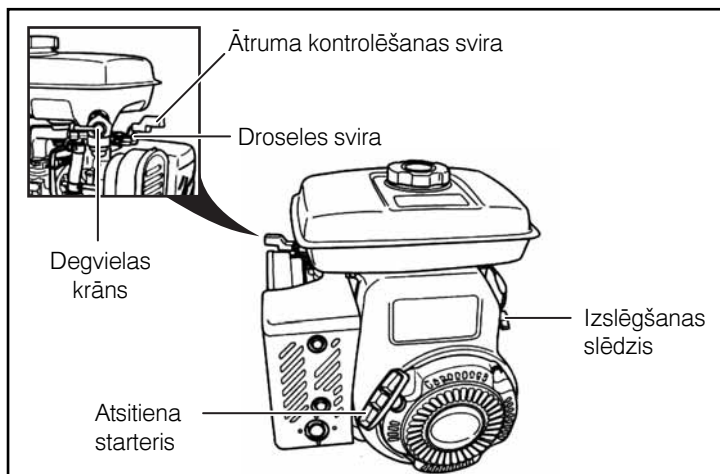

Celšana, transportēšana un vilkšana

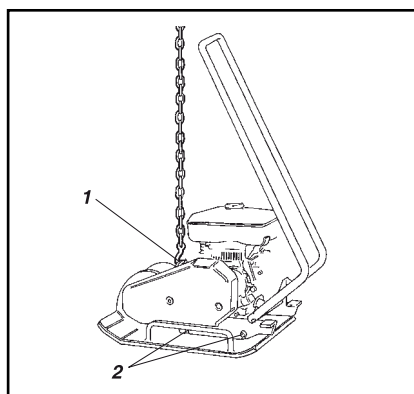
**Celšana/vilkšana**

Mašīna gatava celšanai

1. Celšanas āķis
2. Amortizatori (gumijas elementi)

Transportēšana

Mašīna gatava transportēšanai

1. Saites

**UZMANĪBU**

Nekad nestaigājiet un nestāviet zem paceltas mašīnas.

**BRĪDINĀJUMS**

Mašīnas celšanai izmantojiet tikai rāmja celšanas āķi (1).

**BRĪDINĀJUMS**

Visa celšanas aprīkojuma izmēriem jāatbilst pašreizējiem noteikumiem. Pirms pacelšanas raugieties, lai amortizatori (2) būtu stingri fiksēti un nebojāti.

**UZMANĪBU**

Veicot jebkādu transportēšanu, droši nostipriniet mašīnu. Novietojiet saiti U veidā ap apakšējo plati un nostipriniet priekšpusi un aizmuguri.

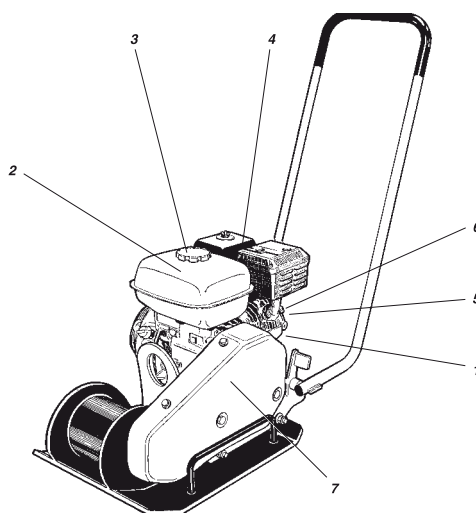

Apkope	Pēc katrām 10 h/katru dienu	Pēc pirmajā m 50 h	Pēc katrām 100 h	Pēc katrām 200 h	Pēc katrām 500 h
Pārbaudiet eļļas līmeni motorā (1)	✓				
Mainiet motoreļļu (1)			✓		
Uzpildiet degvielas tvertni (2)	✓				
Pārbaudiet motora dzesēšanas sistēmu (3)	✓				
Pārbaudiet motora gaisa filtru (4)	✓				
Iztīriet motora gaisa filtru (4)		✓			
Mainiet motora gaisa filtru (4)					✓
Pārbaudiet, vai mašīnā nav konstatējama noplūde	✓				
Pārbaudiet, vai visas ar skrūvēm nostiprinātās salaiduma vietas ir stingras	✓				
Turiet mašīnu tīru	✓				
Pārbaudiet un iztīriet aizdedzes sveci (6)			✓		
Iztīriet degvielas filtru un degvielas tvertni (3)				✓	
Pārbaudiet ķīļsiksnu (7)				✓	
Iztīriet un noregulējiet karburatoru*					✓
Iztīriet motora dzesēšanas atlokus (5)					✓
Notīriet/nopulējiet sadegšanas kameras vārstus*					✓
Iztīriet degvielas caurulīti					✓
Ieziediet ar smērvielām abus vibratora kartera gultņus				✓	

* = Šo daļu apkope jāveic pilnvarotam Belle vai Honda izplatītājam, izņemot, ja mašīnas īpašniekam ir atbilstoši darbarīki un mehānika kvalifikācija.



Mašīnas mazgāšana

Mazgāšana (ar augstspiediena strūklu)
Turiet mašīnu tīru.

**UZMANĪBU**

Nekad nevirziet ūdens strūklu tieši pret degvielas tvertnes vāciņu vai hidraulisko rezervuāru.

Tas ir īpaši svarīgi, ja tiek izmantota augstspiediena strūkla. Nesmidziniet ūdeni tieši uz mērinstrumentu paneļa elektriskajām daļām. Uz degvielas tvertnes ielietnes vāciņa uzlieciet plastmasas maisiņu un nostipriniet to ar gumiju. Tas neļaus ūdenim iekļūt vāciņa ventilācijas atverē. Pretējā gadījumā varētu rasties mašīnas darbības traucējumi, piemēram, aizsērēt filtrs.

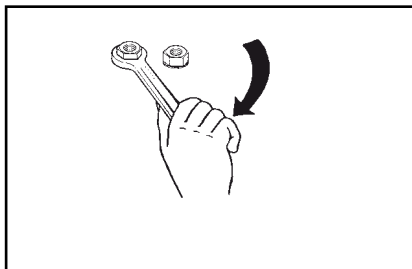

Pārbaudiet pievilktais skrūves.

Ar skrūvēm nostiprinātās salaiduma vietas – pārbaude
Pārbaudiet un, ja nepieciešams, pievelciet skrūves un uzgriežņus.

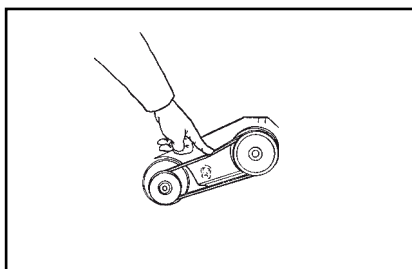



V veida sikсна.

Ķīļsiksna - pārbaude

1. Noņemiet aizsargājošo pārsegu un pārbaudiet ķīļsiksnu.
2. Lai noregulētu siksnas spriegojumu, atskrūvējiet četras motora plāksnes skrūves un ieslidiniet to pozīcijā.
3. Pievelciet skrūves un uzlieciet atpakaļ aizsargājošo pārsegu.

**BRĪDINĀJUMS**

Nekad nedarbiniet mašīnu bez aizsargājošā pārsega virs ķīļsiksnas.

	MOTOREĻĻA	Honda: izmantojiet SAE 15W/40 Tilpums: 0,6 l (0,65 kvartas) Robin: izmantojiet SAE 10W/30 Tilpums: 0,6 l (0,65 kvartas)
	DEGVIELA	Izmantojiet parasto degvielu (bezsvina) Honda: tilpums: 3,6 l (3,8 kvartas) Robin: tilpums: 3,8 l (4,0 kvartas)
	VIBRATORA KARTERA GULTŅI	Izmantojiet SHELL Stamina EP2 smērvielu vai TOTAL Multis Complex EP2 smērvielu

Vibratora kartera gultņi rūpnīcā ir pārklāti ar augstai temperatūrai paredzētu smērvielu. Remonta gadījumā gultņiem vajadzēs pārklāt ar smērvielu, kas devīgi jāuzklāj uz veltnīšiem (bet ne pārmērīgi) pirms pārsegu uzlikšanas. Informāciju par apkopes grafiku sk. 163. lpp.

**BRĪDINĀJUMS**

Pirms degvielas tvertnes uzpildīšanas izslēdziet motoru. Nekad neuzpildiet degvielu netālu no atklātas liesmas vai dzirkstelēm, kas varētu izraisīt aizdegšanos. Nesmēķējiet. Izmantojiet tīru degvielu un tīru uzpildīšanas aprīkojumu. Centieties neizšļakstīt degvielu.

Jūsu jaunajam Belle Group SF460 ir viena gada (12 mēnešu) garantija, kas tiek nodrošināta pirmajam pircējam, skaitot no iegādes dienas.

Belle Group garantija ietver konstrukcijas un materiālu defektus, kā arī darbinieku vainas dēļ radušos defektus.

Belle Group garantija neietver:

1. Defektus, ko radījusi nepareiza vai kļūdaina ekspluatācija vai nomešana, vai citus līdzīgus defektus, ko radījusi montāžas, lietošanas vai apkopes norādījumu neievērošana.
2. Izmāiņas, papildinājumus vai remontus, ko veikušas citas personas, nevis Belle Group vai tās pilnvarotie aģenti.
3. Izmaksas par transportēšanu vai nosūtīšanu uz/no Belle Group vai tās pilnvarotajiem aģentiem, lai veiktu jebkuras ierīces remontu vai novērtējumu saistībā ar garantijas pieprasījumu.
4. Materiālu un/vai darbaspēka izmaksas, lai atjaunotu, remontētu vai mainītu nolietotās detaļas.

Garantija neattiecas uz šādām detaļām:

- Piedziņas siksna(s)
- Motora gaisa filtrs
- Motora aizdedzes svece

Belle Group un/vai tās pilnvarotie aģenti, direktori, darbinieki vai apdrošinātāji nav atbildīgi par sekojošiem vai citiem bojājumiem, zaudējumiem vai izdevumiem saistībā ar nespēju izmantot ierīci kādam mērķim vai šīs nespējas dēļ.

Garantijas prasības

Visas garantijas prasībām pirmām kārtām jāpaziņo Belle Group telefoniski, pa faksu, ar e-pasta starpniecību vai rakstiski.

Garantijas prasībām:

Belle Group Warranty Department,
Unit 5, Bode Business Park,
Ball Haye Green,
Leek,
Staffordshire,
ST13 8BW.
England.

Tālr. +44 (0)1538 380000,
Fakss +44 (0)1538380038
E-pasts: warranty@belle-group.co.uk

Bendroji informacija	166
Įrenginio plokštė	167
Techniniai duomenys	167
Saugos instrukcijos	168 - 169
Saugus valdymas	170
Saugos ženklai, vieta/aprašymas	171
Patikrinimas prieš darbą	171
Valdymas	171 - 172
Kėlimas, transportavimas ir vilkimas	172
Techninė priežiūra	173 - 174
Kuras ir tepalai	174
Garantija	175
Atitikties deklaracija	4

Belle Group pasilieka teisę be išankstinio įspėjimo ir įsipareigojimų keisti įrenginio specifikacijas.

Įspėjamieji simboliai



ATSARGIA

CAUTION Indicates danger or hazardous procedure that could result in damage to machine or property if the warning is ignored.



ISPĖJIMAS

WARNING Indicates danger or hazardous procedure that could result in serious or fatal personal injury if the warning is ignored.

Saugos instrukcijos



ISPĖJIMAS

Simbolis „ATSARGIAI!“ reiškia pavojų arba pavojingą veikimo būdą, t. y. nepaisant šio įspėjimo, gali būti pažeistas įrenginys arba padaryta žala turtui.



ISPĖJIMAS

Simbolis „ISPĖJIMAS“ reiškia pavojų arba pavojingą veikimo būdą, t. y. nepaisant šio įspėjimo, galima rimtai ar net mirtinai susižaloti.

Bendroji informacija

Jei norite, kad įrenginys sklandžiai veiktų, stenkitės jį tinkamai prižiūrėti. Laikykite įrenginį tvarkingos būklės – nepamirškite, kad bėgant laikui pro tam tikras įrenginio vietas gali prisisunkti skysčiai, atsilaisvinti var, tai bei jungtys.

Stenkitės kiekvieną dieną, prieš pradėdami darbą, patikrinti įrenginį – apžiūrėkite, ar nematyti nuotėkio požymių bei kitų gedimų.

SAUGOKITE APLINKĄ!

Pasirūpinkite, kad į aplinką nepatektų alyvos, kuro bei kitų aplinkai kenksmingų medžiagų. Visuomet tinkamai utilizuokite panaudotus filtrus, nuleistą alyvą bei įvairios rūšies kuro likučius.

Šiame vadove pateikti nurodymai, į kokius dalykus operatorius turėtų periodiškai atkreipti dėmesį.



ISPĖJIMAS

Čia pateiktos papildomos instrukcijos dėl variklio valdymo. Išsamios gamintojo instrukcijos pateiktos variklio naudojimo vadove.

Prieš pristatydami arba perduodami eksploatuoti įrenginį, įrašykite visus toliau nurodytus duomenis:

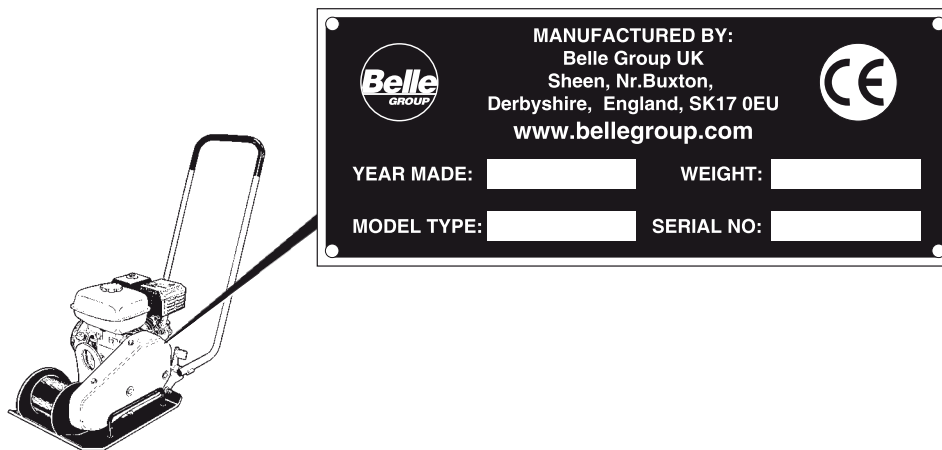

Variklio Modelis: Variklio Numeris:

Techniniai duomenys

		SF460
Sąlyčio plotas, m ² (kvadratinės pėdos)		0,1766 (1,90)
Vibracijos dažnis (Hz)		90
Vibracijos dažnis (virpesiai per minutę)		5400
Išcentrinė jėga, kN (svaro jėga/pėda)		18 (4,05)
Amplitudė, mm (coliai)		1,1 (0,04)
Judėjimo greitis, m/min. (pėdos per min.)		25 (82)
Maks. pokrypis, °		20 (66)
Modelis	<i>Honda GX160</i> Keturtaktė atšokanti paleidimo sistema	<i>Robin EY20</i> Keturtaktė atšokanti paleidimo sistema
Galia, kW (AG)	4,1 (5,5)	3,7 (5)
Variklio apskos, aps./min.	3600	3600
Kuro bakas, l (kvartos)	3,6 (3,8)	3,8 (4)
Variklio karteris, l (kvartos)	0,6 (0,65)	0,6 (0,65)
Bendrasis svoris, kg (svarai)	78 (172)	81 (178)
Operatoriaus ausis veikiančio triukšmo lygis, garso stiprumo lygis pagal ISO 6394:		LpA dB(A) = 92
Garso stiprumo lygis pagal ISO 3744:		LwAdB(A) = 104
Vibracijos reikšmės, ranką veikiančios vibracijos reikšmės pagal ISO 5349:		m/s ² = 8,7

Viršuje nurodytas triukšmo lygis bei vibracijos reikšmės nustatytos esant normalioms variklio apskos ir veikiant vibracijai. Įrenginys buvo padėtas ant lankstaus pagrindo. Naudojant įrenginį dėl atitinkamų darbo sąlygų šios reikšmės gali būti kitokios.

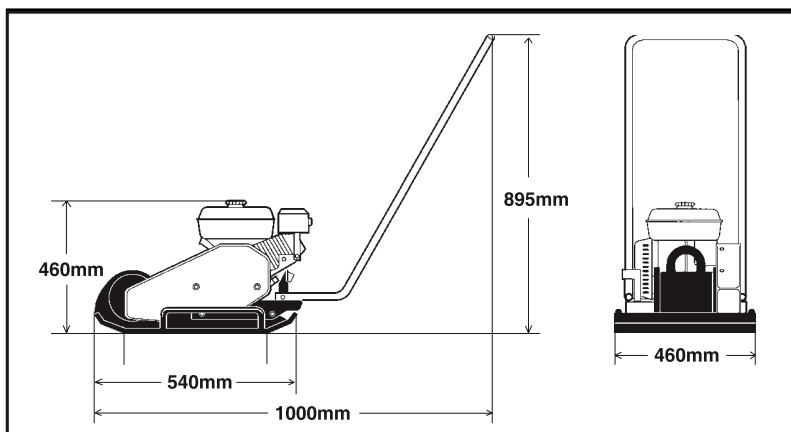

Simboliai

Saugos instrukcijose vartojami įspėjamieji žodžiai „ISPĖJIMAS“ ir „ATSARGIA!“ turi tokias reikšmes:

**ATSARGIA**

CAUTION Indicates danger or hazardous procedure that could result in damage to machine or property if the warning is ignored.

**ISPĖJIMAS**

WARNING Indicates danger or hazardous procedure that could result in serious or fatal personal injury if the warning is ignored.

Pagrindinės saugos taisyklės**ISPĖJIMAS**

Negalima keisti įrenginio be išankstinio gamintojo sutikimo. Naudokite tik originalias dalis. Naudokite tik *Belle* rekomenduojamus priedus. Padarę *Belle* nepatvirtintų pakeitimų, galite rimtai susižeisti arba sužeisti kitus asmenis.

- Šios rekomendacijos pateiktos remiantis tarptautiniais saugumo standartais.
- Visuomet laikykitės ir galiojančių vietos nurodymų dėl saugumo. Prieš pradėdami dirbti, atidžiai perskaitykite visas instrukcijas. Laikykite instrukcijas saugioje vietoje.
- Prie kiekvieno įrenginio yra pateikti ženklai ir lipdukai su svarbia informacija apie saugumą ir techninę priežiūrą. Jie visuomet turėtų būti aiškiai matomi ir įskaitomi. Naujų lipdukų užsakymo numerius rasite atsarginių dalių sąrašė.
- Įrenginys ir priedai turi būti naudojami tik pagal paskirtį, nurodytą gaminio dokumentuose.
- Siekiant, kad gaminys visuomet būtų saugus naudoti, jo niekaip negalima keisti.
- Nedelsdami pakeiskite pažeistas dalis.
- Laiku pakeiskite visas besidėvinčias dalis.

Būkite budrūs

Dirbdami visuomet stenkitės būti atidūs, vadovaukitės sveiku protu. Nenaudokite įrenginio būdami pavargę arba paveikti vaistų, alkoholio ar kitų medžiagų, dėl kurių gali susilpnėti jūsų regėjimas bei reakcija ir dėl kurių galite prarasti nuovoką.

Apsaugos priemonės**ISPĖJIMAS**

Ilgą laiką būnant itin triukšmingoje aplinkoje be ausinių, gali atsirasti ilgalaikių klausos sutrikimų.

**ISPĖJIMAS**

Dėl ilgalaikio vibracijos poveikio gali būti pažeistos plaštakos, pirštai bei riešai. Nenaudokite įrenginio, jei jaučiate diskomfortą, skausmą arba jei jus vargina mėšlungis. Prieš tęsdami darbą, pasikonsultuokite su gydytoju.

Visuomet naudokite patvirtintas apsaugos priemones. Operatorius ir arti darbo vietos esantys žmonės turi dėvėti:

- apsauginį šalną;
- apsauginius akinius;
- ausines;
- kaukę nuo dulkių dulkinoje aplinkoje;
- gerai matomus, ryškius rūbus;
- apsaugines pirštines;
- apsauginius batus.

Nedėvėkite palaidų rūbų, nes juos gali įtraukti judančios įrenginio dalys. Jei turite ilgus plaukus, juos paslėpkite po tinkleliu. Dirbant su rankomis valdomais įrenginiais, iš rankenų vibracija persiduoda į operatoriaus rankas. *Belle* įrenginiams būdinga specialios konstrukcijos rankena, kuri absorbuoja dalį įrenginio vibracijos. Nors kita dalis vibracijos lieka neapsorbuota, tačiau šiuos įrenginius galima naudoti ilgesnį laiką be rizikos susižeinti.

Darbo vieta

Nenaudokite įrenginio šalia lengvai užsidegančių medžiagų arba sprogoje aplinkoje. Iš išmetamojo vamzdžio lekiančios kibirkštys gali uždegti degiąsias medžiagas. Trumpam nutraukę arba baigę darbą su įrenginiu, nestatykite jo ant degių medžiagų arba arti jų. Išmetamasis vamzdis įrenginio veikimo metu gali labai įkaisti ir uždegti atitinkamas medžiagas. Prieš naudodami įrenginį, įsitikinkite, ar darbo vietoje nėra pašalinių asmenų. Darbo vieta turi būti tvarkinga ir švari; joje neturi būti nereikalingų daiktų. Laikykite įrenginį saugioje, pašaliniais nepasiekiamoje vietoje, geriausia rakinamame konteineryje.

Kuro (benzino/dyzelio) pylimas



ĮSPĖJIMAS

Benzino žybsnio temperatūra yra ypač žema, todėl tam tikrose situacijose jis gali sprogti. Nerūkykite. Patikrinkite, ar darbo vietoje užtikrinta tinkama ventilacija.

Dirbdami su kuru, būkite kuo atokiau nuo įkaitusių ar kibirkščiuojančių šaltinių. Prieš pildami į baką kuro, palaukite, kol įrenginys atvės. Kurą pilkite esant mažiausiai 3 metrų atstumui iki darbo vietos. Stenkitės neišpilti benzino, dyzelio ar alyvos ant žemės. Saugokite savo rankas, kad ant jų neužtikštų benzino, dyzelio ir alyvos.

Iš lėto atsukite kuro bako dangtelį ir išleiskite visą padidėjusį slėgį, kuris gali būti susidaręs bake.

Neperpildykite bako. Nuolat tikrinkite įrenginį, ar nematyti kuro nuotėkio žymių. Pastebėję kuro nuotėkį, įrenginio nenaudokite.

Įrenginio paleidimas



ĮSPĖJIMAS

Prieš paleisdami įrenginį, įdėmiai perskaitykite instrukcijas, susipažinkite su įrenginio valdymo principais ir patikrinkite, ar:

- visos rankenos yra švarios, netepaluotos ir neriebaluotos;
- ar nematyti jokių akivaizdžių įrenginio gedimų;
- ar tinkamai pritvirtinti visi apsauginiai įrenginiai;
- ar visos valdymo svirtys yra „neutralioje“ padėtyje.

Paleiskite įrenginį taip, kaip nurodyta instrukcijose.

Valdymas



ĮSPĖJIMAS

Laikykite savo kojas kuo toliau nuo įrenginio.



ĮSPĖJIMAS

Nenaudokite įrenginio nepakankamai vėdinamose vietose, nes galite apsinuodyti anglies monoksidu.

Naudokite įrenginį tik pagal numatytą paskirtį. Išsiaiškinkite, ar žinote, kaip greitai išjungti įrenginį, kad mokėtumėte tai padaryti iškilus kritinėms situacijoms.



ĮSPĖJIMAS

Visuomet būkite labai atidūs dirbdami nuokalnėse. Visada judėkite tiesiai į viršų ir žemyn. Neviršykite instrukcijose nurodyto maksimalaus įrenginio pakilimo aukščio. Dirbdami nuokalnėje arba griovyje, stovėkite toliau nuo įrenginio.

Nelieskite įrenginio variklio, išmetamojo vamzdžio ir ekscentrinio elemento, nes darbo metu jie labai įkaista ir gali smarkiai nudeginti.

Nelieskite veikiančių V tipo diržų ir besisukančių dalių.

Įrenginio pastatymas

Pastatykite įrenginį ant kuo lygesnio ir tvirtesnio pagrindo. Prieš palikdami įrenginį:

- įjunkite stovėjimo stabdį;
- išjunkite variklį ir ištraukite degimo raktą.

Pakrovimas/iškrovimas



ĮSPĖJIMAS

Niekuomet nestovėkite po įrenginiu ar šalia įrenginio, kai jis yra keliamas kranu. Naudokite tik pažymėtas kėlimo vietas. Visuomet apžiūrėkite visus kėlimo įrenginius, ar yra nustatyta keliamoji galia.

Techninė priežiūra

Techninės priežiūros darbus gali atlikti tik kvalifikuoti asmenys. Neleiskite lįsti prie įrenginio pašaliniais asmenimis. Neatlikite jokių techninės priežiūros darbų judant įrenginiui ar esant paleistam varikliui.

Remontas

Niekuomet nenaudokite įrenginio, jei jis pažeistas. Sudėtingiems remonto darbams atlikti reikia turėti specialių įgūdžių. Prašome susisiekti su savo artimiausiomis remonto dirbtuvėmis.

Gaisro gesinimas

Kilus gaisrui įrenginio viduje arba išorėje, geriausia naudoti ABE klasės gaisro gesintuvą. Tačiau tinkamas ir BE klasės CO₂ gesintuvas.

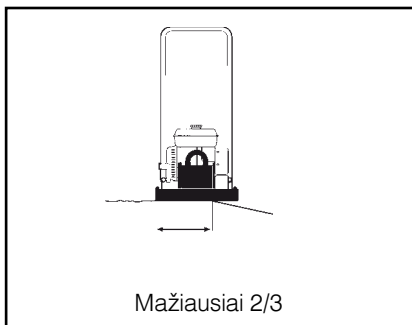

Darbas prie krašto
Dirbant prie krašto, mažiausiai du trečdaliai plokštės turi remtis į kietą tvirtą pagrindą.

Įrenginio vieta dirbant kraštuose

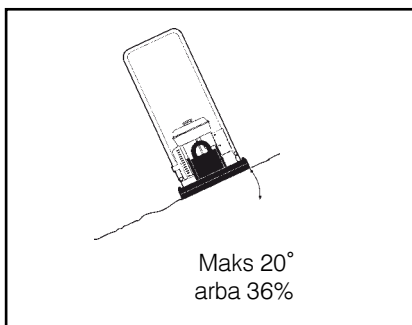

Pasvirimas
Įsitikinkite, ar darbo vieta yra saugi. Dirbant ant drėgnos ir minkštos žemės, sumažėja įrenginio manevringumas, ypač jei pagrindas yra nuožulnus. Visuomet imkitės visų atsargumo priemonių, susijusių su įrenginio naudojimu ant nuožulnaus ir nelygaus pagrindo.

Pasvirimo kampas dirbant ant nuožulnaus krašto



ĮSPĖJIMAS

Jei įmanoma, dirbdami nuokalnėje, nestatykite įrenginio išilgai – dirbkite judėdami tiesiai į viršų arba į apačią.

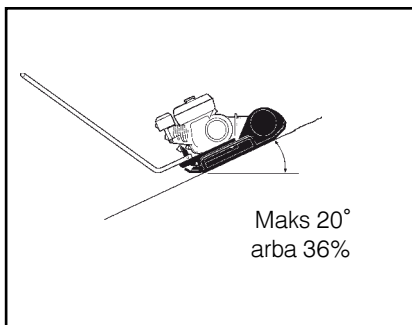

Niekuomet nedirbkite tose vietose, kurių nuožulnumo kampas yra didesnis už maksimalų įrenginio nuožulnumo kampą. Maksimalus įrenginio nuožulnumo kampas yra 20° (priklausomai nuo pagrindo būklės).

Pasvirimo kampas matuojamas įrenginį pastačius ant tvirto lygaus paviršiaus. Vibracijos funkcija yra išjungta, o visi bakai yra pilni. Nepamirškite, jog net dirbant nuokalnėje, kurios nuožulnumo kampas yra mažesnis už čia nurodytą, įrenginys gali nuvirsti. Tai gali sąlygoti tokie veiksniai kaip minkštas pagrindas, įjungta vibracijos funkcija ir judėjimo greitis.

Darbas nuokalnėse



ĮSPĖJIMAS

Niekuomet nepalikite įrenginio be priežiūros esant įjungtam varikliui.

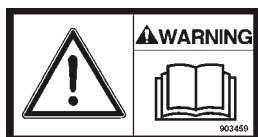
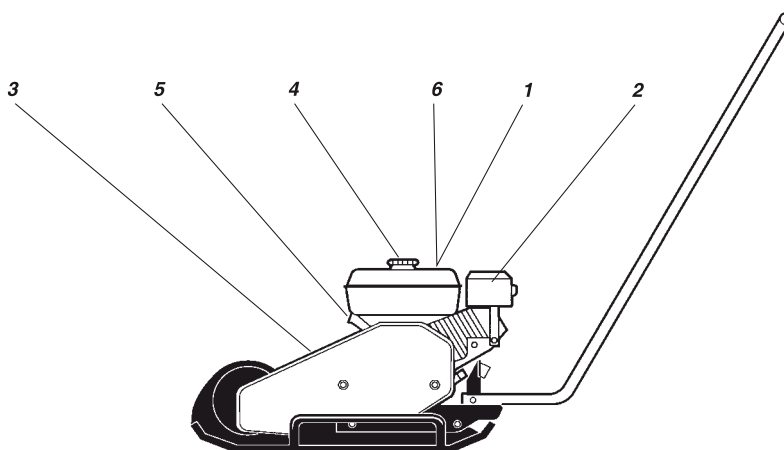

1. Prieš pradėdamas naudoti įrenginį, operatorius turi įdėmiai perskaityti saugos instrukcijas ir susipažinti su įrenginio valdymo bei techninės priežiūros instrukcijomis.



2. Įspėjimas, įkaitęs variklio skyriaus paviršius. Nelieskite.



3. Įspėjimas, kliūtis rankai. Niekomet nelieskite pavojingos zonos.



4. Benzinas



5. Kėlimo vieta



6. Ausinių naudojimas

Patikrinimas prieš darbą

Prieš užvedant

Imkitės pagrindinių atsargumo priemonių. Pasirūpinkite, kad kasdien būtų atliekami techninės priežiūros darbai. Taip pat rekomenduojame perskaityti kartu su įrenginio pridėtas variklio naudojimo instrukcijas.

1. Patikrinkite variklio alyvos lygį.
2. Įpilkite į kuro baką kuro (variklis turi būti atvėsęs).
3. Patikrinkite, ar veikia visi valdymo prietaisai.
4. Apžiūrėkite, ar nematyti nuotėkio žymių ir ar užveržti visi varžtiniai sujungimai.



ATSARGIA

Dirbant su naujais įrenginiais, variklio alyva turi būti pakeista po 20 darbo valandų.

Valdymas

Honda benzininis variklis

Variklio išjungimas

1. Pastumkite droselį ir leiskite varikliui minutę padirbti tuščiaja eiga.
2. Nustatykite variklio jungiklį į O padėtį.
3. Uždarykite kuro čiaupą.

Variklio įjungimas

1. Atidarykite kuro čiaupą.
2. Nustatykite droselio svirtį į vidurinę padėtį.
3. Jei variklis yra šaltas, droselinę sklendę uždarykite, jei variklis įkaitęs – ją atidarykite.
4. Nustatykite variklio jungiklį į I padėtį.
5. Lėtai traukite atšokančio starterio rankeną, kol pajusite pasipriešinimą, tada atleiskite rankeną ir traukite staigiu judesiu, kol variklis užsives.
6. Pamažu iki galo atidarykite droselinę sklendę.
7. Prieš pradėdam varikliui dirbti didelėmis apsukomis, leiskite jam keletą minučių padirbti tuščiaja eiga.

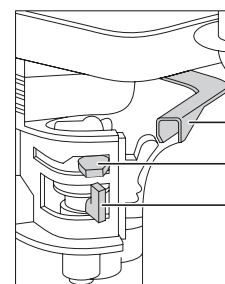

Droselis.
Droselinė sklendė.
Kuro įjungiklis/
išjungiklis.

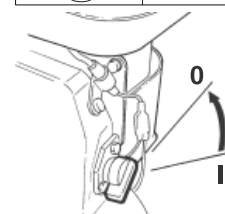

Stop jungiklis

Robin benzininis variklis

Variklio išjungimas

1. Nustatykite greičio reguliavimo svirtį į mažo greičio padėtį ir leiskite varikliui 2-3 minutes padirbti tuščiaja eiga.
2. Pasukite variklio jungiklį į O padėtį.
3. Uždarykite kuro kraną.

Variklio įjungimas

1. Pasukite variklio stop jungiklį į I padėtį.
2. Atidarykite kuro kraną.
3. Paslinkite greičio reguliavimo svirtį per 1/3 atstumo didelio greičio padėties link.
4. Sureguliuokite droselinės sklendės svirtį. Jei variklis yra įšilęs, atidarykite kuro kraną iki pusės arba laikykite jį atidarytą iki galo. Jei variklis yra šaltas, droselinės sklendės svirtį reikia iki galo uždaryti.
5. Lėtai traukite atšokančio starterio rankeną, kol pajusite pasipriešinimą. Sugrąžinkite starterį į pradinę padėtį ir tada vėl staigiu judesiu patraukite.
6. Neištraukite atšokančio starterio trosu iki galo.
7. Užvedę variklį, pamažu iki galo atidarykite droselinę sklendę.
8. Jei po kelių bandymų variklis neužsiveda, skaitykite gedimų pašalinimo instrukcijas.

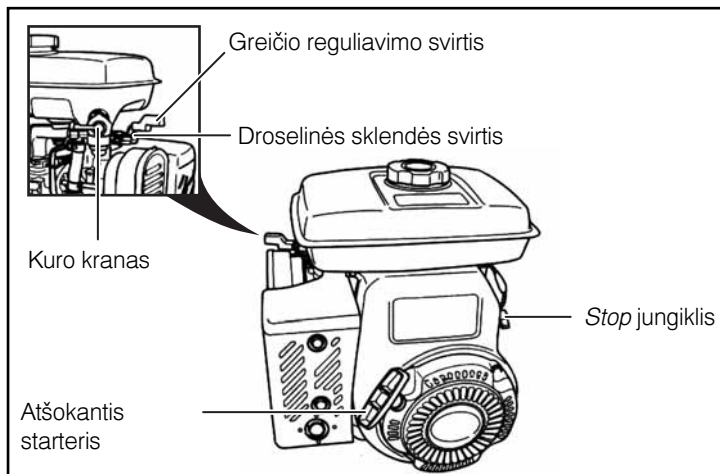

Kėlimas, transportavimas ir vilkimas

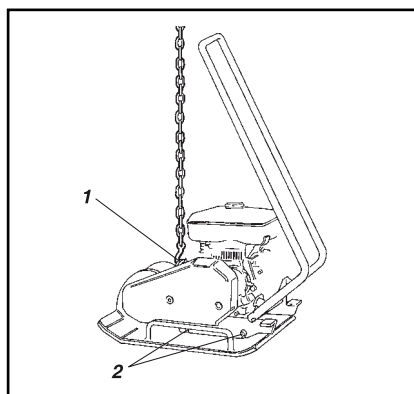

Kėlimas/vilkimas

Įrenginys paruoštas kėlimui

1. Kėlimo kablys
2. Amortizatoriai (guminiai elementai)

Transportavimas

Įrenginys paruoštas transportavimui

1. Tvirtinamoji virvė



ĮSPĖJIMAS

Niekuomet nevaikščiokite ir nestovėkite pakelto įrenginio apačioje.



ATSARGIA

Norėdami pakelti įrenginį, naudokite tik rėmo kėlimo kablį (1).



ATSARGIA

Ant visos kėlimo įrangos turi būti nurodyta keliamoji galia, atsižvelgiant į dabartinius nurodymus. Prieš keldami, įsitikinkite, ar amortizatoriai (2) yra gerai pritvirtinti ir ar nepažeisti.



ĮSPĖJIMAS

Visuomet pasirūpinkite, kad įrenginys per visą gabenimo laiką neatsilaisvintų ir tvirtai stovėtų. Aplink apatinę plokštę U forma apjuoskite tvirtinimo juostą ir sutvirtinkite galinę bei priekinę dalis.

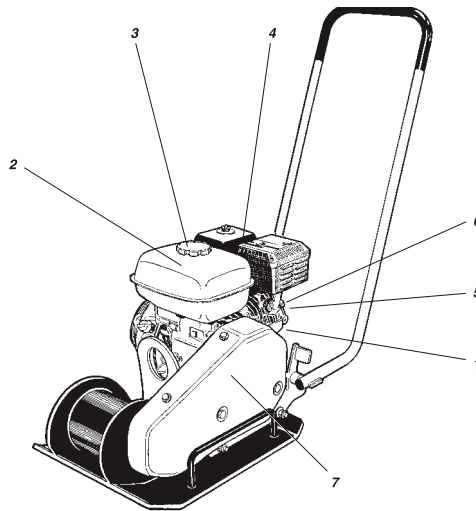

Priežiūros darbai	Kasdien kas 10 h	Po pirmųjų 50 h	Kas 100 h	Kas 200 h	Kas 500 h
Variklio alyvos lygio patikrinimas (1)	✓				
Variklio alyvos keitimas (1)			✓		
Kuro bako pripildymas (2)	✓				
Variklio aušinimo sistemos patikrinimas (5)	✓				
Variklio oro filtro patikrinimas (4)	✓				
Variklio oro filtro valymas (4)		✓			
Variklio oro filtro keitimas (4)					✓
Įrenginio hermetiškumo patikrinimas – apžiūra, ar nėra alyvos nuotėkio	✓				
Visų varžtinių sujungimų užveržimo patikrinimas	✓				
Įrenginio valymas ir tvarkymas	✓				
Degimo žvakės patikrinimas ir valymas (6)			✓		
Kuro filtro ir kuro bako valymas (3)				✓	
V tipo diržo patikrinimas (7)				✓	
Karbiuratoriaus valymas ir reguliavimas*					✓
Variklio aušinimo sistemos antbriaunių valymas (5)					✓
Degimo kameros vožtuvų valymas/šlifavimas*					✓
Kuro vamzdelių valymas					✓
Vibratoriaus korpuso guolių sutepimas				✓	



Įrenginio plovimas

Plovimas (aukštu slėgiu)
Laikykite įrenginį švarų.



ATSARGIA

Niekuomet nenukreipkite vandens srauto tiesiai į kuro bako ar hidraulinio rezervuaro dangtį. Tai ypač aktualu plaunant aukšto slėgio srautu.

Nepurškite vandens tiesiai į elektrinius komponentus ar prietaisų skydą. Ant kuro bako įpylimo angos dangčio užmaukite plastikinį maišelį ir sutvirtinkite gumine juosta. Ši apsauga neleis patekti vandeniui į įpylimo angos dangtyje esančią kiaurymę. To nepadarius, gali kilti įvairių įrenginio sutrikimų, pavyzdžiui, dėl užsiteršusio filtro..

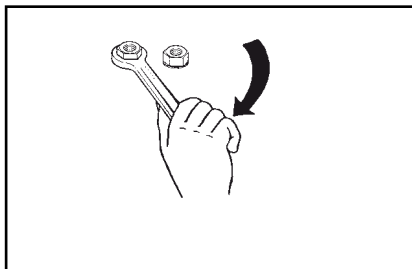

Varžtų užveržimo patikrinimas

Varžtiniai sujungimai – patikrinimas
Patikrinkite ir, jei reikia, užveržkite varžtus ir veržles.

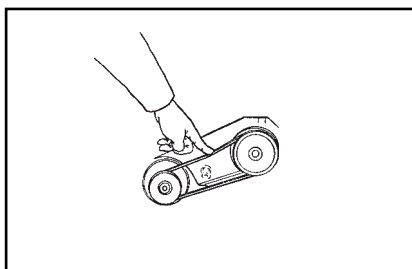

V tipo diržas

V tipo diržo patikrinimas

1. Nuimkite apsauginį gaubtą ir patikrinkite V tipo diržą.
2. Norėdami sureguliuoti diržo įtempimą, atsukite keturis variklio plokštės varžtus ir nustatykite jį į reikiamą padėtį.
3. Užveržkite varžtus ir uždėkite gaubtą.



ISPĖJIMAS

Niekuomet nejunkite įrenginio neuždėję ant V tipo diržo apsauginio gaubto.

	<p>VARIKLIO ALYVA</p>	<p><i>Honda</i>: naudokite SAE 15W/40 Talpa: 0,6 (0,65 kvartos) <i>Robin</i>: naudokite SAE 10W/30 Talpa: 0,61 (0,65 kvartos)</p>
	<p>KURAS</p>	<p>Naudokite įprastos rūšies benziną (neetiliuotą) <i>Honda</i>: talpa: 3,6 l (3,8 kvartos) <i>Robin</i>: talpa: 3,8 l (4,0 kvartos)</p>
	<p>VIBRATORIAUS KORPUSO GUOLIAI</p>	<p>Naudokite SHELL <i>Stamina</i> EP2 konsistencinį tepalą arba TOTAL <i>Multis Complex</i> EP2 konsistencinį tepalą</p>

Gamykloje vibratoriaus korpuso guoliai padengiami aukštos temperatūros konsistenciniu tepalu. Remontuojant guolius reikia sutepti tepalu; prieš uždėdami gaubtus gausiai (bet neperdozuodami) užtepkite tepalo ant guolio žiedo riedėjimo vagutės. žr. p. 173 pateiktą techninės priežiūros darbų grafiką.



ISPĖJIMAS

Prieš pildami kuro į baką, išjunkite variklį. Niekuomet nepilkite kuro šalia atviros ugnies arba kibirkščiujančių šaltinių, nes gali kilti gaisras. Nerūkykite. Naudokite kurą be priemaišų ir valykite pylimo įrangą. Imkitės visų atsargumo priemonių, kad neišsilietų kuras.

Naujam *Belle Group* SF460 suteikiama vienerių metų (12 mėnesių) garantija, kuri pradeda galioti nuo tos dienos, kai pirmasis pirkėjas įsigyja šį gaminį.

Belle Group garantija taikoma esant konstrukcijos, medžiagų ir gamybos trūkumams.

Belle Group garantija negalioja šiais atvejais:

- 1) kai įrenginys sugenda dėl netinkamo ar aplaidaus jo naudojimo, jį numetus arba atsiradus panašioms gedimams dėl gamintojo pateiktų surinkimo, valdymo ar naudojimo instrukcijų nesilaikymo;
- 2) jei pakeitimai, papildymai ar remontas atliekamas ne *Belle Group* atstovų ar jų įgaliotų asmenų;
- 3) esant transportavimo ar gabenimo bet koku transportu iki ir iš *Belle Group* arba jų įgalioto atstovo dėl remonto ar patikrinimo ne pagal garantinę paraišką išlaidoms;
- 4) medžiagoms ir/ar darbo išlaidoms atnaujinant, taisant ar keičiant gaminio dalis dėl natūralaus nusidėvėjimo.

Žemiau išvardytiems komponentams garantija netaikoma:

- pavarų diržams;
- variklio oro filtrui;
- variklio degimo žvakei.

Belle Group ir/arba jų įgalioti atstovai, vadovai, darbuotojai ar draudikai neprisiima atsakomybės už gedimus, nuostolius ar išlaidas, tiesiogiai ar kitaip atsiradusius dėl nemokėjimo naudotis gaminiu.

Paraiškos dėl garantijos

Visos paraiškos dėl garantijos pirmiausia turi būti perduotos *Belle* grupės atstovams telefonu, faksu, el. paštu arba paprastu paštu:

Kontaktiniai duomenys teikiant paraišką dėl garantijos:

Belle Group Warranty Department,

Unit 5 Bode Business Park,

Ball Haye Green,

Leek,

Staffordshire,

ST13 8BW.

England.

Tel.: +44 (0)1538 380000,

Faks.: +44 (0)1538380038

El. paštas: warranty@belle-group.co.uk

Общи указания.....	176
Машинна табелка	177
Технически данни	177
Инструкции за безопасност.....	178 - 179
Безопасност по време на експлоатация.....	180
Местоположение и описание на символите за безопасност.....	181
Предпускова контролна проверка	181
Експлоатация	181 - 182
Повдигане, транспорт и теглене.....	182
Сервиз & Техническо обслужване.....	183 - 184
Гориво и лубриканти.....	184
Гаранция.....	185
Декларация за съответствие	4

Belle Group си запазва правото да прави промени в спецификациите на машината без предварително известяване или поемане на задължения.

**ВНИМАНИЕ**

Знакът предупреждава за опасност или опасна процедура, която може да доведе до повреда на машината или друга щета, ако предупреждението не се спазва.

**ПРЕДУПРЕЖДЕНИЕ**

Знакът предупреждава за опасност или опасна процедура, която може да доведе до сериозно или фатално нараняване, ако предупреждението не се спазва/

**ПРЕДУПРЕЖДЕНИЕ**

Инструкциите за безопасност са описани в това ръководство и трябва да бъдат разучени от оператора. Винаги следвайте инструкциите за безопасност и пазете ръководството за бъдещи справки.

**ПРЕДУПРЕЖДЕНИЕ**

Преди да започнете техническо обслужване на машината, прочете цялото ръководство.

За правилното функциониране на машината трябва да осигурите правилно техническо обслужване. Пазете машината чиста, за да могат евентуални течове, разхлабени болтове и връзки да бъдат открити навреме.

Проверявайте машината всеки ден за течове или повреди.

ПОМИСЛЕТЕ ЗА ОКОЛНАТА СРЕДА!

Не оставяйте масло, гориво или други вредни вещества да замърсяват околната среда. Винаги изхвърляйте използваните филтри, източеното масло и останалото гориво на подходящи места.

Това ръководство съдържа инструкции за периодични проверки, които оператора трябва да осъществява.

**ВНИМАНИЕ**

За двигателя има допълнителни инструкции, които са в ръководството на двигателя от производителя.

Машинна табелка



При доставка и предаване на машината попълнете данните по-долу.

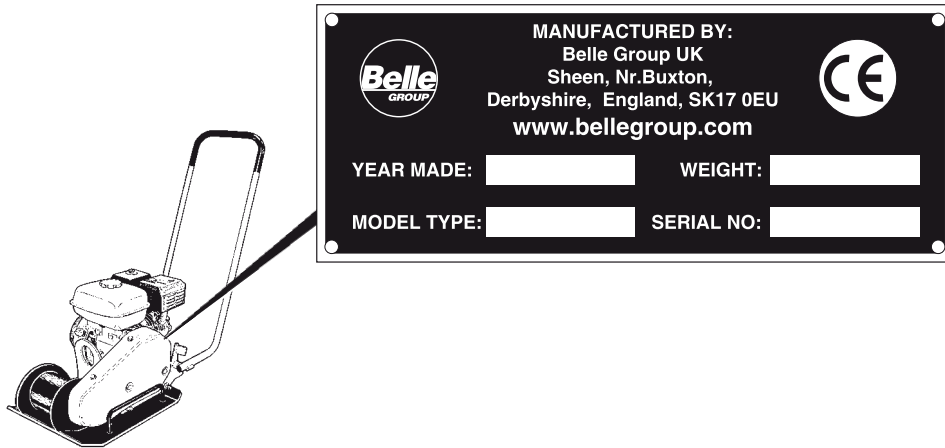

Модел на двигателя:..... Номер на двигателя:.....

Технически данни



		SF 460
Контактна повърхност m ²		0.1766
Вибрационна честота (Hz)		90
Вибрационна честота (вибрация в минута)		5400
Центробежна сила, kN		18
Амплитуда, mm		1.1
Скорост, m/min		25
Максимален ъгъл на наклон °		20
Модел	Honda GX160 4-тактовръчен стартер	Robin EY20 4-тактовръчен стартер
Отдадена мощност, kW	4.1	3.7
Скорост на двигателя (обороти в минута)	3600	3600
Резервоар за гориво, литра	3.6	3.8
Картер, литра	0.6	0.6
Нето тегло, kg	78	81
Шумово ниво, ниво звуково налягане в ухото на оператора по ISO 6394:		LpA dB(A) = 92
Ниво звукова мощност по ISO 3744:		LwA dB(A) = 104
Нива на вибрация при ръката по ISO 5349:		m/s ² = 8.7

Горепосочените шумови нива и нива на вибрация са изчислени при нормална скорост на двигателя при включени вибрации, като машината е поставена на еластична основа. По време на експлоатация тези нива могат да варират заради действителните работни условия.

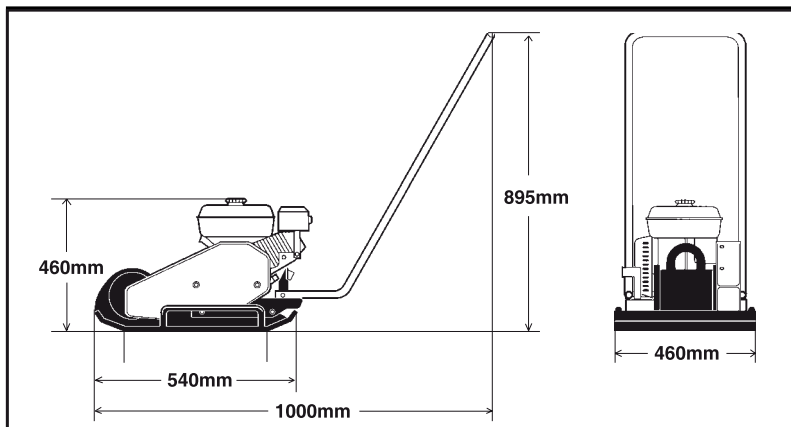

Символи

**ВНИМАНИЕ**

Знакът предупреждава за опасност или опасна процедура, която може да доведе до повреда на машината или друга щета, ако предупреждението не се спазва.

**ПРЕДУПРЕЖДЕНИЕ**

Знакът предупреждава за опасност или опасна процедура, която може да доведе до сериозно или фатално нараняване, ако предупреждението не се спазва/

Важни правила за вашата безопасност

**ПРЕДУПРЕЖДЕНИЕ**

Не модифицирайте машината без предварителното съгласие на производителя. Използвайте само оригинални части. Използвайте аксесоари, препоръчани от Belle. Ако модификациите не са одобрени от Belle, те могат да доведат до сериозни травми на вас или на тези около вас.

- Тези препоръки се базират на международните стандарти за безопасност
- Спазвайте всички приложими местни разпоредби за безопасност. Прочетете внимателно всички инструкции преди да започнете работа с машината. Пазете инструкциите.
- По всяка машина има знаци и стикери за безопасност и поддръжка. Те трябва да се виждат по всяко време. Поредните номера за нови стикери можете да намерите в списъка с резервните части.
- Употребата на машината и аксесоарите е ограничена до предназначението, описано в документацията за машината.
- Не модифицирайте машината, за да не предизвикате повреда на същата.
- Повредените части се сменят незабавно.
- Износените части се сменят своевременно.

Работете с внимание

Винаги работете с повишено внимание и бъдете предпазливи. Не използвайте машината, ако сте изморени или под влияние на алкохол, наркотици или други вещества, които могат да повлияят на зрението, реакцията или преценката ви.

Защитна екипировка

**ПРЕДУПРЕЖДЕНИЕ**

Продължителното излагане на силен шум без предпазители за уши може да доведе до трайни проблеми със слуха.

**ПРЕДУПРЕЖДЕНИЕ**

Продължителното излагане на вибрации може да нарани ръцете, пръстите и китките. Не използвайте машината, ако почувствате дискомфорт, схващане или болки. Преди да подновите работа с машината се консултирайте с лекар.

Винаги използвайте одобрена защитна екипировка. Операторът и хората около него трябва да носят:

- Каска
- Защитни очила
- Тапи за уши
- Маска за лице /в прашна среда/
- Сигнално облекло
- Защитни ръкавици
- Защитни обувки

Избягвайте да носите широки дрехи, които могат да се заплетат в машината. Ако имате дълга коса, я покрийте с мрежичка за коса. Вибрациите от машината се прехвърлят на ръцете през дръжката. Машините на Belle са с дизайн на дръжката, който поглъща голяма част от вибрациите. Това не елиминира напълно вибрациите, но е възможна по-продължителна експлоатация на машината без риск от нараняване.

Работна среда

Не използвайте машината до лесно-запалими материали и в експлозивна среда. От изпускателната тръба се отделят изгорели газове, които могат да подпалят запалимите материали. Когато си почивате или сте свършили работа с машината, не паркирайте машината до запалими материали. По време на работа изпускателната тръба може да се нагрее доста силно и да подпали някои материали. Уверете се, че около работещия няма други хора, докато машината работи. Пазете работната площадка чиста и далеч от други предмети. Складирайте на безопасно място, далеч от неоторизирани лица, по възможност в заключено помещение.

Зареждане с гориво (бензин/дизел)



ПРЕДУПРЕЖДЕНИЕ

Бензинът е силно запалимо вещество и при дадени обстоятелства е експлозивно. Не пушете. Уверете се, че помещението е добре вентилирано

Когато работите с гориво, пазете далеч от горещи предмети или такива, от които може да хвъркне искра. Изчакайте машината да се охлади преди да напълните резервоара. Пълнете резервоара поне на три метра разстояние от мястото, където ще работите. Внимавайте да не разливате бензин, дизел или масло по земята. Пазете ръцете си от контакт с бензин, дизел или масло.

Бавно развийте капачката на резервоара, за да излезе евентуално натрупалото се налягане.

Не препълвайте резервоара. Редовно проверявайте за течове на гориво. Не използвайте машина, от която изтича гориво.

Пуск на машината



ПРЕДУПРЕЖДЕНИЕ

Преди да пуснете машината, прочетете инструкциите и се запознайте с машината и се уверете, че:

- Всички дръжки са чисти от грес, масло и мръсотия.
- Не се забелязват никакви повреди.
- Всички защитни уреди са на място.
- Всички контролни лостове са на неутрална позиция.

Пуснете машината, следвайки инструкциите.

Експлоатация



ПРЕДУПРЕЖДЕНИЕ

Пазете краката си колкото може по-далеч от машината



ПРЕДУПРЕЖДЕНИЕ

Не работете с машината в лошо вентилирани помещения. Съществува риск с натравяне с въглероден моноксид.

Използвайте машината само по предназначение. Уверете се, че знаете как бързо да спрете машината преди да я пуснете.



ПРЕДУПРЕЖДЕНИЕ

Бъдете изключително внимателни, когато работите с машината по наклонена повърхност.

Водете машината само нагоре и надолу по наклона. Съобразявайте се с проходимостта на машината. Пазете се от машината, когато работите по наклонена повърхност.

Не пипайте клиновите ремъци или ротационните части по време на експлоатация.

Паркиране

Паркирайте машината на възможно най-равна и твърда повърхност. Преди да оставите машината:

- Пуснете ръчната спирачка
- Изгасете двигателя и извадете ключа за запалване

Товарене/разтоварване



ПРЕДУПРЕЖДЕНИЕ

Никога не стойте под или в близост до машината, когато е повдигната от кран. Използвайте само маркираните точки за повдигане. Уверете се, че подемните уреди са подходящи за теглото на машината.

Техническо обслужване

Извършва се само от квалифициран персонал. Не допускайте неоторизиран персонал до машината. Не извършвайте техническо обслужване докато машината се движи или двигателя работи.

Сервиз

Не работете с повредена машина. Обърнете се към най-близкия оторизиран сервиз, за да получите квалифицирана помощ.

Потушаване на пожари

Ако машината се запали, най-добре използвайте пожарогасител клас АВЕ. Може да ползвате и клас ВЕ за CO₂.

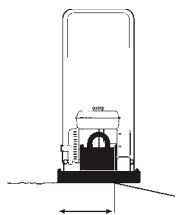

най-малко 2/3

позициониране на машината при работа по периферия

Работа в близост до ръбове

Когато работите до ръб, поне две-трети от плочата трябва да са на солидна, здрава повърхност.

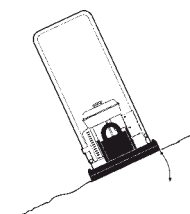

макс. 20°
или 36%

ъгъл на преобръщане при наклонен терен

Накланяне

Уверете се, че работната площадка е безопасна. Мократа и размекната почва намалява маневреността, особено при наклонена повърхност. Обръщайте специално внимание на наклонените и неравни терени.



ПРЕДУПРЕЖДЕНИЕ

Когато е възможно, избягвайте работата по наклонена повърхност. Водете машината нагоре и надолу по наклона.

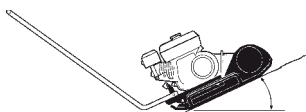

макс. 20°
или 36%

работа при наклонен терен

Никога не работете по наклонена повърхност извън възможностите на машината. Максималния наклон, под който може да работи машината е 20°. (в зависимост от състоянието на повърхността).

Ъгълът на наклон се измерва на твърда основа при неподвижна машина, изключена вибрация и пълни резервоари. Помнете, че не твърдата повърхност, включена вибрация и скоростта могат да повлияят и да накарат машината да се преобърне дори и на по-малък от посочения наклон.



ПРЕДУПРЕЖДЕНИЕ

Никога не оставяйте работещата машина без надзор.

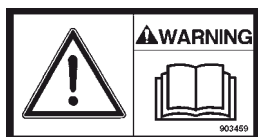
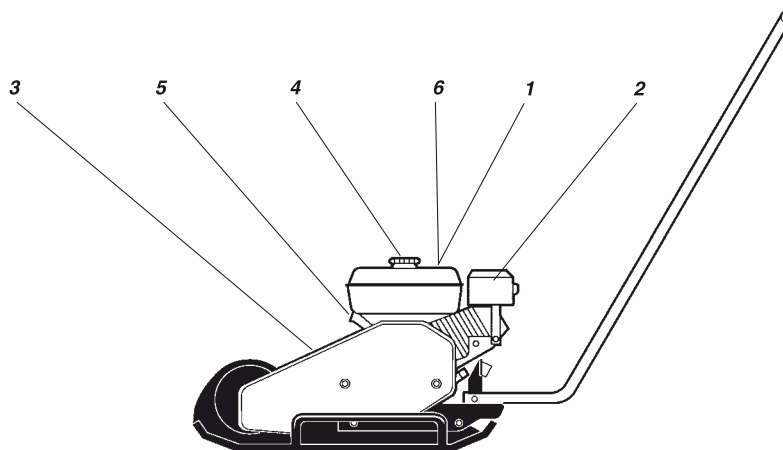

1. Преди употреба на машината, операторът трябва да прочете ръководството за безопасност и инструкциите за техническо обслужване и експлоатация.



2. Внимание – гореща повърхност в двигателното отделение. Не докосвай.



3. Внимание – пазете ръцете. Не поставяйте ръцете си на обозначеното място.



4. Бензин



5. Място за окачване



6. Използвайте защитни тапи или наушници

Предпускова контролна проверка

Предпусков контрол

Следвайте общите предпазни мерки. Следете да се осъществява ежедневен технически контрол. Препоръчване ви да прочетете ръководството на двигателя, предоставен заедно с машината.

1. Проверете нивото на масло в двигателя.
2. Допълнете резервоара (студен двигател).
3. Проверете дали работят всички оперативни контролни уреди.
4. Уверете се, че няма течове на масло и че всички гайки са затегнати.



ВНИМАНИЕ Маслото в двигателя за новите машини трябва да се проверява на всеки 20 работни часа.

Експлоатация

Бензинов мотор HONDA

Спиране на двигателя

1. Натиснете лоста навътре и оставете двигателя да работи на празен ход за няколко минути.
2. Завъртете ключа на двигателя на позиция '0'.
3. Затворете крана за гориво.

Запалване на двигателя

1. Отворете крана за гориво.
2. Завъртете лоста за контрол на средна позиция /
3. Затворете дроселната клапа, ако двигателя е студен; ако е топъл, отворете клапата.
4. Завъртете ключа за двигателя на позиция 'I'.
5. Хванете ръчния стартер и издърпайте ръкохватката, докато почувствате съпротивление, след което оставете ръкохватката да се върне и дръпнете рязко докато двигателя запали.
6. Постепенно отворете дроселната клапа докрай.
7. Оставете двигателя да работи на празен ход няколко минути преди да започнете работа на пълна мощност.

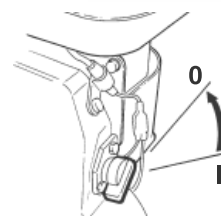
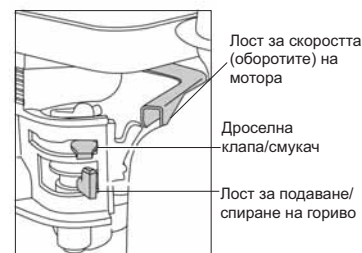

Рукотка безопасности / тормоза

Бензинов мотор ROBIN

Спиране на двигателя

1. Завъртете лоста за контрол на скоростта на ниска скорост и оставете двигателя да работи на празен ход за 2-3 минути.
2. Завъртете ключа на двигателя на позиция '0'.
3. Затворете крана за гориво.

Запалване на двигателя

1. Завъртете ключа за спиране на двигателя на позиция 'I'.
2. Отворете крана за гориво.
3. Завъртете лоста за контрол на 1/3 към позицията за висока скорост.
4. Нагласете дроселната клапа. Ако двигателя е топъл, отворете клапата наполовина или я оставете напълно отворена. Ако двигателя е студен, затворете клапата напълно.
5. Хванете ръчния starter с другата, и издърпайте ръкохватката, докато почувствате съпротивление, след което оставете ръкохватката да се върне и после издърпайте рязко.
6. Внимавайте да не издърпате въжето на стартера докрай.
7. След като двигателя е запалил, постепенно отворете дроселната клапа докрай.
8. Ако двигателя не запали след няколко опита, вижте ръководството за отстраняване на неизправности.

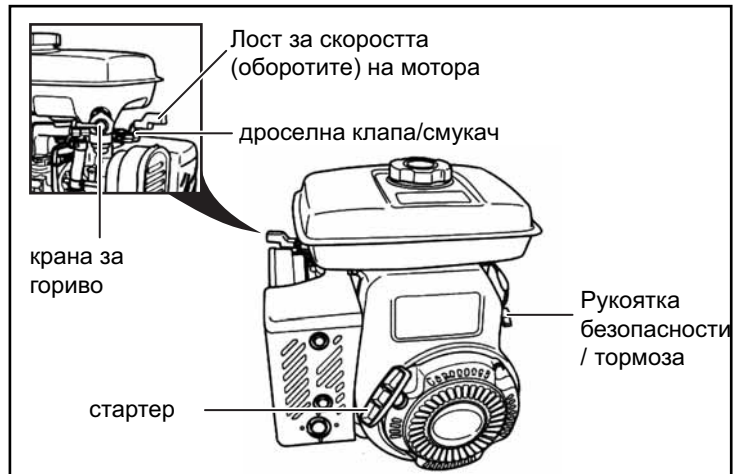

Повдигане, транспортиране и теглене

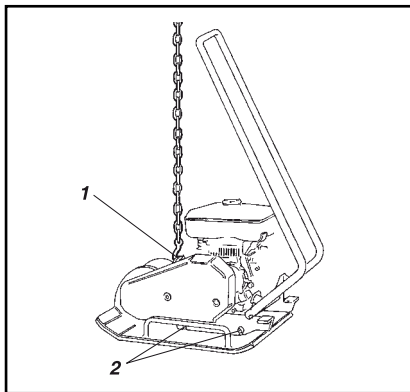

Повдигане/теглене

Машина, готова за повдигане

1. Халка за повдигане
2. Шокови абсорбатори (гумени елементи)

Транспортиране

Машина, готова за транспортиране

1. Ремък за транспортиране

**ПРЕДУПРЕЖДЕНИЕ**

Никога не преминавайте и не стойте под вдигнатата машина.

**ВНИМАНИЕ**

Използвайте само халката за повдигане (1), за да повдигнете машината.

**ВНИМАНИЕ**

Товароподемното оборудване трябва да е съобразено с приложимите разпоредби. Преди да повдигнете машината се уверете, че шоквите абсорбатори (2) са на място и не са повредени.

**ПРЕДУПРЕЖДЕНИЕ**

Винаги поставяйте машината да стои неподвижно по време на транспортиране. Поставете ремъка за транспортиране около основата и подсигурете предницата и задницата.

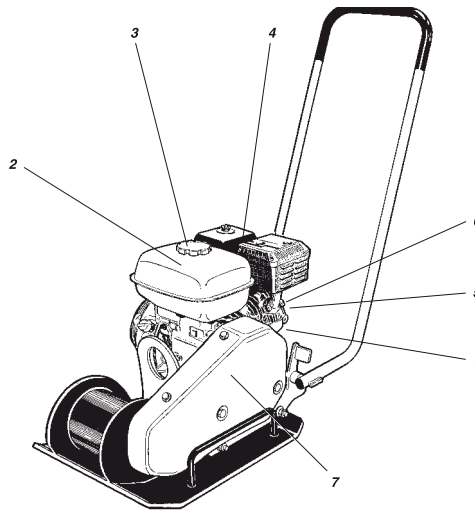

Техническа поддръжка	На всеки 10 часа/ ежедневно	След първите 50 часа	На всеки 100 часа	На всеки 200 часа	На всеки 500 часа
Проверете нивото на маслото в двигателя (1)	✓				
Сменете маслото в двигателя (1)			✓		
Напълнете резервоара за гориво (2)	✓				
Проверете охлаждащата система на двигателя (5)	✓				
Проверете въздушния филтър на двигателя (4)	✓				
Почистете въздушния филтър на двигателя (4)		✓			
Сменете въздушния филтър на двигателя (4)					✓
Проверете дали от машината не тече масло	✓				
Проверете дали са затегнати всички винтове и гайки	✓				
Почистете машината	✓				
Проверете и почистете запалителната свещ (6)			✓		
Почистете горивния филтър и резервоара за гориво (3)				✓	
Проверете клиновия ремък (7)				✓	
Почистете и регулирайте карбуратора*					✓
Почистете охлаждащите фланци на двигателя (5)					✓
Почистете клапите на горивната камера*					✓
Почистете горивната линия					✓
Смажете втулките на корпуса на вибрационния елемент				✓	

* = Тези стъпки трябва да се извършат от оторизирани дилъри на Belle или Honda, освен ако собственика не разполага с подходящите инструменти и квалификация.



Пране определителен член машина

Измиване със струя под високо налягане

Почиствайте редовно машината.

**ВНИМАНИЕ**

Никога не насочвайте струята директно върху капачката на резервоара с гориво или хидравличния резервоар. Това е особено важно, когато използвате струя под високо налягане.

Не насочвайте струята директно към електрическите компоненти или таблото с контролните уреди. Поставете найлонова торбичка на капачката на резервоара и затегнете с ластик. Така няма да може да влезе вода във вентилационния отвор. Това би могло да задръсти филтъра.

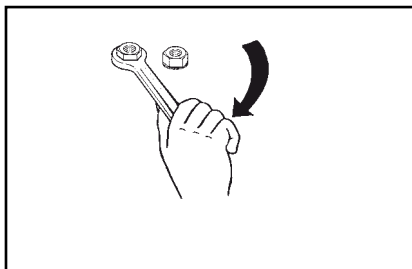

Надзор Стягам Болт

Винтове и гайки – проверка

Проверете и ако е необходимо, затегнете всички винтове и гайки.

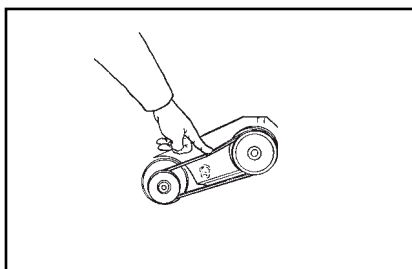



Клинов ремък

Клинов ремък – проверка

1. Махнете предпазния кожух и проверете клиновия ремък.
2. За да регулирате натягането, разхлабете четирите болта на двигателя и ги нагласете.
3. Затегнете болтовете и поставете обратно предпазния кожух.

**ПРЕДУПРЕЖДЕНИЕ**

Не работете с машината, ако предпазния кожух на клиновия ремък не е на място.

	МАСЛО	Honda: Use SAE 15W/40 0.6 (0.65 qts) Robin: Use SAE 10W/30 0.6 l (0.65 qts)
	ГОРИВО	Използвайте бензин (безоловен) Honda: 3.6 l (3.8 qts) Robin: 3.8 l (4.0 qts)
	СМАЗКА ЗА ВТУЛКИТЕ НА КОРПУСА НА ВИБРАТОРНИЯ ЕЛЕМЕНТ	Грес SHELL Stamina EP2 or Грес TOTAL Multis Complex EP2

Втулките във вибрационния елемент са фабрично смазани с високо-температурна смазка. Ако се наложи поправка, втулките трябва да се смажат, като греста се нанася на канала на ролковия пръстен (но не прекалено), преди да се върне предпазния кожух. За графика на техническото обслужване, виж стр. 183.

**ПРЕДУПРЕЖДЕНИЕ**

Спрете двигателя преди да пълните резервоара за гориво. Никога не пълнете резервоара близо до открит пламък или искри, които могат да предизвикат пожар. Не пушете. Използвайте чисто гориво и чисто оборудване за зареждане с гориво. Внимавайте да не разливате гориво.

Belle Group дава едногодишна (12-месечна) гаранция за SF460 от датата на първоначалната покупка от първия купувач.

Гаранцията на Belle Group покрива дефекти в конструкцията, материалите и изработката.

Гаранцията на Belle Group не покрива:

1. Повреди, дължащи се на експлоатация при нарушение правилата на работа, неправилна употреба, изпускане или други подобни повреди, причинени от или дължащи се на неспазване на инструкциите за монтаж, експлоатация или техническа поддръжка.
2. Промени, допълнения или поправки, извършени от лица, които не са от Belle Group или от техни оторизирани представители.
3. Разходите за транспорт или изпращане на машината до и от Belle Group или техни оторизирани представители за поправка или разглеждане на направена reklamacия.
4. Материали и/или разходи за труд за подновяване, поправка или замяна на части, дължащи се на нормално износване на машината.

Гаранцията не покрива следните части:

- Ремъчната предавка
- Въздушния филтър на двигателя
- Запалителната свещ на двигателя

Belle Group и/или техните оторизирани представители, директори, служители или застрахователи не носят отговорност за щети, загуби или разходи, възникнали в резултат или във връзка с или поради или невъзможността за използване на машината за каквато и да е цел.

Рекламации

Рекламации се подават първо до Belle Group по телефона, чрез факс, e-mail или писмо.

Адрес за рекламации:

UK: Belle Group Warranty Department,
Unit 5, Bode Business Park,
Ball Haye Green, Leek,
Staffordshire,
ST13 6BW
England.

Тел : +44 (0)1538 380000, Факс : +44 (0)1538 380038

Email : warranty@belle-group.co.uk

Všeobecně.....	186
Výrobní štítek	187
Technické údaje.....	187
Bezpečnostní pokyny (pro všechny lehké výrobky).....	188 - 189
Bezpečnost při provozu.....	190
Bezpečnostní nálepky (umístění/popis)	191
Kontrola před startem.....	191
Provoz zařízení	191 - 192
Zvedání, přeprava a vlečení.....	192
Servis a údržba	193 - 194
Paliva a maziva	194
Záruka	195
Prohlášení o shodě	5

Belle Group si vyhrazuje právo na změnu technické specifikace zařízení bez předchozího upozornění nebo závazku.

Bezpečnostní symboly



VÝSTRAHA

VÝSTRAHA - signalizuje nebezpečnou nebo riskantní proceduru. V případě, že tato výstraha bude ignorována může dojít k poškození zařízení nebo ztrátám na majetku.



VAROVÁNÍ

VAROVÁNÍ - signalizuje nebezpečnou nebo riskantní proceduru. V případě, že toto varování bude ignorováno může dojít k vážnému nebo smrtelnému zranění.

Bezpečnostní pokyny



VAROVÁNÍ

Obsluha zařízení je povinna prostudovat bezpečnostní pokyny uvedené v tomto návodu k obsluze. Bezpečnostní pokyny vždy dodržujte a tento návod k obsluze si uchovejte k případnému pozdějšímu nahlédnutí.



VAROVÁNÍ

Před jakoukoliv údržbou zařízení nejdříve pečlivě prostudujte tento návod k obsluze.

Všeobecně

Pro zajištění správné funkce zařízení je nutné jej řádně udržovat. Zařízení by mělo být udržováno v čistém stavu tak, aby jakýkoliv únik oleje, uvolněné šrouby nebo volné spoje mohly být ihned zpozorovány.

Zvykněte si kontrolovat zařízení každý den před jeho spuštěním, zejména zda nedošlo k úniku kapalin popř. jinému poškození..

MYSLETE NA ŽIVOTNÍ PROSTŘEDÍ!

Neznečišťujte životního prostředí nebezpečnými látkami jako jsou motorový olej, maziva, pohonné látky a jiné pro životní prostředí nebezpečné látky. S použitými olejovými filtry, vypuštěným olejem a zbytky pohonných hmot nakládejte vždy velmi opatrně.

Tento návod k obsluze obsahuje pokyny pro pravidelnou údržbu, kterou by normálně měla provádět obsluha zařízení.



VÝSTRAHA

Podrobnější a doplňující informace týkající se motoru zařízení neleznete v návodu od výrobce motoru.

Výrobní štítek



Při převzetí zařízení neopomeňte řádně vyplnit níže uvedené údaje.



	MANUFACTURED BY: Belle Group UK Sheen, Nr. Buxton, Derbyshire, England, SK17 0EU www.bellegroup.com		
	YEAR MADE: <input type="text"/>	WEIGHT: <input type="text"/>	
MODEL TYPE: <input type="text"/>		SERIAL NO: <input type="text"/>	

Model motoru: Číslo motoru:

Technické údaje



		SF 460
kontaktní plocha (m ²)		0.1766
frekvence vibrace (Hz)		90
frekvence vibrace (vib/min)		5400
odstředivá síla (kN)		18
amplituda (mm)		1.1
rychlost (m/min)		25
max. náklon (°)		20
Model	Honda GX160 čtyřtákní ruční start	Robin EY20 čtyřtákní ruční start
výkon (kW)	4.1	3.7
otáčky motoru (ot/min)	3600	3600
objem nádrže (l)	3.6	3.8
kliková skříň (l)	0.6	0.6
hmotnost (kg)	78	81
Hladina hluku - hladina akustického tlaku u uší obsluhy dle ISO 6394:		LpA dB(A) = 92
Hladina akustického výkonu dle ISO 3744:		LwA dB(A) = 104
Hodnoty vibrací ruka – paže dle ISO 5349:		m/s ² = 8.7

Výše uvedené hodnoty hladiny hluku a vibrací byly určeny při normálních otáčkách motoru a se spuštěným vibrátorem. Zařízení bylo umístěno na pružné podložce. Uvedené hodnoty se mohou během provozu měnit a to v závislosti na aktuálních provozních podmínkách.

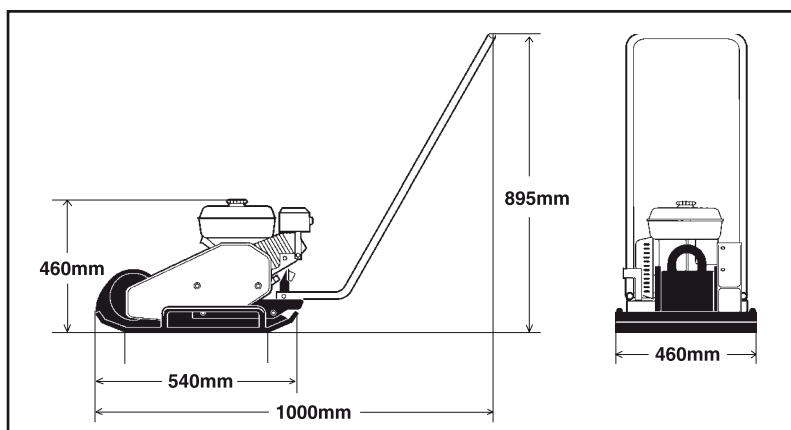

Symbole

Označení VAROVÁNÍ a VÝSTRAHA použitá v bezpečnostních pokynech mají následující význam:

**VÝSTRAHA**

VÝSTRAHA - signalizuje nebezpečnou nebo riskantní proceduru. V případě, že tato výstraha bude ignorována může dojít k poškození zařízení nebo ztrátám na majetku.

**VAROVÁNÍ**

VAROVÁNÍ - signalizuje nebezpečnou nebo riskantní proceduru. V případě, že toto varování bude ignorováno může dojít k vážnému nebo smrtelnému zranění.

Důležitá bezpečnostní pravidla**VAROVÁNÍ**

Zařízení nesmí být upravováno bez předchozího souhlasu výrobce. Používejte pouze originální díly společnosti Belle Group a doporučená příslušenství k zařízení. Úpravy na zařízení, které nebyly schváleny společností Belle Group mohou vést k vážným zraněním obsluhy nebo dalších osob.

- Tato doporučení jsou založena na mezinárodních bezpečnostních standardech.
- Je nutné mít na zřeteli platná místní bezpečnostní pravidla a nařízení. Předtím než začnete se zařízením pracovat předčtete si řádně všechny bezpečnostní pokyny. Pokyny uchovávejte na bezpečném místě.
- Každé zařízení je opatřeno nápisy a nálepkami, které podávají důležité bezpečnostní informace a poučení o údržbě zařízení. Ob jednací čísla na nové nálepky jsou uvedena v seznamu náhradních dílů.
- Správné použití zařízení a jeho příslušenství je blíže specifikováno v dokumentaci k zařízení.
- Z bezpečnostních důvodů nesmí být zařízení v žádném případě upravováno.
- Poškozené součásti ihned nahraďte novými.
- Opatřené součásti včas vyměňte.

Buďte ve střehu

Vždy se soustřeďte na to co děláte a používejte zdravý úsudek. Nedotýkejte se zařízení v případě, že jste unaveni, pod vlivem drog, alkoholu nebo jiných látek, které mohou ovlivnit vaše vidění, schopnost reagovat a úsudek.

**VAROVÁNÍ**

Dlouhé působení silného hluku na nechráněný sluch může způsobit jeho trvalou ztrátu. Používejte ochranu sluchu!

**VAROVÁNÍ**

Dlouhodobé působení vibrací na ruce, prsty a zápěstí je může poškodit. Přestaňte zařízení ihned používat začnete-li cítit křeče či bolest. Předtím než začnete se zařízením opět pracovat prodiskutujte vše nejprve s lékařem.

Vždy používejte schválené bezpečnostní pomůcky. Obsluha zařízení a lidé v jeho bezprostředním okolí musí používat:

- ochrannou helmu
- ochranné brýle
- ochranné zátky do uší
- ochrannou masku v prašném prostředí
- vysoce viditelné oblečení – reflexní vestu
- ochranné rukavice
- ochrannou obuv

Nenoste na sobě volné oblečení, které by mohlo být zachyceno zařízením. Dlouhé vlasy si schovejte pod síťovou pokrývku hlavy. Vibrace z ručně vedených zařízení jsou skrze rukojeť přenášeny na ruce obsluhy. Společnost Belle Group vyvinula rukojeti, které absorbují velkou část těchto vibrací. Vibrace nejsou zcela odstraněny, ale zařízení je možno bezpečně používat po daleko větší dobu bez rizika ujmy na zdraví.

Pracovní oblast

Nepoužívejte zařízení v blízkosti hořlavých materiálů nebo ve výbušném prostředí, protože z výfukové trubice mohou unikat jiskry schopné způsobit okamžitý požár. V případě přestávky nebo dokončení práce neodstavujte zařízení v blízkosti hořlavých materiálů, jelikož může dojít k zažehnutí požáru od horké výfukové části zařízení.

Doplňování pohonných hmot (benzín/nafta)



VAROVÁNÍ

Benzín má velmi nízký bod vzplanutí a může za určitých okolností explodovat. Přesvědčte se, že pracovní oblast je dobře ventilována.

Při manipulaci s benzínem vždy dodržujte bezpečnou vzdálenost od všech zdrojů tepla nebo jisker. Předtím než začnete tankovat nechte zařízení řádně vychladnout. Nádrž doplňujte minimálně 3 metry od zamyšleného místa použití zařízení. Zamezte úniku benzínu, nafty nebo oleje na zem. Chraňte si pokožku! Při práci s pohonnými hmotami použijte ochranné rukavice.

Víčko palivové nádrže otvírejte vždy pomalu, aby mohl uniknout případný přetlak.

Palivovou nádrž nepřepĺňujte. Pravidelně kontrolujte, zda nedochází k úniku paliva z nádrže. Nepoužívejte zařízení s poškozenou palivovou nádrží.

Startování zařízení



VAROVÁNÍ

Ještě před startem zařízení si přečtete návod k obsluze, seznámte se řádně se zařízením a ujistěte se že:

- rukojeti a úchyty jsou čisté bez nánosu mastnoty, oleje a špíny
- zařízení nejeví známky zřejmého poškození
- všechny ochranné prvky jsou funkční a na svých místech
- všechny ovládací páky jsou v „neutrální“ poloze

Nastartujte zařízení podle návodu k obsluze.

Obsluha zařízení



VAROVÁNÍ

Udržujte své nohy v bezpečné vzdálenosti od zařízení.



VAROVÁNÍ

Neppracujte se zařízením ve špatně větraném prostředí. Hrozí zde otrava oxidem uhelnatým.

Zařízení používejte pouze k účelům pro které bylo navrženo. Ujistěte se, že zařízení umíte rychle vypnout v případě nouzové situace.



VAROVÁNÍ

Při práci ve svahu buďte vždy maximálně opatrní. Vždy se zařízením pracujte ve směru přímo do svahu nebo přímo ze svahu. Nepřekračujte maximální svahovou dostupnost zařízení uvedenou v návodu k obsluze. Pracujete-li se zařízením ve svahu nebo výkopu udržujte od zařízení bezpečnou vzdálenost.

Nedotýkejte se motorové části, výfukové části nebo vibrační části zařízení. Tyto části se stávají za provozu velmi horkými a mohou způsobit vážné popáleniny.

Nedotýkejte se klínového řemene nebo rotačních částí zařízení jsou-li v provozu.

Parkování

Vždy parkujte zařízení na rovné zemi v co možná nejstabilnější poloze:

- používejte brzdu.
- motor vždy vypněte a vytáhněte klíček ze zapalování.

Nakládání/vykládání



VAROVÁNÍ

Je-li zařízení zvedáno nikdy se pod ním či v jeho bezprostřední blízkosti nezdržujte. K uchycení zařízení používejte pouze označená místa. Vždy se ujistěte, že jeřáb je dimenzován na hmotnost zvedaného zařízení.vzdálenost.

Údržba

maintenance work while the machine is moving or the engine is running. / Údržba na zařízení smí být prováděna pouze zkušeným personálem. Nedovolte nezpůsobilým osobám zasahovat do zařízení. Neprovádějte údržbu v případě, že je zařízení v provozu nebo je zapnutý motor.

Oprava

Nikdy nepoužívejte zařízení, které je poškozené. Kvalifikovaná oprava vyžaduje školený personál, proto prosím kontaktujte Vaši nejbližší autorizovanou servisní dílnu.

Hašení požáru

V případě, že zařízení začne hořet je nejlepší k jeho uhašení použít CO₂ (sněhový) nebo pěnový hasicí přístroj.

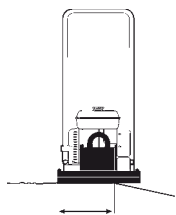

Minimálně 2/3

Pozice zařízení při práci na okraji zlomu terénu

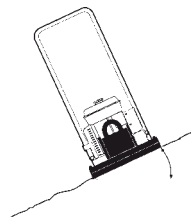

Maximálně
20° nebo 36%

Boční svahová dostupnost

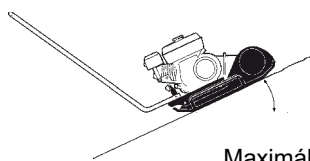

Maximálně
20° nebo 36%

Provoz ve svazích

Provoz v blízkosti zlomu terénu

V případě provozu v blízkosti zlomu terénu je nezbytné, aby dvě třetiny hutnicí desky zařízení byly na rovném podloží.

Naklápění

Vždy se ujistěte, že pracovní oblast je bezpečná. Mokrý a kyprý zemina snižuje ovladatelnost zařízení zejména ve svahovitém terénu. Vždy věnujte zvýšenou pozornost zvláštnostem svahovitého či nerovného terénu.



VAROVÁNÍ

Pokud je to možné nepracujte se zařízením napříč svahem. Vždy raději zařízení vedte proti svahu nebo ze svahu.

Nikdy nepracujte na svazích, které jsou strmější než je svahová dostupnost zařízení. Maximální svahová dostupnost zařízení je 20° (v závislosti na stavu podkladu).

Svahová dostupnost je měřena vůči pevnému rovnému povrchu a nehybnému zařízení s vypnutým vibrátorem a plnou nádrží. Mějte na paměti, že kypré podloží, zapnutá vibrace a rychlost posuvu mohou ovlivnit stabilitu zařízení dokonce i na mírnějším svahu než je zde uveden.



VAROVÁNÍ

Nikdy nenechávejte bez dozoru zařízení se zapnutým motorem.

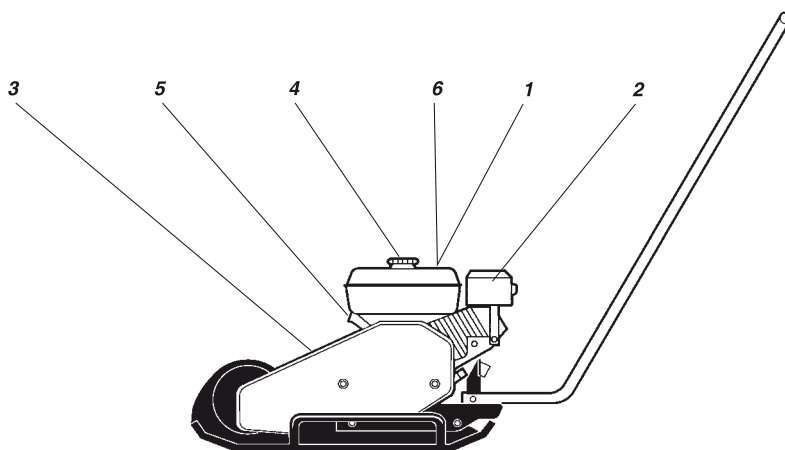

1. Obsluha je povinná si přečíst návod k obsluze a údržbě zařízení, bezpečnostní pokyny k zařízení a všeobecné bezpečnostní pokyny



2. Varování – horké povrchy v motorové části zařízení. Nedotýkat se!



3. Varování – nebezpečí úrazu. Nezasahujte do zabezpečených částí zařízení!



4. Benzín



5. Místo pro uchycení



6. Používejte ochranu sluchu

Kontrola před startem

Před startem

Dodržujte všeobecné bezpečnostní opatření. Ujistěte se, že byla provedena základní denní údržba na zařízení. Rovněž doporučujeme, aby jste si přečetli návod k obsluze motoru.

1. Zkontrolujte hladinu oleje v motoru
2. Doplňte palivo do nádrže (jen když je motor zchladlý)
3. Zkontrolujte, zda všechny ovládací prvky fungují spolehlivě
4. Přesvědčte se, že ze zařízení neuniká olej a že všechny šroubové spoje jsou pevně dotaženy



VÝSTRAHA

V případě, že je zařízení zcela nové musí se po 20 hodinách provozu vyměnit olej v motoru.

Provoz zařízení

Benzínový motor Honda

Zastavování motoru

1. stáhněte páčku plynu na volnoběh a nechte motor běžet po dobu asi jedné minuty
2. přepněte vypínač motoru do polohy 0 - vypnuto
3. uzavřete palivový kohout

Startování motoru

1. otevřete palivový kohout
2. nastavte páčku plynu do prostřední polohy
3. uzavřete sytič je-li motor studený, pokud je zahřátý nechte sytič otevřený
4. přepněte vypínač motoru do polohy I - zapnuto
5. zatáhněte pomalu za startovací sňůru motoru až do bodu, kdy ucítíte mírný odpor, poté prudce zatáhněte, opakujte dokud motor nenastartuje
6. postupně otvírejte sytič doku není plně otevřen
7. předtím než motor uvedete na plný výkon nechte jej několik minut běžet na volnoběh

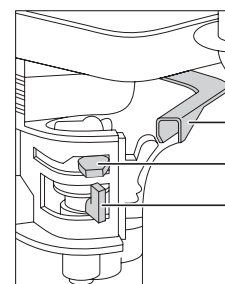

páčka plynu
páčka sytiče
palivový kohout
otevřít/zavřít

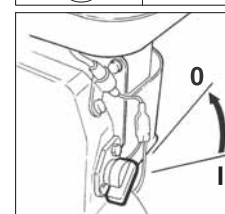

vypínač motoru

Benzínový motor Robin

Zastavování motoru

1. nastavte páčku plynu na volnoběh a nechte motor běžet po dobu 2-3 min.
2. přepněte vypínač motoru do polohy 0 - vypnuto
3. zavřete palivový kohout

Startování motoru

1. přepněte vypínač motoru do polohy 1 - zapnuto
2. otevřete palivový kohout
3. nastavte páčku plynu na 1/3 rozsahu směrem k vyšším otáčkám
4. upravte polohu sytiče, pokud je motor zahřátý otevřete sytič napůl nebo jej zcela otevřete. Pokud je motor studený sytič zcela uzavřete.
5. zatáhněte pomalu za startovací šňůru dokud neucítíte mírný odpor, poté šňůru vraťte do původní polohy a znovu prudce zatáhněte
6. startovací šňůru netahejte ven úplně
7. po nastartování motoru pozvolna otvorte sytič dokud není úplně otevřen
8. pokud motor nenastartuje po několika pokusech nahlédněte do průvodce odstraňováním závad

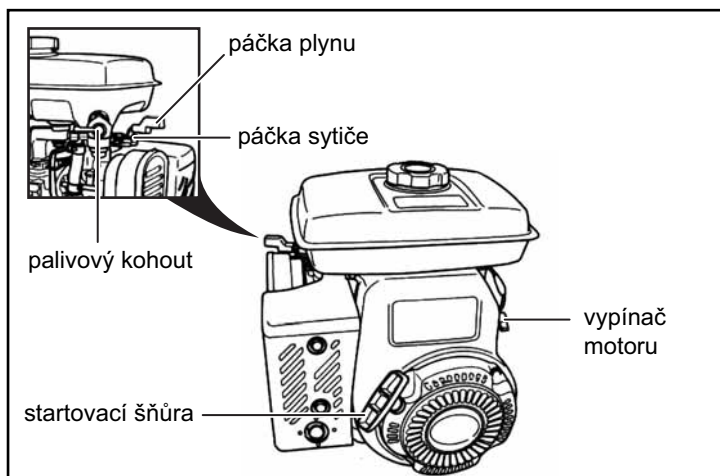

Zvedání, přeprava a vlečení

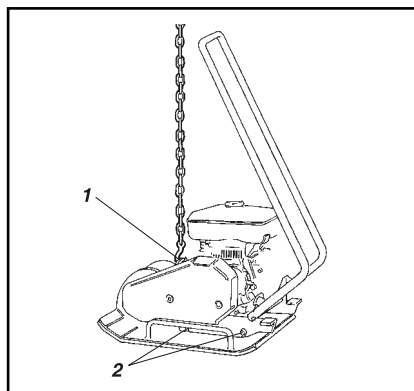

Zvedání/Vlečení

Příprava zařízení pro zvedání

1. zvedací hák
2. tlumiče (gumové silenbloky)

Přeprava

Příprava zařízení k přepravě

1. kotvící řemeny

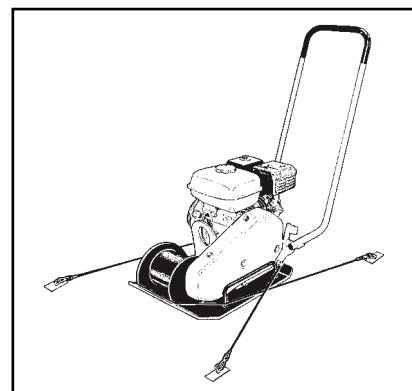
**VAROVÁNÍ**

Nikdy nechodte nebo nestůjte pod zvedaným zařízením

**VÝSTRAHA**

K zavěšení zařízení používejte pouze hák na rámu zařízení (1)

**VÝSTRAHA**

Všechna zvedací zařízení musí odpovídat současné legislativě a normám. Předtím než začnete zařízení zvedat ujistěte se, že gumové tlumiče (silenbloky) – (2) jsou bezpečně dotaženy a bez závad.

**VAROVÁNÍ**

Před vlastní přepravou zařízení se ujistěte, zda je bezpečně a pevně připoutané. Zajistěte oba konce zařízení pomocí stahovacího popruhu s račnou.

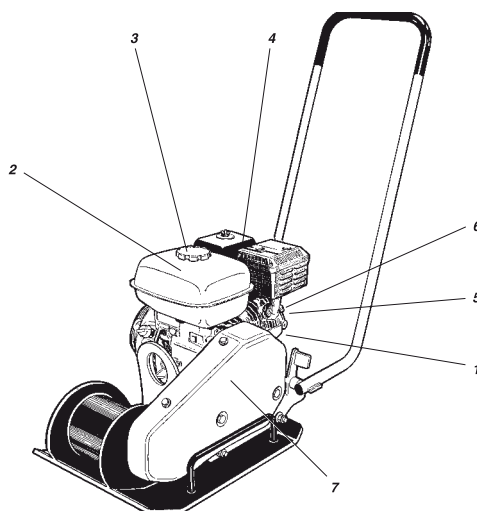

Plán údržby	co 10 hod / denně	Po prvních 50 hod	co 100 hod	co 200 hod	co 500 hod
kontrola hladiny oleje v motoru (1)	✓				
výměna oleje v motoru (1)			✓		
doplnění palivové nádrže (2)	✓				
kontrola chladicího systému motoru (5)	✓				
kontrola vzduchového filtru motoru (4)	✓				
čištění vzduchového filtru motoru (4)		✓			
výměna vzduchového filtru motoru (4)					✓
kontrola úniku oleje	✓				
kontrola dotažení všech šroubových spojů	✓				
čištění zařízení	✓				
kontrola a čištění zapalovací svíčky (6)			✓		
čištění palivového filtru a palivové nádrže (3)				✓	
kontrola klínového řemene (7)				✓	
čištění a seřízení karburátoru*					✓
čištění chladící příruby na motoru (5)					✓
čištění a lapování válce spalovací komory motoru					✓
čištění palivové soustavy					✓
mazání obou ložisek vibrátoru				✓	

* = tento údržbový zásah by měl být proveden schváleným prodejcem Belle, Honda, nebo Robin, pokud vlastník nemá dostatečné vybavení a znalosti.

**Mytí (vysokým tlakem)**

Zařízení udržujte čisté

**VÝSTRAHA**

K uchycení zařízení používejte pouze hák umístěný na rámu zařízení (1)

Nestříkejte vodu přímo na elektrické části zařízení nebo ovládací panel. Na víčko palivové nádrže nasadte plastový sáček a řádně jej utáhněte gumovou stahovací páskou. Takto zabráníte vniknutí vody do palivové nádrže přes ventilační otvor ve víčku. V opačném případě může dojít k potížím při provozu zařízení, např. zanesený palivový filtr.

Mytí zařízení

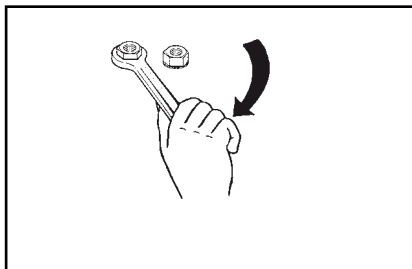
**Kontrola šroubových spojů**

Proveďte kontrolu šroubových spojů a dotáhněte spoje všude tam, kde je to nezbytné.

Kontrola dotažení spojů

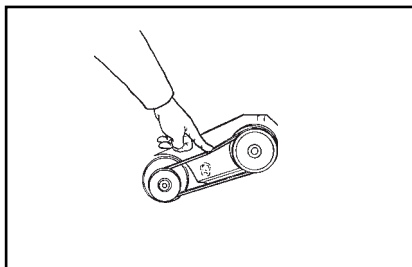
**Kontrola klínového řemene**

1. sejměte ochranný kryt řemene a zkontrolujte klínový řemen
2. napnutí řemene proveďte uvolněním čtyř šroubů držících motor a ustavením motoru do nové polohy.
3. nakonec všechny šrouby opět dotáhněte a nasadte zpět ochranný kryt řemene

**VAROVÁNÍ**

Nikdy neuvádějte zařízení do provozu bez ochranného krytu chránícího klínový řemen.

klínový řemen

	MOTOROVÝ OLEJ	Honda: použijte SAE 15W40, množství: 0,6 lit. Robin: použijte SAE 10W30, množství: 0,6 lit.
	PALIVO	Použijte běžný bezolovnatý benzín Honda: Množství 3,6 lit. Robin: Množství: 3,8 lit
	LOŽISKA DOMKU VIBRÁTORU	použijte mazivo SHELL Stamina EP2 použijte mazivo TOTAL Multis Complex EP2

Ložiska domku vibrátoru byla namazána vysokoteplotním mazivem již při výrobě. V případě opravy či údržby je nutné ložiska před znovunasazením krytů jemně promazat po jejich obvodu. Blíže viz plán údržby, uvedeno výše.

**VAROVÁNÍ**

Před doplňováním palivové nádrže zastavte motor a nechte jej řádně zchladnout. Nikdy nedoplňujte palivo v blízkosti zdroje tepla nebo jisker. Nekuřte. Doplněte čisté palivo a používejte pouze čisté nádoby. Palivo doplňujte opatrně, zamezte úniku paliva do okolí.

Na vaši novou jednosměrnou vibrační desku SF460 Belle Group se od data zakoupení vztahuje 12 měsíční záruka. Záruka se vztahuje na vady konstrukce, materiálu a zpracování.

Níže uvedené není zahrnuto v záruce:

1. Poškození způsobená špatným použitím, hrubým zacházením, pády a podobnými typy zacházení nebo důsledkem nedodržení návodu k použití při používání, údržbě, montáži a opravách.
2. Změny, doplnění nebo opravy, které na zařízení provedly osoby jiné než pracovníci Belle Group nebo jejich zplnomocnění zástupci.
3. Náklady spojené s dopravou jakýchkoliv zařízení za účelem záruční opravy či posouzení záruky, a to do nebo ze závodu Belle Group a taktéž náklady k nebo od zplnomocněných zástupců Belle Group, kteří provádějí tytéž práce.
4. Materiál a náklady na práci související s opravami nebo výměnou součástí, které podlely běžnému opotřebení nebo znehodnocení.

Níže uvedené součástky nepodléhají záruce:

- klínový řemen(y)
- vzduchový filtr
- zapalovací svíčka

Belle Group a/nebo jeho zplnomocnění zástupci, vedoucí pracovníci, zaměstnanci nebo zřízenci nenesou odpovědnost za následné nebo jiné poškození, ztráty nebo náklady spojené s nemožností používat zařízení k danému účelu.

Záruční nároky

Všechny záruční nároky by měly být nejdříve směřovány na oddělení reklamací Belle Group, buď telefonicky, faxem, emailem nebo písemně.

Adresa záručního oddělení:
Belle Group Warranty Department,
Unit 5 Bode Business Park,
Ball Haye Green,
Leek,
Staffordshire,
ST13 8BW.
England.

Tel : +44 (0)1538 380000

Fax : +44 (0)1538 380038

Email : warranty@belle-group.co.uk

Általános.....	196
A gép adattáblája.....	197
Műszaki adatok.....	197
Biztonsági utasítások	198 - 199
Biztonság kezeléskor	200
Biztonsági feliratok, helyük/leírás.....	201
Indítás előtt ellenőrzések.....	201
Kezelés.....	201 - 202
Emelés, szállítás, vontatás.....	202
Karbantartás	203 - 204
Üzemany- és kenőanyagok	204
Tartalékalkatrészek.....	205
Garancia.....	5

A BELLE GROUP fenntartja magának a jogot, hogy a gép műszaki adatait előzetes értesítés nélkül megváltoztassa.

Figyelmeztető jelölések



VIGYÁZAT

A VIGYÁZAT veszélyt és kockázatos eljárást jelez, amely a figyelmeztetés mellőzése esetén a gép vagy más tárgy károsodását okozhatja.



FIGYELEM

A FIGYELEM veszélyt és kockázatos eljárást jelez, amely a figyelmeztetés mellőzése esetén súlyos vagy végzetes személyi sérülést okozhat..

Biztonsági utasítások



FIGYELEM

A biztonsági utasításokat a jelen gépkönyv tartalmazza, és a kezelőnek tanulmányoznia kell azokat. A biztonsági előírásokat mindig tartsa be, és a kezelési utasítást őrizze meg.



FIGYELEM

Mielőtt dolgozni kezd a géppel, vagy karbantartást végez rajta, mindig olvassa el ezt a kezelési és karbantartási utasítást.

Általános

A gép megfelelő működésének biztosítása érdekében fontos, hogy rendszeresen karban legyen tartva. Tisztán kell tartani, hogy bármiféle szivárgás, laza csavarkötés időben észlelhető legyen.

A gépet minden nap indítás előtt szokásszerűen vizsgálja át, hogy felfedezze a szivárgásokat vagy egyéb hibákat.

GONDOLJON A KÖRNYEZETÉRE!

Ne hagyja, hogy olaj, üzemanyag és más környezetre veszélyes anyag szennyezze a környezetet. A használt szűrőket, fáradtolajat és a maradék üzemanyagot előírászerűen távolítsa el.

Ez a gépkönyv utasításokat tartalmaz az időszakos ellenőrzésekre, amelyeket általában a gépkezelőnek kell elvégeznie.



VIGYÁZAT

A motorra vonatkozóan további utasítások találhatóak a motorgyártó gépkönyvében.

A gép adattáblája



A gép szállításakor és üzembe helyezésekor töltsse ki az alábbi adatokat:

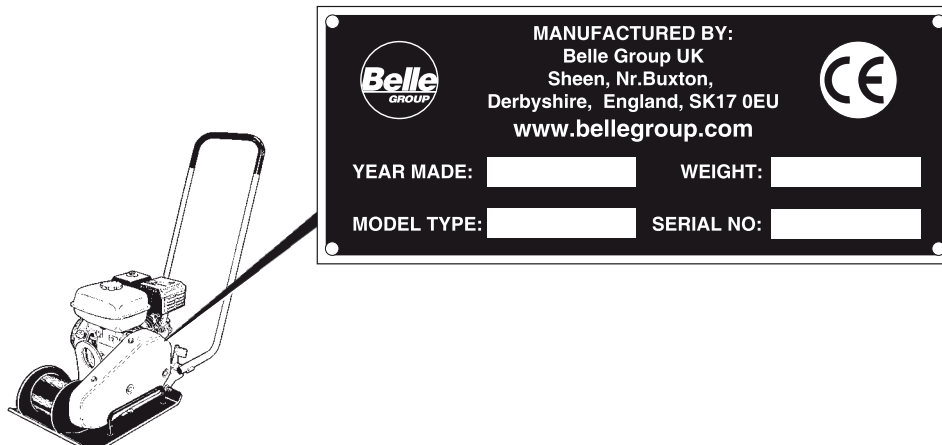

Motor típusa:..... Motor gyári száma:

Műszaki adatok



Típus	SF 460	
Érintkező felület, m ²	0,1766	
Vibrációs frekvencia Hz	90	
Vibrációs frekvencia r/p	5400	
Centrifugális erő kN	18	
Amplitúdó mm	1,1	
Haladási sebesség m/p	25	
Max. dőlés °	20	
Modell	Honda GX160	Robin EY20
	4-ütemű	4-ütemű
	berántó indítós	berántó indítós
Teljesítmény kW (LE)	4,1 (5,5)	3,7 (5)
Motor fordulatszám, f/p	3600	3600
Üzemanyagtartály térfogat, l	3,6	3,8
Hajtóműolaj, l	0,6	0,6
Nettó súly kg	78	81
Zajnyomásszint a kezelő fülénél ISO 6394 szerint	LpA dB(A) = 92	
Zajnyomásszint ISO 3744 szerint	LwA dB(A) = 104	
Rezgésátadás a kézre, karra ISO 5349 szerint	a m/s ² = 8,7	

A fenti zajszintek és rezgésértékek normál motorfordulatszám mellett, vibrációval lettek meghatározva. A gép rugalmas alagra lett helyezve. Üzem közben ezek az értékek eltérhetnek az aktuális üzemi körülményeknek megfelelően.

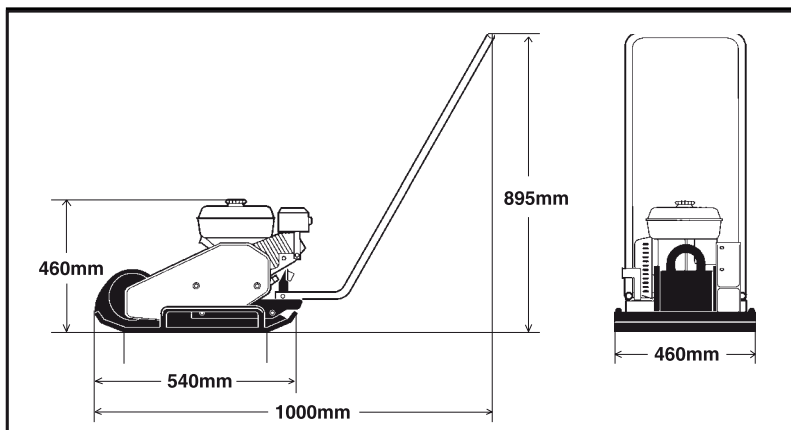

Jelölések

A **FIGYELEM** és **VIGYÁZAT** jelöléseknek a biztonsági utasításokban a következő jelentésük van:

**VIGYÁZAT**

A VIGYÁZAT veszélyt és kockázatos eljárást jelez, amely a figyelmeztetés mellőzése esetén a gép vagy más tárgy károsodását okozhatja.

**FIGYELEM**

A FIGYELEM veszélyt és kockázatos eljárást jelez, amely a figyelmeztetés mellőzése esetén súlyos vagy végzetes személyi sérülést okozhat.

Fontos utasítások az Ön biztonsága érdekében**FIGYELEM**

A gépet a gyártó előzetes hozzájárulása nélkül nem szabad változtatni. Csak eredeti alkatrészt használjon. Csak a Belle által javasolt tartozékokat használja. Ha a Belle által jóvá nem hagyott változtatásokat végez a gépen, az súlyos sérülést okozhat Önnek vagy másnak.

- Ezek a javaslatok a nemzetközi biztonsági szabványokon alapulnak.
- Be kell tartani minden helyi érvényes biztonsági előírást.
- A gép üzembevétele előtt gondosan olvasson el minden biztonsági utasítást. A kezelési utasítást biztonságos helyen tartsa.
- A fontos biztonsági és karbantartási információkról tájékoztató feliratok és matricák minden géppel együtt vannak szállítva. Biztosítsa, hogy ezek mindig olvashatók legyenek. Az új matricák cikkszámát a tartalék alkatrész listában találhatja.
- A gépet és tartozékait csak a kezelési utasításban megadott alkalmazásokra lehet használni.
- A termék biztonsága érdekében semmilyen változtatást sem szabad végezni.
- A hibás alkatrészeket azonnal cserélje ki.
- Minden kopóalkatrészt időben cseréljen ki.

Legyen figyelmes

Mindig figyeljen arra, amit tesz, és használja a józan eszét. Ne használja a gépet, ha fáradt, vagy kábítószert, alkoholt illetve egyéb olyan szer hatása alatt áll, amelyek látását, reakcióképességét vagy ítélőképességét befolyásolják

Biztonsági felszerelések**FIGYELEM**

A hosszantartó zaj fülvédő nélkül maradandó halláskárosodást okozhat.

**FIGYELEM**

A hosszantartó vibrációs hatás károsíthatja a kezét, ujjakat és a csuklót. Ne használja a gépet, ha zavarónak érzi, szorítást vagy fájdalmat érez.

Mindig engedélyezett biztonsági felszerelést használjon. A kezelőnek és a munkaterület közvetlen közelében lévő személyeknek viselniük kell:

- Védősisakot
- Védőszemüveget
- Fülvédőt
- Porvédő maszkot poros környezetben
- Messziről látható ruházatot
- Védőkesztyűt
- Biztonsági cipőt

Kerülje laza ruházat viselését, amely beakadhat a gépbe. A hosszú hajat hajhálóval fedje be. A kézi vezetésű gépnél a vibráció a kezelőkaron keresztül átadódik a kézre. A Belle gépek kezelőkarjai a gép rezgéseinek nagy részét elnyelik. A vibráció teljesen nem küszöbölhető ki, de a gép hosszabb időn át használható károsítás veszélye nélkül.

Munkaterület

Ne használja a gépet gyúlékony anyag közelében vagy robbanásveszélyes környezetben. A kipufogó szikrát kelthet, ami meggyújthatja a gyúlékony anyagot. Ha munkaszünetet tart, vagy befejezte a munkát, a gépet ne tartsa gyúlékony anyag közelében. Üzem közben a kipufogó nagyon felforrósodik, és bizonyos anyagokat meggyújthat. A gép használata közben bizonyosodjon meg róla, hogy senki sem tartózkodik a munkaterületen belül. A munkaterületet tartsa tisztán és idegen anyagoktól mentesen. A gépet biztonságos helyen tárolja, ahol illetéktelenek nem férhetnek hozzá, lehetőleg zárható konténerben.

Feltöltés üzemanyaggal (benzin/gázolaj)



FIGYELEM

A benzinnel rendkívül alacsony a lobbanáspontja, és bizonyos körülmények között felrobbanhat. Győződjön meg róla, hogy a munkaterület szellőzése megfelelő.

Üzemanyag betöltés közben tartson távol minden szikrakeltő tárgyat. A tartály feltöltése előtt várja meg, amíg a motor lehűl. A tartályt legalább 3 m-re töltsse fel attól a helytől, ahol a gépet használni szeretné. Kerülje a benzin, gázolaj vagy olaj kilocsanását a talajra. Kezét védje a benzinnel, gázolajjal vagy olajjal történő érintkezéstől.

A tartálysapkát lassan nyissa ki, hogy a tartályban esetleg fennálló túlnyomást kieresse.

A tartályt ne töltsse túl. Rendszeresen ellenőrizze a gépet, hogy nincs-e üzemanyag szivárgás.

Ne használja a gépet, ha üzemanyag-szivárgást észlel.

A gép indítása



FIGYELEM

A gép indítása előtt olvassa el a kezelési utasítást, ismerje meg a gépet, és győződjön meg a következőkről:

- Minden kar zsír-, olaj- és szennyeződésmentes.
- A gépen nem látható szembeutó hiba
- Minden védőfelszerelés biztonságosan rögzítve van a helyén
- Minden szabályzókar „semleges” állásban van.

A gépet a gépkönyv utasításai szerint indítsa el.

Kezelés



FIGYELEM

A lábát tartsa távol a géptől.



FIGYELEM

Rosszul szellőző helyen ne használja a gépet. Szénmonoxid mérgezés veszélye áll fenn.

A gépet csak arra a célra használja, amire tervezték. Győződjön meg róla, hogy tudja, hogyan kell a gépet vészhelyzet esetén gyorsan leállítani.



FIGYELEM

Ha a géppel lejtőn dolgozik, legyen rendkívül körültekintő. A lejtőn mindig felfelé és lefelé haladjon. Ne lépje túl a gépre megengedett kapaszkodóképességet. Ha lejtőn vagy árokban dolgozik, tartsa magát kellő távolságban a géptől.

Ne érintse meg a motort, a kipufogócsövet vagy a gép excenteres elemeit. Üzem közben ezek nagyon forróvá válnak, és égési sérüléseket okozhatnak.

Üzem közben ne nyúljon az ékszíjhoz vagy forgó részekhez.

Parkolás

A gépet lehetőleg vízszintes és szilárd aljzatra állítsa le. A gép elhagyása előtt:

- húzza be a rögzítőféket
- kapcsolja ki a motort, és húzza ki a gyújtáskulcsot

Fel- és kirakás



FIGYELEM

A gép daruval történő emelése közben soha ne álljon a gép alá vagy közvetlen közelébe. Csak a megjelölt emelési pontokat használja. Mindig győződjön meg róla, hogy minden emelőeszköz teherbírása megfelel a gép súlyának.

Karbantartás

Karbantartási munkát csak szakképzett személy végezhet. Illetékteleneket tartson távol a géptől. Ne végezzen karbantartási munkát a gépen, ha az mozog, vagy a motor jár.

Javítás

Soha ne használjon hibás gépet. A minőségi javítás csak képzett személy által végezhető, kérjük vegye fel a kapcsolatot a legközelebbi szervizzel.

Tűzoltás

Ha a gépen tűz üt ki, a legjobb ABE osztályú tűzoltó készüléket használni. A BE osztályú CO₂ tűzoltókészülék azonban szintén megfelelő.

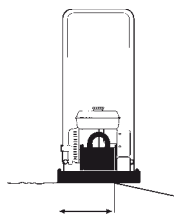

Lagalább 2/3

A gép helyzete széleken

Haladás szélek közelében

Szélek közelében a tömörítőlap legalább kétharmadának szilárd talajon kell állnia.

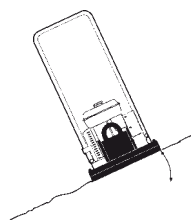
Max 20°
vagy 36%

Dőlésszög lejtőn

Dőlés

Győződjön meg róla, hogy a munkaterület biztonságos-e. A nedves és laza talaj csökkenti a gép irányíthatóságát, különösen lejtős talajon. Lejtőn és egyenetlen terepen mindig különösen ügyeljen.

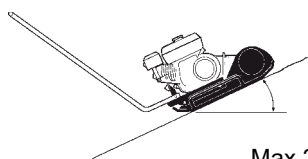
**FIGYELEM** Ahol csak lehetséges, kerülje a lejtőn a keresztbe haladást. A lejtőn felfelé és lefelé haladjon.Max 20°
vagy 36%

Haladás lejtőn

Soha ne dolgozzon nagyobb lejtőn, mint ami a gépre megengedett. A gép maximális dőlése 20° üzem közben (a talajviszonyoktól függően).

A dőlésszöget kemény, vízszintes felületen lett mérve, amikor a gép állt, a vibráció ki volt kapcsolva, és minden tartály tele volt. Ne feledje, hogy laza talaj, bekapcsolt vibráció, és a gép haladási sebessége a gép feldőlését okozhatja még a megadottnál kisebb lejtőn is.

**FIGYELEM** Soha ne hagyja a gépet felügyelet nélkül, ha a motor jár.

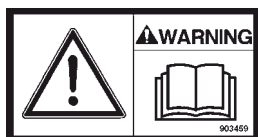
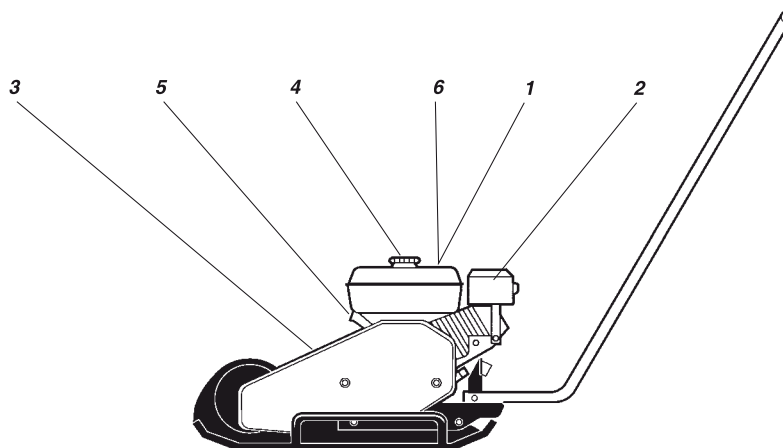

1. A gép használatba vétele előtt a kezelőnek el kell olvasnia a biztonsági utasításokat és a kezelési és karbantartási utasításokat.



2. Figyelem- forró felületek a motoregységen. Ne érintse meg.



3. Figyelem, kéz és kar beszorulás veszélye. Ne nyúljon be a veszélyes területekre.



4. benzin



5. Emelési pont



6. Viselje a fülvédőt.

Indítás előtti ellenőrzések

Indítás előtti vizsgálatok

Tartsa be az általános biztonsági óvintézkedéseket. Ellenőrizze, hogy a napi karbantartás el lett-e végezve. Javasoljuk, hogy a motor gépkönyvét is olvassa el.

1. Ellenőrizze a motor olajsintjét.
2. Töltse fel a motor (hideg motor) üzemanyagtartályát üzemanyaggal.
3. Ellenőrizze, hogy minden kezelőelem működik-e
4. Ellenőrizze, hogy nincs-e üzemanyag- vagy olajszivárgás, és minden csavarkötés jól meg van-e húzva.



VIGYÁZAT

Új gépen a motorolajat az első 20 üzemóra után le kell cserélni.

A gép kezelése

Honda benzinmotor

A gép leállítása

1. Nyomja be a gázkart, és hagyja a motort néhány percig üresjáratban járni.
2. Fordítsa a motorkapcsolót O állásba.
3. Zárja el az üzemanyag csapot.

A motor indítása

1. Nyissa az üzemanyag csapot,
2. Állítsa a gázkart középállásba.
3. Ha a motor hideg, zárja el a szivatót. Ha a motor meleg, nyissa a szivatót.
4. Állítsa a motorkapcsolót I állásba.
5. Húzza meg az indítókeletet lassan, amíg ellenállást nem érez, majd hagyja visszatérni. hirtelen húzza meg az indítókart, amíg a motor be nem indul.
6. Fokozatosan nyissa a szivatót, amíg teljesen ki nincs nyitva.
7. Hagyja a motort néhány percig üresjáratban járni, és csak utána állítsa teljes gázra.

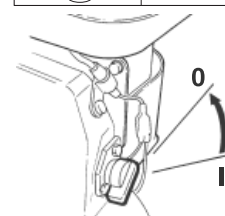
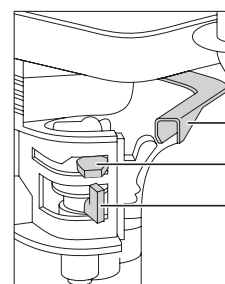

Robin benzinmotor

A motor leállítása

1. Állítsa a gázkart alacsony sebességre, és hagyja a motort 2-3 percre üresjáratban járni.
2. Fordítsa a motorkapcsolót O állásba
3. Zárja el az üzemanyagcsapot.

A motor indítása

1. Fordítsa a motorkapcsolót 'I' állásba (BE).
2. Nyissa az üzemanyag csapot.
3. Állítsa a gázkart 1/3 állásba a magas fordulatszám irányában.
4. Állítsa be a szivatót.

Ha a motor hideg, vagy a környezeti hőmérséklet alacsony, a szivatót teljesen zárja. Ha a motor meleg, vagy a környezeti hőmérséklet magas, nyissa a szivatókart félútig, vagy tartsa teljesen nyitva.

5. Lassan húzza meg az indítókart, amíg ellenállást nem érez. Hagyja visszatérni, majd erőteljesen húzza meg.
6. Az indítókötelet ne húzza ki teljesen.
7. Amint a motor elindult, fokozatosan állítsa a szivatót nyitva állásba, és tartsa teljesen nyitva.
8. Ha a motor többszöri kísérletre sem indul be, nézze meg a hibaelhárítás fejezetet.

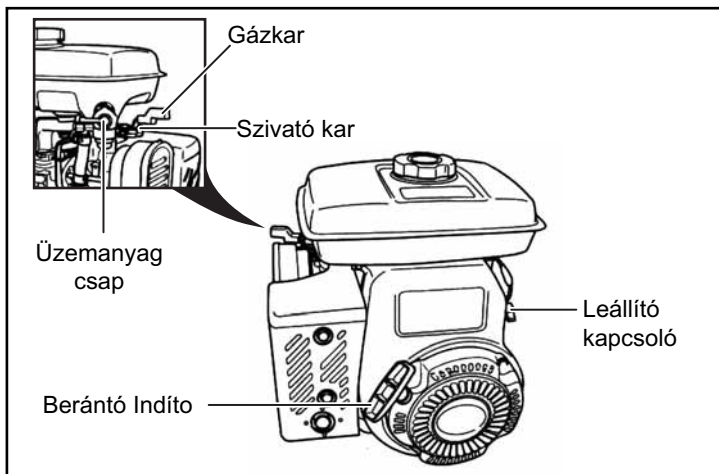

Emelés, szállítás és vontatás

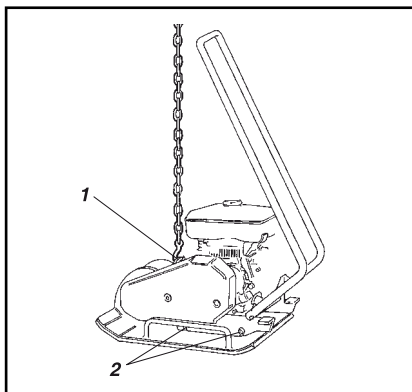

Emelés/vontatás

A gép emelésre kész

1. Emelőszem
2. Rezgéscsillapítók (gumielemelek)

Szállítás

A gép szállításra kész

1. Rögzítő hevederek



FIGYELEM Soha ne lépjen vagy álljon a megemelt gép alá.



VIGYÁZAT A gép emelésére csak a vázon lévő emelőszemet használja.



VIGYÁZAT Az emelő-berendezéseknek meg kell felelniük az érvényes előírásoknak. Emelés előtt ellenőrizze, hogy a rezgéscsillapító gumik (2) rögzítve vannak-e és épek.



FIGYELEM A gépet szállítás alatt mindig biztonságosan kösse ki. A rögzítő hevedereket U alakban helyezze el a tömörítőlap körül, és mind elől, mind hátul rögzítse.

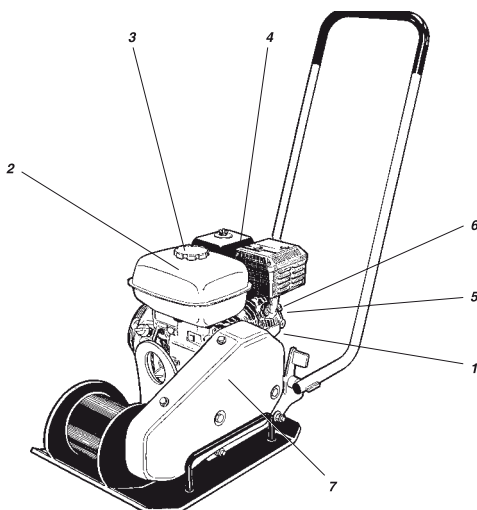

Karbantartások	10 üzem- óránként / naponta	Az első 50 üzemóra után	100 üzem- óránként	200 üzem- óránként	500 üzem- óránként
Motorolaj szint ellenőrzése (1)	✓				
Motorolaj csere (1)			✓		
Üzemanyagtartály feltöltése (2)	✓				
Motor hűtőrendszer ellenőrzése (5)	✓				
Motor levegőszűrő ellenőrzése (4)	✓				
Motor levegőszűrő tisztítása (4)		✓			
Motor levegőszűrő cseréje (4)					✓
Olajszivárgás ellenőrzése a gépen	✓				
Csavarkötések meghúzásának ellenőrzése	✓				
A gép tisztítása	✓				
Gyertya ellenőrzése, tisztítása (6)			✓		
Üzemanyag szűrő és tartály tisztítása (3)				✓	
Ékszíj ellenőrzése (7)				✓	
Karburátor tisztítása és beállítása*					✓
Motor hűtőbordák tisztítása (5)					✓
Égőkamra szelep tisztítása/csiszolása*					✓
Üzemanyagvezeték tisztítása					✓
Zsír mindkettő Rezgéskeltő Ház Csapágy				✓	

* = Ezeket a munkákat Belle vagy Honda forgalmazónak kell végezni, hacsak a tulajdonos nem rendelkezik a megfelelő szerszámokkal és gépi tapasztalattal.



A gép mosása

Mosás (nagy nyomású mosóval)

Tartsa a gépet tisztán.

**VIGYÁZAT**

A vízsugarat sohase irányítsa közvetlenül az üzemenyagsapkára vagy a hidraulika tartályra. Ez különösen fontos nagy nyomású mosó használata esetén.

Ne irányítsa a vízsugarat közvetlenül az elektromos részekre vagy a műszerekre. Húzzon egy műanyag zacskót az üzemenyagtartály betöltősapkájára, és gumiszalaggal rögzítse. Ez megakadályozza, hogy víz jusson a betöltősapka légtelenítő nyílásába. Különben üzemenyagot okozhat, például eltömődhet a szűrő.

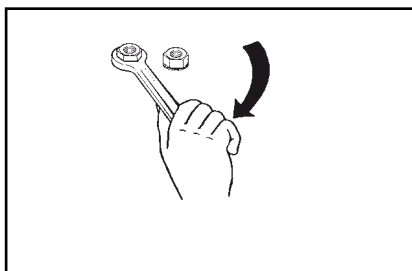

A csavarkötések ellenőrzése

Csavarkötések – Ellenőrzés

Ellenőrizze, és ha szükséges húzza meg a csavarokat, anyákat

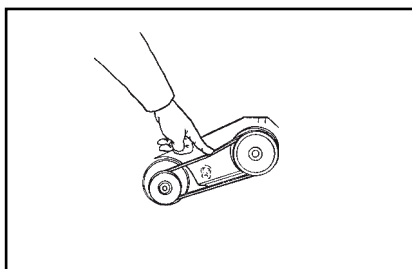

Ékszíj

Ékszíj – Ellenőrzés

1. Vegye le a védőburkolatot és vizsgálja meg az ékszíjat.
2. Az ékszíj feszességének beállításához lazítsa meg a négy motortartólap csavart, és csúsztassa a megfelelő helyzetbe.
3. Húzza meg a csavarokat, és helyezze vissza a védőburkolatot.

**FIGYELEM**

A gépet ne használja, ha az ékszíjburkolat nincs a helyén.

	MOTOROLAJ	Honda: Use SAE 15W/40 Mennyiség: 0.6 l Robin: Use SAE 10W/30 Mennyiség: 0.6 l
	ÜZEMANYAG	Normál benzin (ólommentes) Honda: mennyiség: 3.6 l Robin: mennyiség: 3.8 l
	REZGÉSKELTŐ HÁZ CSAPÁGY	Használ SHELL Stamina EP2 zsír vagy Használ TOTAL Multis Complex EP2 zsír

A csapágy -ban rezgéseltető ház volt kis zeke -val egy magas hőmérséklet zsír -nél gyár. Abban az esetben ha, kijavít , a csapágy akarat szükség a alkalmazás -ból zsír , melyik van -hoz lenni bőkezűen alkalmazott -hoz hajcsavaró fajta (de nem túlzott), előtt visszahelyezés -ből borít. Részére Fenntartás Táblázat , legyen szíves lát Oldal 193.

**FIGYELEM**

Az üzemenyag betöltése előtt állítsa le a motort. Soha ne töltsen nyílt láng vagy szikra közelében, ami lángra lobbanthatja. Ne dohányozzon. Tiszta üzemenyagot és tiszta betöltőberendezést használjon. Ügyeljen, hogy ne loccsanjon ki.

Az ön új Belle Group vibrolapjára a garancia a vásárlás napjától számított egy évig (12 hónap) érvényes.

A Belle Group garancia a kivitelezési, anyag- és gyártási hibákra érvényes.

Az alábbi eseményekre a Belle Group nem nyújt garanciát:

1. Rongálás, nem rendeltetésszerű használat, elejtés vagy egyéb, a szerelési, kezelési vagy karbantartási utasítások be nem tartása következtében okozott sérülések.
2. Nem Belle Group, vagy elismert forgalmazója által végzett változtatások, hozzáadások vagy javítások esetén.
3. A Belle Grouptól vagy általa elismert forgalmazótól, és hozzá történő szállítás költsége, javítás vagy garanciális igény esetén.
4. Munka- és/vagy bérköltség felújítás, javítás vagy az elkopott részek cseréje normál elhasználódás esetén.

A következő alkatrészekre nem vonatkozik a garancia:

- ékszíj
- motor levegőszűrő
- motor gyertya

A Belle Group és/vagy az általa elismert forgalmazók, vezetők, alkalmazottak vagy a biztosítók nem felelnek a következményes vagy más károkért, a gép helytelen használatából adódó bármilyen sérülésekért, károkért vagy költségeikért.

Warranty Claims

All warranty claims should firstly be directed to Belle Group, either by telephone, by Fax, by Email, or in writing.

For warranty claims, contact:

Belle Group Warranty Department,
Unit 5 Bode Business Park,
Ball Haye Green,
Leek,
Staffordshire,
ST13 8BW.
England.

Tel : +44 (0)1538 380000,

Fax : +44 (0)1538 380038

Email : warranty@belle-group.co.uk

Reguli Generale	206
Placa vibrantă.....	207
Date tehnice	207
Masuri de siguranță.....	208 - 209
Siguranța in timpul lucrului.....	210
Siguranță, Locație/Descriere	211
Verificari Preliminare	211
Operații.....	211 - 212
Ridicarea, Transportul și remorcarea	212
Service & întreținere.....	213 - 214
Combustibili si uleiuri.....	214
Garanție.....	215
Declarație de conformitate	2

Belle Group își rezervă dreptul de a face modificări.



ATENȚIE Indica proceduri de lucru care trebuie urmate întocmai pentru a preveni pagubele si distrugerea utilajului .



AVERTIZARE Indică proceduri de lucru care trebuie urmate întocmai pentru a preveni orice risc sau rănire .



AVERTIZARE Instrucțiunile de siguranță sunt incluse in acest manual si trebuie studiate de operator .
Întotdeauna urmează regulile de siguranță și păstrează acest manual preveni orice risc sau rănire.



AVERTIZARE Înainte de utilizare citiți cu atenție acest manual.

Este important ca să întreținem corect utilajul pentru a asigura o bună funcționare. Trebuie păstrat curat si verificat pentru a descoperi la timp eventualele defecțiuni sau slăbire a conexiunilor provocate de vibrații.

GÂNDIȚI-VĂ O CLIPA LA MEDIUL ÎNCONJURĂTOR!

Nu aruncați ulei ,combustibil sau alte substanțe periculoase pentru a contamina mediul înconjurător . Toate acestea înlăturați-le într-un mod cuviincios .

Acest manual conține date pentru întreținerea periodică a utilajului de către operator.



ATENȚIE Pentru informații suplimentare consultați dealerul dumneavoastră.

Placa vibrantă



Completați datele de mai jos la predarea-primirea utilajului:



	MANUFACTURED BY: Belle Group UK Sheen, Nr. Buxton, Derbyshire, England, SK17 0EU www.bellegroup.com		
	YEAR MADE: <input type="text"/>	WEIGHT: <input type="text"/>	
MODEL TYPE: <input type="text"/>		SERIAL NO: <input type="text"/>	

Model motor:..... Seria motorului:.....

Date tehnice



		SF 460
Suprafața de contact, (m ²)		0.1766
Frecvența vibrațiilor (Hz)		90
Frecvența vibrațiilor (vpm)		5400
Forța centrifugă, (kN)		18
Amplitudine, (mm)		1.1
Viteza de înaintare, (m/min)		25
Panta maximă, °		20
Model	Honda GX160 4-Timp Răcire cu aer	Robin EY20 4-Timp Răcire cu aer
Putere motor, (kW)	4.1	3.7
Turația motorului, (rpm)	3600	3600
Capacitate rezervorului de combustibil, (ltr)	3.6	3.8
Cantitatea de ulei necesară pentru motor, (ltr)	0.6	0.6
Greutatea netă, (kg)	78	81
Nivelul de presiune acustică pentru operator conform ISO 6394:		LpA dB(A) = 92
Nivelul de putere acustică conform ISO 3744:		LwA dB(A) = 104
Vibrații simțite la mâner – cu inice conform ISO 5349:		m/s ² = 8.7

Nivelul de presiune acustică și indicele de vibrații sunt determinate atunci când motorul funcționează în parametri normali. Utilajul este echipat cu tampoane antivibrații. În timpul lucrului aceste nivele pot să difere în funcție de condițiile de operare.

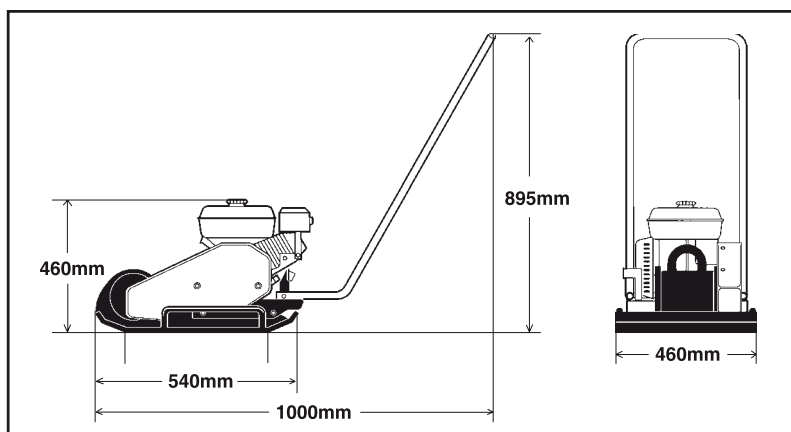

SIMBOLURI

Simbolurile ATENȚIE și AVERTIZARE folosite în acest manual au următoarele înțelesuri :



ATENȚIE *Indică proceduri de lucru care trebuie urmate pentru a preveni pagubele sau distrugerea mașinii.*



AVERTIZARE *Indică proceduri de lucru care trebuie urmate întocmai pentru a preveni orice risc sau rănire .*

Reguli importante pentru siguranța dumneavoastră

AVERTIZARE *Nu aduceți modificări utilajului fără acordul producătorului. Folosiți doar piese originale recomandate de producător. În caz contrar veți suporta repercusiunile indiferent de natura lor .*

- Aceste recomandări au la bază regulile internaționale de siguranță.
- Trebuie să luați în seamă și regulile locale de siguranță. Citiți instrucțiunile înainte de a utiliza utilajul. Păstrați instrucțiunile într-un loc sigur .
- Informațiile în ceea ce privește siguranța și întreținerea vă sunt oferite odată cu utilajul. Asigurați-vă ca informațiile sunt lizibile.
- Folosirea utilajului și a accesoriilor vă sunt prezentate în manual .
- Din motive de siguranță nu aduceți modificări utilajului.
- Schimbați componentele defecte sau uzate imediat.

Vigilență

Fiiți întotdeauna atenți la ceea ce faceți și folosiți-vă de bunul simț. Nu folosiți utilajul dacă sunteți obosit , sub influența alcoolului sau drogurilor .



AVERTIZARE *Expunerea prelungită la zgomot mare fără căști de protecție poate cauza probleme permanente de auz.*



AVERTIZARE *Expunerea prelungită la vibrații poate produce răni la nivelul mâinilor degetelor sau încheieturilor .Nu folosiți mașina dacă simțiți disconfort sau dureri .Consultați medicul înainte de a relua lucrul.*

Folosiți întotdeauna echipament de siguranță. Operatorul și oamenii de pe suprafața de lucru trebuie să poarte:

- Casca de protecție
- Ochelari de protecție
- Protecție pentru urechi
- Măști de protecție
- Echipament ușor vizibil
- Mănuși de protecție
- Papuci de protecție

Evitați purtarea hainelor largi care s-ar putea prinde în mașină. Acoperiți-vă parul. Vibrațiile mașinii sunt transmise prin mână în corp deși utilajele Belle sunt proiectate să absoarbă o mare parte din vibrații. Cu toate că vibrațiile nu sunt total eliminate nu prezintă nici un risc .

Zona de lucru

Nu folosiți utilajul lângă materiale inflamabile. Scântei pot fi emise din țeava de eșapament și aceasta poate duce la inflamarea materialelor. Când luați o pauză sau ați terminat lucrul cu utilajul nu parcați utilajul lângă materiale inflamabile. Țeava de eșapament se poate înfierbânta pe parcursul utilizării. Asigurați-vă că nu există obstacole sau oameni în zona de lucru în timpul funcționării. Depozitați utilajul în locuri sigure, în siguranță, de preferat în container închis.

Alimentarea cu combustibil)



AVERTIZARE

Combustibilul este inflamabil Poate cauza răni sau stricăciuni. Opriți motorul in timpul alimentarii Feriți-vă de sursele de foc sin nu fumați in timpul alimentarii. Ștergeți întotdeauna orice urma de combustibil scurs.

Keep away from all hot or spark-generating objects when handling fuel. Wait until the machine has cooled before filling the tank. Fill the tank at least 3 metres away from where you intend to use the machine. Avoid spilling petrol, diesel or oil on the ground. Protect your hands from contact with petrol, diesel and oil.

Înainte de a alimenta opriți motorul si lăsați-l sa se răcească. Nu fumați in timp ce alimentați si stingeți flăcările existente in areal.

Combustibilul scurs neutralizați-l cu nisip , iar daca a curs pe haine dezbrăcați-vă de acestea .
Combustibilul trebuie depozitat in containere speciale , ferite de surse de căldură sau inflamare.

Pornirea utilajului



AVERTIZARE

Înainte de a porni utilajul citiți instrucțiunile de folosire ,familiarizați-vă cu acestea si verificați dacă.

- Mânerele sunt curate.
- Utilajul nu prezintă defecte vizibile.
- Toate dispozitivele de protecție sunt la locul lor.
- Toate manetele de control sunt in punctul mort.

Porniți utilajul conform instrucțiunilor din manual.

Operații



AVERTIZARE

Păstrați picioarele la distanță față de utilaj.



AVERTIZARE

Nu lucrați cu utilajul in spatii slab ventilate. Există riscul intoxicării cu monoxid de carbon.

Folosiți utilajul numai in scopul care este destinat. Fiți siguri că știți de unde se poate opri utilajul in caz de urgență.



AVERTIZARE

Lucrați cu atenție in zone înclinate. Dirjați utilajul numai înainte si înapoi .Nu depășiți înclinația maximă care este prescrisă in acest manual. Ține-ți utilajul cu fermitate la lucrul in pante.

Nu atingeți părțile fierbinți sau de rotație ale utilajului in timpul funcționarii. Acestea sunt periculoase si pot cauza leziuni.

Nu atingeți cureaua in timpul funcționarii.

Staționarea

Staționați utilajul pe o suprafață cat mai dreaptă Înainte de al staționa :

- Asigurați utilajul.
- Verificați comutatorul de scânteie sa fie pe poziția „0”.

Încărcare / Descărcare



AVERTIZARE

Nu staționați sub utilaj in timp ce acesta este ridicat . Asigurați-vă că macaraua poate suporta greutatea utilajului.

Întreținere

Întreținerea se poate efectua numai de personal calificat. Persoanele neautorizate nu au dreptul să intervină asupra utilajului . Nu interveniți asupra acestuia in timpul funcționarii.

Reparare

Nu folosiți utilajul când acesta este cu elemente uzate sau defect . Reparația se poate efectua numai de personal calificat.

In caz de incendiu

In caz de incendiu folosiți un stingător de foc clasa ABE sau clasa BE cu CO2.

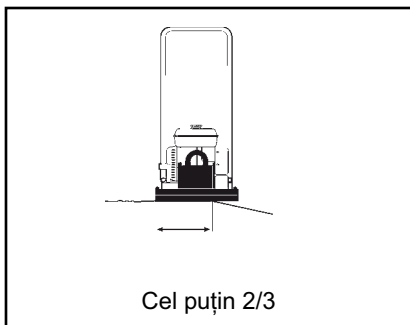
**Lucrul pe margini**

Pentru lucrul pe margini 2/3 din suprafața plăcii vibrante trebuie să rămână pe supra-fata de lucru .

Amplasarea utilajului când lucrează pe muchii

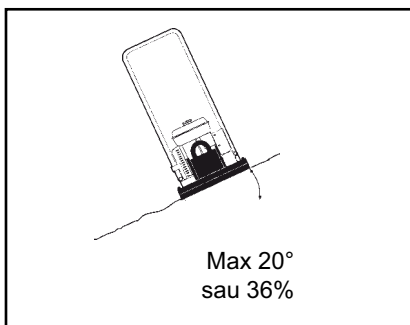

Tipping angle on side slopes

Înclinarea

Asigurați-vă că suprafața de lucru este sigură. Pământul ud îngreunează manevrabilitatea utilajului. Fiți întotdeauna precaut la terenul cu aspect neregulat

**AVERTIZARE**

Evitați să traversați cu utilajul în funcțiune o suprafață în pantă ,familiarizați-vă cu acestea si verificați dacă.

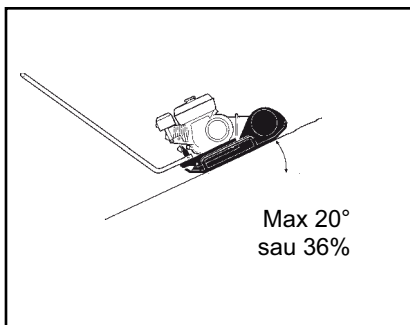

Driving on slopes

Nu lucrați niciodată pe o suprafață în pantă mai mare de capacitatea mașinii
Panta maximă admisă este de 20 (depinde de condiția solului)

Înclinația unghiului se măsoară cu vibrația oprită si rezervoarele pline. Dacă pământul este ud (dezghețat) mașina se poate răsturna chiar si pe o pantă mai mica.

**AVERTIZARE**

Nu lăsați NICIODATA nesupravegheată mașina în funcțiune.

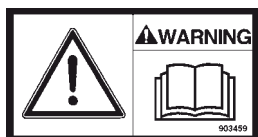
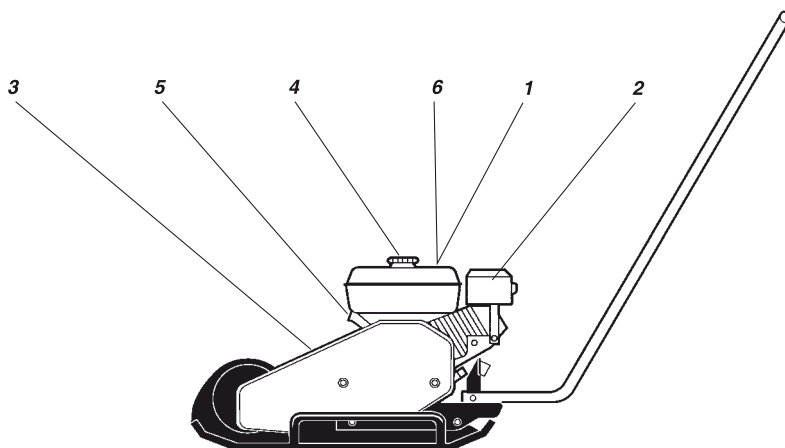

1. Operatorul trebuie să citească cu atenție manualul, și să cunoască regulile de folosire și întreținere înainte de a folosi utilajul.



2. Atenție – suprafață fierbinte. Nu atingeți.



3. Atenție, nu atingeți cu mana sau brațul. Suprafață riscantă



4. Combustibil



5. Loc pentru ridicare



6. Protejați-vă auzul

Verificari Preliminare

Verificările preliminare trebuie efectuate înainte de orice punere în funcțiune. Pentru orice nelămurire vă rugăm să consultați manualul.

1. Verificați nivelul uleiului în motor.
2. Verificați și completați dacă este necesar combustibilul.
3. Verificați dacă funcționează toate comenzile.
4. Asigurați-vă că nu sunt urme de combustibil sau ulei în zona de lucru.



ATENȚIE

Schimbul de ulei la utilajele noi se face după 20 de ore de funcționare

Operații

Motor Honda

Oprirea motorului

1. Fixați clapeta de pe poziția de ralanti și lăsați motorul să ruleze timp de 2 minute la turație mică.
2. Puneți contactul pe poziția „0”.
3. Închideți robinetul de combustibil.

Pornirea motorului

1. Deschideți robinetul de combustibil.
2. Puneți clapeta de accelerație la jumătatea cursei dintre minim și maxim.
3. Închideți socul dacă motorul este rece; dacă motorul este cald nu este necesar.
4. Puneți contactul pe poziția „I”.
5. Trageți de mânerul starterului până când întâmpinați rezistență (acesta este punctul de compresie). Aduceți mânerul în poziția inițială apoi trageți rapid.
6. Deschideți șocul gradual până la poziția maximă.
7. Lăsați motorul să funcționeze câteva minute pentru a se încălzi după care puteți începe lucrul.

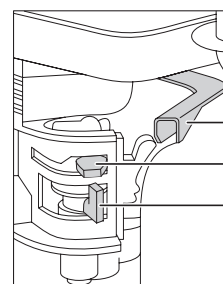

Pârghie accelerație
Soc
Robinet combustibil

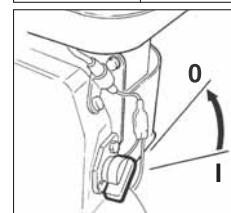

Comutator scânteie

Motor Robin

Oprirea motorului

1. Pârghia de accelerație se trage înapoi până la poziția de ralanti și se lasă motorul să meargă la ralanti 2-3 .
2. Se trece comutatorul de scânteie pe poziția „0”.
3. Închideți robinetul de combustibil

Pornirea motorului

1. Comutați comutatorul de scânteie pe poziția ON.
2. Deschideți robinetul de benzină.
3. Poziționați clapeta de accelerație la 1/3 din cursă .
4. Poziționați pârghia de soc pe poziția „închis”.
5. Trageți încet mânerul starterului reversibil până simțiți o rezistență . Lăsați mânerul să revină în poziția sa inițială .
6. Trageți puternic cablul cu ambele mâini pentru a porni motorul.
7. Deschideți încet șocul la maxim și lăsați pentru puțin timp să meargă motorul în gol pentru a se încălzi.
8. Lăsați motorul să funcționeze la ralanti pentru câteva minute pentru a se încălzi.
9. După ce motorul sa încălzit utilajul este gata de lucru
10. Poziționați pârghia de accelerație pe poziție maximă . Numai în această poziție utilajul va funcționa la performanțele dorite .

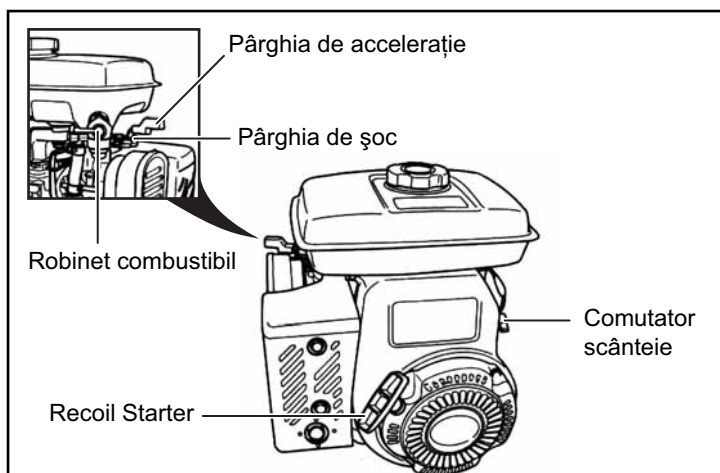

Ridicarea, Transportul și remorcarea

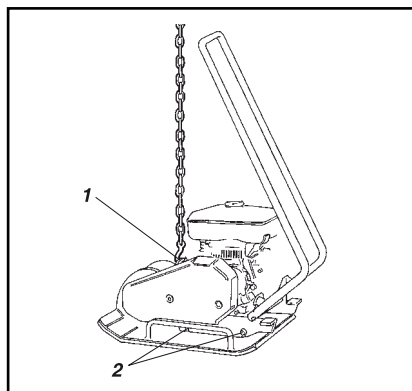

Ridicare/Remorcare

Mașina este gata să fie ridicată

1. Ridicarea cârligului
2. Tamponare antișoc (din cauciuc)

Transportation

Machine ready for transportation

1. Lashing strap

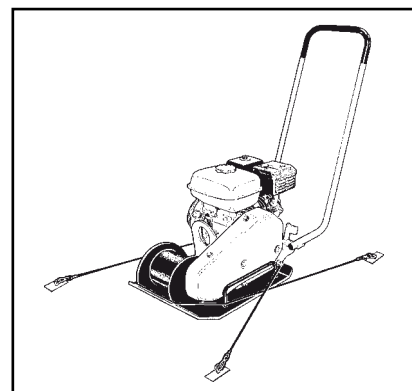
**AVERTIZARE**

Nu treceți și nu staționați sub utilajul ridicat!

**ATENȚIE**

Utilajul trebuie ridicat doar cu cârligul.

**ATENȚIE**

Tot echipamentul de ridicare trebuie să fie în conformitate cu dispozitiile actuale. Înainte de ridicare asigurați-vă că tamponarele antișoc (2) sunt bine fixate.

**AVERTIZARE**

Asigurați (ancorați) întotdeauna utilajul pe perioada transportului. Plasați cureaua în forma de U din față și din spate

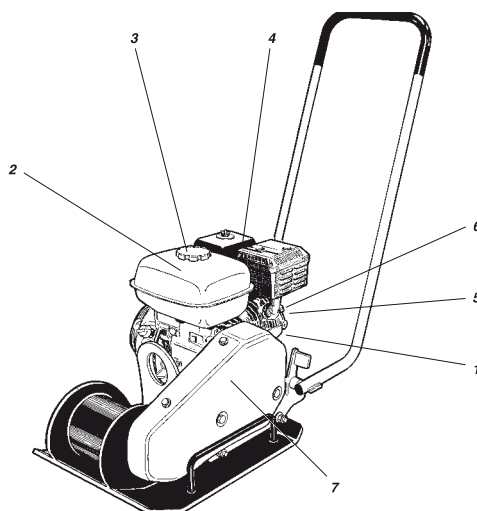

Întreținere	La fiecare 10 ore / Zilnic	După 50 Ore	La fiecare 100 Ore	La fiecare 200 Ore	La fiecare 500 Ore
Verificați nivelul uleiului din motor (1)	✓				
Schimbați uleiul motorului (1)			✓		
Curățați rezervorul de combustibil (2)	✓				
Verificați sistemul de răcire al motorului (5)	✓				
Verificați filtrul de aer al motorului (4)	✓				
Curățați filtrul de aer al motorului (4)		✓			
Schimbați filtrul de aer (4)					✓
Verificați scurgerile de ulei	✓				
Verificați dacă toate șuruburile sunt strânse	✓				
Păstrați utilajul curat	✓				
Verificați și curățați bujia (6)			✓		
Curățați filtrul de benzina și rezervorul (3)				✓	
Verificați cureaua (7)				✓	
Curățați și reglați carburatorul*					✓
Curățați sistemul de ventilație al motorului (5)					✓
Curățați scaunele supapelor*					✓
Curățați sistemul de alimentare cu combustibil					✓
Gresați rulmenții de la vibrator				✓	

* = Aceste operațiuni trebuie efectuate doar de persoane autorizate de dealerii Belle sau Honda.



Spălați utilajul

Spălare (Cu presiune mare)

Păstrați utilajul curat.

**ATENȚIE**

Nu îndreptați niciodată jetul de apă sub presiune asupra capacului rezervorului de combustibil sau cel hidraulic.

Nu îndreptați jetul spre componentele electrice sau panoul de comandă. Acoperiți bușonul de umplere cu ulei și capacul rezervorului de benzină prevenind astfel pătrunderea apei.

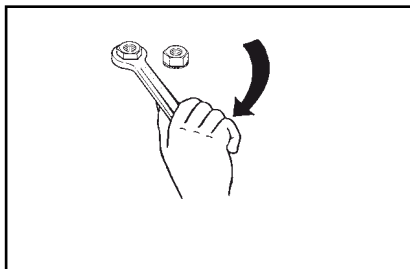

Verificarea șuruburilor

Verificarea componentelor filetate

Verificați și unde este necesar strângeți piulițele sau șuruburile .

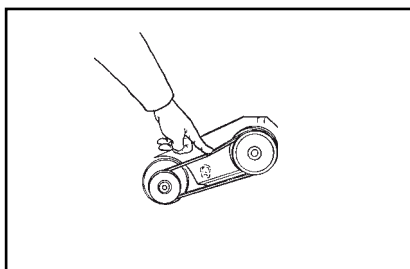

Verificarea curelei

Verificarea curelei

1. Îndepărtați capacul de protecție al curelei .
2. Tensionarea curelei se va efectua după desfacerea celor patru piulițe care țin motorul de partea fixă.
3. Tensionați cureaua, strângeți piulițele și puneți capacul de protecție.

**AVERTIZARE**

Nu lucrați niciodată cu utilajul fără capacul de protecție al curelei.

	ULEIUL MOTORULUI	Honda: Folosește SAE 15W/40 Capacitate: 0.6 (0.65 qts) Robin: Folosește SAE 10W/30 Capacitate: 0.6 l (0.65 qts)
	COMBUSTIBIL	Benzină normală fără plumb Honda: Capacitate: 3.6 l (3.8 qts) Robin: Capacitate: 3.8 l (4.0 qts)
	GRESAREA RULMENȚILOR DIN MECANISMUL VIBRATOR	Folosește vaselină SHELL Stamina EP2 sau TOTAL Multis Complex EP2

Rulmenții din vibrator sunt acoperiți cu capace de protecție și lucrează la temperaturi ridicate. Pentru a evita uzura, ei trebuie gresați cu vaselina specificată în tabelul de mai sus (nu excesiv) prin înlăturarea capacelor protectoare. Lubrifierea se va face conform tabelului de la pagina 203.

**AVERTIZARE**

Oprii motorul înainte de a umple rezervorul cu combustibil deoarece pot avea loc incendii. Nu fumați împrejurul acestuia. Folosiți canistra și combustibil curat. Aveți grijă să nu împrăștiți combustibilul.

Noua d-voastră „Placă compactoare” are o garanție de 12 luni de la data cumpărării. Garanția Belle Group este împotriva defectelor de proiectare și a materialelor cu defecte de fabricație.

Următoarele nu fac obiectul garanției:

1. Deteriorare cauzată de întrebuințare excesivă, întrebuințarea greșită, căzături sau lovituri cauzate din transport sau funcționare, nerespectarea instrucțiunilor de folosire și întreținere.
2. Schimbări, improvizații sau reparații făcute de alte persoane decât cele autorizate Belle Group sau agenților lor.
3. Costurile pentru transportul utilajului.
4. Costurile rezultate din repararea și înlocuirea unor componente uzate.

Componentele următoare nu fac obiectul garanției..

- Curele de transmisie
- Filtre de aer ale motorului
- Bujia motorului

Furnizorul nu își asumă răspunderea în cazul în care utilajul este folosit în alte scopuri decât cele expres specificate.

Condiții de garanție:

Garanția se acordă de Belle Group.

Pentru acordare garanției contactați distribuitorul Belle Group:

Belle Group Warranty Department,
Unit 5 Bode Business Park,
Ball Haye Green,
Leek,
Staffordshire,
ST13 8BW.
England.

Tel : +44 (0)1538 380000,
Fax : +44 (0)1538 380038
Email : warranty@belle-group.co.uk

Općenito	216
Pločica na stroju	217
Tehnički podaci	217
Upute za sigurnost (za sve lakše strojeve)	218 - 219
Sigurnost u radu	220
Sigurnosne oznake, mjesto / opis	221
Provjera prije starta	221
Rad	221 - 222
Podizanje, transport, povlačenje	222
Servis i održavanje	223 - 224
Gorivo i podmazivanje	224
Garancija	225
Izjava o usklađenosti	5

Belle Group zadržava pravo na promjenu specifikacije stroja bez prethodne obavjesti ili obaveze.

**PAŽNJA**

PAŽNJA upozorava na opasnost i opasne postupke koji mogu rezultirati oštećenjem stroja ili imovine ako se upozorenje ne uzme u obzir.

**UPOZORENJE**

UPOZORENJE upozorava na opasne i rizične postupke koji za posljedicu mogu imati opasne ili smrtonosne ozljede osoba ako se upozorenje ne uzme u obzir

**UPOZORENJE**

Rukovatelj mora proučiti sigurnosne upute uključene u ovom priručniku. Uvijek se pridržavajte sigurnosnih pravila i držite ovaj priručnik na raspolaganju za buduću upotrebu.

**UPOZORENJE**

Pročitajte cijela uputstva prije startanja stroja i radnji na održavanju stroja.

Važno je pravilno održavati stroj da bi se osiguralo pravilno funkcioniranje. Držite stroj čistim kako bi se curenje, olabavljenje matica i vijaka, te slabljenje spojeva otkrilo na vrijeme.

Stvorite naviku provjeravanja stroja svakog dana prije startanja stroja, pregledom kako biste otkrili znakove curenja ili drugih grešaka.

MISLITE NA OKOLIŠ!

Ne dozvolite da ulje, gorivo i druge po okoliš opasne tvari zagade okoliš. Upotrebene filtere, ispušteno ulje iz stroja, te ostatke goriva odlažite na za to predviđena odlagališta.

Ovaj priručnik sadrži upute za rukovatelja koje periodično treba primjenjivati.

**PAŽNJA**

Postoje dodatne upute koje se odnose na motor, a koje su dodatno priložene od proizvođača motora uz ovaj stroj i odnose se na rad i održavanje motora.

Pločica na stroju



Popunite slijedeće podatke kada isporučujete ili iznajmljujete stroj:



	MANUFACTURED BY: Belle Group UK Sheen, Nr. Buxton, Derbyshire, England, SK17 0EU www.bellegroup.com		
	YEAR MADE: <input type="text"/>	WEIGHT: <input type="text"/>	
MODEL TYPE: <input type="text"/>		SERIAL NO: <input type="text"/>	

Model motora: Broj motora:

Tehnički podaci



		SF 460
Površina kontakta, (m2)		0.1766
Frekvencija vibracije (Hz)		90
Frekvencija vibracije (uum)		5400
Centrifugalna sila, (kN)		18
Amplituda, (mm)		1.1
Brzina kretanja, (m/min)		25
Max. tilt, °		20
Model	Honda GX160	Robin EY20
	4-Stroke	4-Stroke
	Potezni start	Potezni start
Izlazna snaga, (kW)	4.1	3.7
Brzina motora, (o/m)	3600	3600
Spremnik goriva, (litr)	3.6	3.8
Zapremina prostora radilice, (litr)	0.6	0.6
Netto težina, (kg)	78	81
Razina buke u uhu rukovatelja prema ISO 6394:		LpA dB(A) = 92
Razina snage zvuka prema ISO 3744:		LwA dB(A) = 104
Razina vibracija drške koju osjeća rukovatelj prema ISO 5349:		m/s ² = 8.

Gore navedene razine buke i vibracije su određene kod normalne brzine rada stroja sa uključenom vibracijom. Stroj je postavljen na elastičnom postolju. Za vrijeme rada sa strojem ove vrijednosti mogu odstupati zbog trenutnih radnih uvjeta.

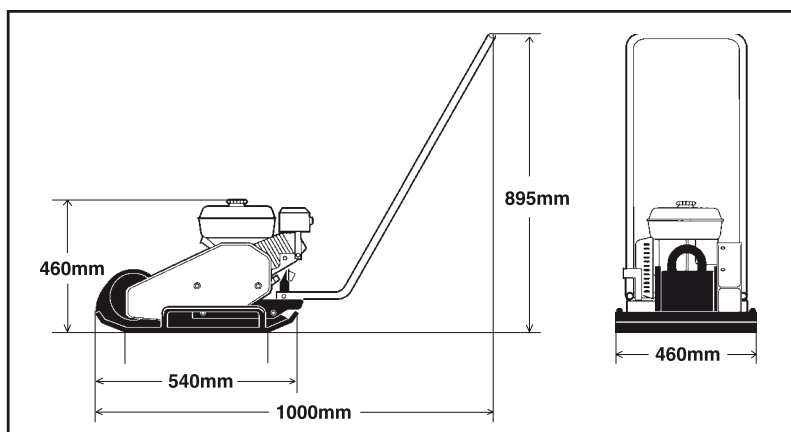

Simboli

Riječi upozorenja UPOZORENJE i PAŽNJA korištene u sigurnosnim uputama imaju slijedeća značenja:

**PAŽNJA**

PAŽNJA upozorava na opasnost i opasne postupke koji mogu rezultirati oštećenjem stroja ili imovine ako se upozorenje ne uzme u obzir.

**UPOZORENJE**

UPOZORENJE upozorava na opasne i rizične postupke koji za posljedice mogu imati opasne ili smrtonosne ozljede osoba ako se upozorenje ne uzme u obzir.

Važna pravila za sigurnost**UPOZORENJE**

Sroj se ne smije modificirati bez prethodnog pristanka proizvođača. Koristite samo originalne dijelove. Koristite opremu odobrenu od Belle. Ako su izvršene modifikacije bez odobrenja od strane Belle, to za posljedice može imati ozbiljne ozljede rukovatelja i drugog osoblja.

- Ove preporuke su bazirane na osnovu međunarodnih sigurnosnih standarda.
- Također trebate u obzir uzeti il sve lokalne važeće sigurnosne propise. Pročitajte sva uputstva pažljivo prije rada sa strojem. Držite uputstva na sigurnom mjestu.
- Oznake i naljepnice isporučene sa svakim strojem daju važne informacije o sigurnosti i održavanju. Pobrinite se da su uvijek čitljive. Brojevi za naručivanje novih naljepnica nalaze se u popisu rezervnih dijelova.
- Upotreba stroja i njegove opreme ograničena je na radnje specificirane u literaturi o proizvodu.
- Zbog razloga sigurnosti proizvoda, stroj se ne smije modificirati ni na koji način.
- Zamijenite oštećene dijelove odmah.
- Zamijenite potrošne dijelove na vrijeme.

Budite pažljivi

Uvijek obrađajte pažnju na ono što radite, i koristite zdrav razum. Ne koristite stroja ako ste umorni ili pod utjecajem opojnih sredstava, alkohola ili drugih tvari koje mogu utjecati na Vaše vidno polje, sposobnost reagiranja i prosudbe.

**UPOZORENJE**

Dugo izlaganje glasnoj buci bez štitnika za uši može uzrokovati trajana oštećenja sluha.

**UPOZORENJE**

Dugo izlaganje vibracijama može oštetiti ruke, prste i zglobove. Ne koristite stroj ako osjećate nelagodnu, grčeve i bol. Konzultirajte liječnika prije nego nastavite raditi sa strojem.

Uvijek koristite provjerenu sigurnosnu opremu. Rukovatelj, i osobe u samoj blizini radnog prostora, moraju nositi:

- Zaštitni šljem
- Zaštitne naočale
- Štitnike za uši
- Masku protiv prašine u zaprašenom prostoru
- Visoko vidljivu odjeću
- Zaštitne rukavice
- Zaštitnu obuću

Izbjegavajte nositi ležernu nezakopčanu odjeću koja se može uhvatiti u stroj dok radi. Ako imate dugu kosu, zavežite ju mrežom ili trakom. Vibracije koje stvaraju ručni strojevi prenose se na ruke preko drške stroja. Belle strojeve karakterizira dizajnirana drška koja apsorbira veliki dio vibracija stroja. Vibracije se ne eliminiraju u potpunosti, ali je moguće koristiti strojeve kroz dulji period vremena bez rizika od ozljeda.

Radni prostor

Ne koristite stroj u blizini zapaljivih materijala i u eksplozivnom okruženju. Iskre mogu iskočiti iz ispušne cijevi a to može zapaliti zapaljive materijale. Kada pauzirate ili ste završili sa radom stroja, nemojte ga parkirati na ili u blizini zapaljivih materijala. Ispušna cijev se može jako zagrijati tijekom rada, a to može uzrokovati zapaljenje određenih materijala.

Sigurnosne upute (za sve lakše strojeve)

Punjenje goriva (Benzin/dizel)



UPOZORENJE

Benzin ima ekstremno nisku točku zapaljenja i može biti eksplozivan u određenim situacijama. Ne pušite u blizini. Pobrinite se da se radni prostor dobro provjetrava.

Držite stroj dalje od svih vrućih objekata ili onih koji mogu generirati iskrenje kada rukujete gorivom. Pričekajte da se stroj ohladi prije nego puniti spremnik. Puniti spremnik na barem 3 metra udaljenosti od mjesta na kojem namjeravate koristiti stroj. Ne proljevajte gorivo ili ulje na zemlji. Zaštitite ruke od kontakta s gorivom ili uljem.

Čep spremnika otvarajte polako da bi se oslobodio veći tlak iz spremnika.

Ne prelijevati spremnik. Redovito provjeravajte da motor negdje ne curi. Ne upotrebljavajte stroj kojem curi gorivo.

Startanje stroja



UPOZORENJE

Prije startanja pročitajte uputstva i proučite stroj. Pobrinite se da:

- sve drške očišćene od masti, ulja i prljavštine.
- na stroju nema očiglednih grešaka.
- su svi sigurnosni dijelovi pričvršćeni na svom mjestu.
- su kontrolne ručice u neutralnom položaju.

Startajte stroj prema uputama iz priručnika.

Rad sa strojem



UPOZORENJE

Držite stopala dalje od stroja.



UPOZORENJE

Ne radite sa strojem u slabo ventiliranom prostoru. Postoji opasnost od trovanja ugljičnim monoksidom.

Use the machine only for the purpose for which it is intended. Make sure you know how to stop the machine quickly in the event of an emergency situation.



UPOZORENJE

Uvijek budite posebno pažljive kod rada stroja na kosini. Uvijek vozite ravno gore dolje po kosini. Ne prelazite maksimalan nagib stroja propisan u uputama. Nemojte stajati uz stroj kad radite na kosini ili u kanalu.

Ne dodirujte motor, ispušnu cijev ili ekscentar motora. Oni se jako zagrijavaju za vrijeme rada i mogu uzrokovati opekline.

Ne dirajte V-remeni ili rotirajuće dijelove za vrijeme rada.

Parkiranje

Parkirajte stroj na horizontalnoj podlozi što tvrđoj je moguće. Prije ostavljanja stroja:

- Uključite parkirnu kočnicu.
- Ugasite motor i izvadite ključ za paljenje.

Utovar i istovar



UPOZORENJE

Nikada ne stojte ispod stroja kada je podignut sa kranom. Koristite jedino označene točke za podizanje. Uvijek osigurajte da uređaji za podizanje mogu podići težinu stroja.

Održavanje

Održavanje stroja mora raditi uvježbana osoba. Držite neovlaštene osobe dalje od stroja. Ne započinjte radove na održavanju stroja dok se stroj kreće ili motor radi.

Popravak

Nikada ne koristite stroj koji je oštećen. Kvalitetan popravak zahtijeva obučeno osoblje, molimo kontaktirajte najbližu ovlaštenu servisnu radionu.

Gašenje vatre

Ako postoji vatra na ili u stroju, najbolje je upotrijebiti ABE-clasu aparata za gašenje. BE-clasa CO2 aparata za gašenje je također pogodna.

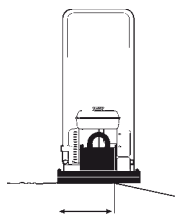

Baremt 2/3

Položaj stroja pri radu na rubovima

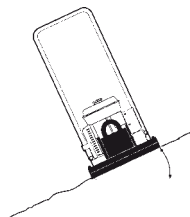
Max 20°
ili 36%

Kut nagiba na kosinama

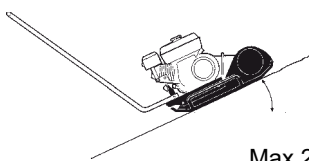
**UPOZORENJE** Ako je moguće, izbjegnite vožnju popreko kosine. Umjesto toga, vozite gore dolje uz ili niz kosinu.Max 20°
ili 36%

Vožnja na kosini

Nikada ne radite na kosini većoj nego što je propisana za stroj. Maksimalni nagib za rad stroja je 20° (ovisno o stanju tla).

Kut prevrtanja je mjereno na tvrdom ravnom tlu sa strojem koji miruje. Vibracija je bila isključena i svi spremnici su bili puni. Zapamtite da slabo tlo, uključena vibracija, i brzina kretanja mogu uzrokovati da se stroj prevrne čak i na manjoj kosini od one navedene u ovom priručniku.

**UPOZORENJE** Nikada ne ostavljajte stroj bez nadzora ako mu je motor upaljen.

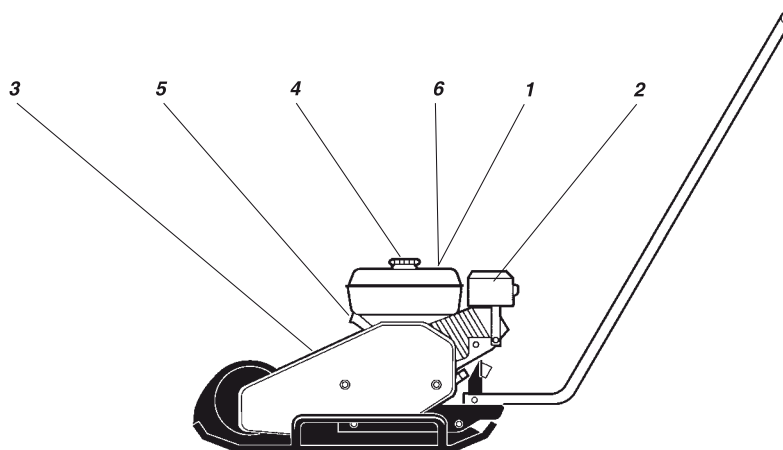

1. Rukovatelj mora pročitati upute o sigurnosti, radu i održavanju prije korištenja stroja.



2. Upozorenje – vruće površine na dijelu stroja. Ne diraj.



3. Upozorenje, opasnost za ruke. Ne stavljaj ruke u opasno područje.



4. Benzin



5. Točka podizanja



6. Koristite štittnike za uši

Provjere prije starta

Prije starta

Slijedite opća uputstva o sigurnosti. Osigurajte da se provodi dnevno održavanje. Preporučujemo da pročitate upute o rukovanju za motor koji je isporučen na stroju.

1. Provjerite nivo ulja u motoru.
2. Napunite spremnik goriva stroja gorivom dok je motor hladan.
3. Provjerite da li svi kontrolni dijelovi upravljanja stroja rade.
4. Provjerite da nema curenja ulja i da su svi spojevi s vijcima zategnuti.



PAŽNJA

Na novim strojevima ulje motora mora se promijeniti nakon 20 sati rada.

Rad

Honda benzinski motor

Gašenje motora

1. Smanjite gas i pustite da motor radi u praznom hodu od prilike 1 minutu.
2. Prekidača zaustavljanje motora stavite u položaj O.
3. Zatvorite ručicu za gorivo (Off).

Startanje motora

1. Otvorite dovod goriva (On).
2. Stavite ručicu gasa u srednji položaj.
3. Zatvorite čok ako je motor hladan; Ako je motor topao otvorite čok.
4. Okrenite stop prekidač u položaj I.
5. povucite dršku poteznog startera polako sve dok ne osjetite otpor. Zatim ju vratite u originalni položaj i ponovno brzo potegnite.
6. Otvorite čok postepeno sve dok nije potpuno otvoren.
7. Pustite motor da radi u praznom hodu nekoliko minuta prije rada sa punim kapacitetom

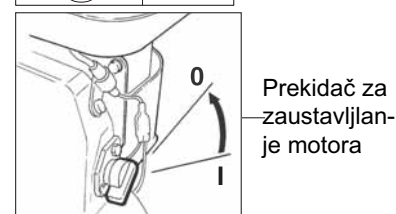
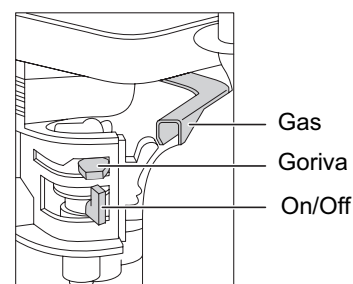

Prekidač za zaustavljanje motora

Robin benzinski motor

Gašenje motora

1. Postavite ručicu kontrole brzine u položaj male brzine i pustite da motor radi u praznom hodu 2-3 minute.
2. Okrenite prekidač motora u položaj O.
3. Zatvorite ventil dovoda goriva.

Startanje motora

1. Okrenite prekidač motora u položaj I.
2. Otvorite ventil dovoda goriva.
3. Postavite ručicu kontrole brzine na 1/3 područja prema najvećoj brzini.
4. Podesite ručicu čoka. Ako je motor zagrijan, otvorite ručicu čoka na pola, ili ga držite potpuno otvorenog. Ako je motor hladan, zatvorite čok potpuno.
5. Povucite hvataljku poteznog startera plako sve dok ne ojetite otpor. Vratite hvataljku u početni položaj a zatim povucite naglo.
6. Nemojte uže poteznog startera izvući potpuno van.
7. Nakon startanja motora, postepeno otvarajte čok sve dok ne bude potpuno otvoren.
8. Ako ne uspijete upaliti motor nakon nekoliko pokušaja, potražite rješenje u vodiču za probleme.

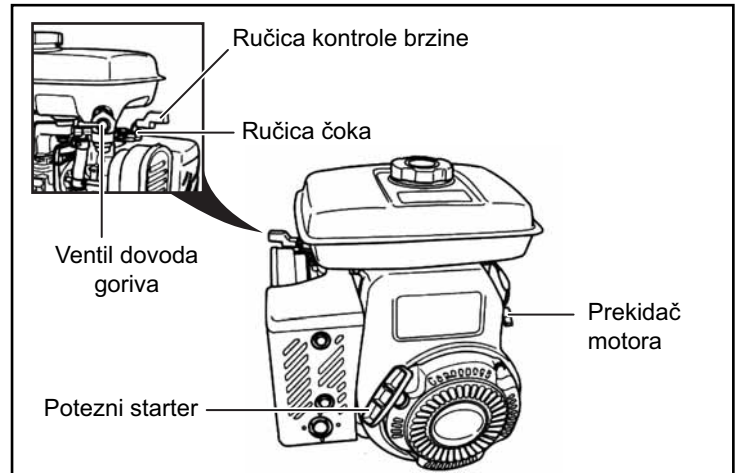

Podizanje, transport i povlačenje

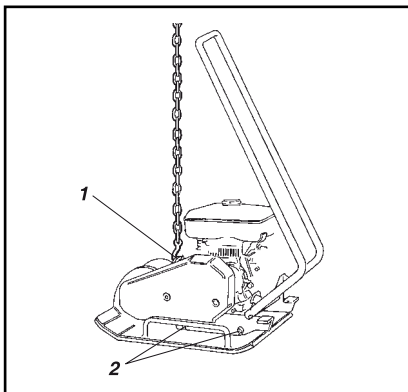

Podizanje/povlačenje

Stroj spreman za podizanje

1. Kuka za podizanja
2. Amortizeri (gumeni elementi)

Transportiranje

Stroj je spreman za transport

1. Traka za učvršćenje

**UPOZORENJE** Nikada ne hodajte ili stojte ispod podignutog stroja**PAŽNJA** Za podizanje stroja koristite samo kuku za podizanje okvira (1).**PAŽNJA** Sva oprema za podizanje mora biti dimenzionirana u skladu s propisima. Prije podizanja provjerite da su amortizeri dobro (2) učvršćeni i neoštećeni.**UPOZORENJE** Stroj uvijek dobro učvrstite za vrijeme transporta. Postavite traku za učvršćivanje oko donje ploče stroja i učvrstite krajeve obje trake kao na slici.

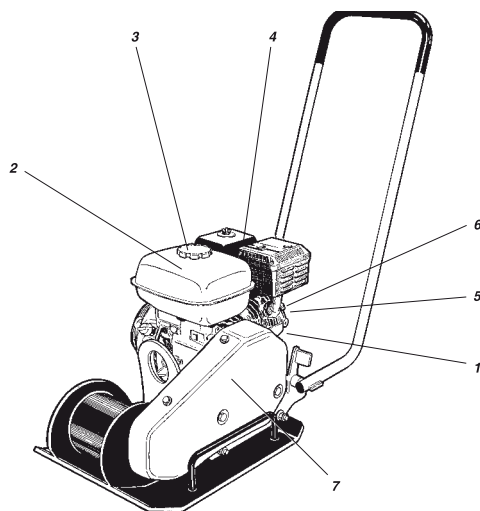

Održavanje	Svaki 10 sati / dnevno	Prvih 50 sati	Svaki 100 sati	Svaki 200 sati	Svaki 500 sati
Provjeriti nivo ulja u motoru (1)	✓				
Izmjeniti ulje u motoru (1)			✓		
Napuniti spremnik goriva (2)	✓				
Provjeriti sustav hlađenja motora (5)	✓				
Provjeriti zračni filter motora (4)	✓				
Očistiti zračni filter motora (4)		✓			
Zamijeniti zračni filter motora (4)					✓
Provjeriti da na motoru ne curi ulje	✓				
Provjeriti da su svi spojevi zategnuti	✓				
Očistiti stroj	✓				
Provjeriti i očistiti svjećicu (6)			✓		
Očistiti filter goriva is spremnik goriva (3)				✓	
Provjeriti V-remeni (klinasti) (7)				✓	
Očistiti i podešiti rasplinjač*					✓
Očistiti rebra za hlađenje na motoru (5)					✓
Očisti ventile komore za izgaranje*					✓
Očistiti linije za protok goriva					✓
Podmazati oba ležaja kućišta vibratora				✓	

* = Ove dijelove treba servisirati autorizirani Belle ili Honda distributer, osim ako vlasnik stroja ima odgovarajuće alate i obrazovani je mehaničar.



Pranje stroja

Pranje (visokim pritiskom) Održavajte stroj čistim.



PAŽNJA

Nikada ne usmjeravajte brizgaljku za vodu u smjeru poklopca spremnika za gorivo ili hidraulično ulje.

Ne prskajte vodu direktno na električne dijelove ili instrument ploču. Stavite plastičnu vrećicu čepa na spremniku goriva i povežite gumenom trakom. To će spriječiti da voda uđe kroz ventilirajući otvor na čepu spremnika. U suprotnom ovo može uzrokovati smetnje u radu, na primjer, zečepljenje filtera.

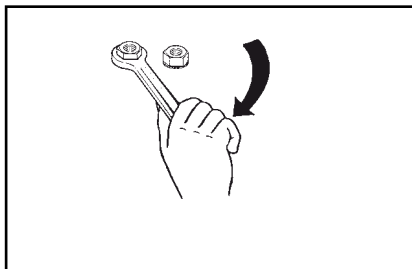

Kontrolirajte zategnutost matica

Spojevi sa maticama – Provjerite

Provjerite i, ako je potrebno, zategnite vijke i matice.

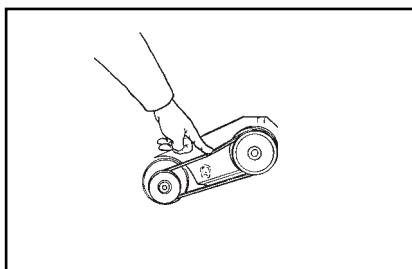

V-remeni (klinasti)



V-remeni – provjera zategnutosti

1. Uklonite zaštitni poklopac i provjerite klinasti remen.
2. Za podešavanje napetosti, otpustite četiri vijka na ploči motora i pomaknite u potreban položaj.
3. Zategnite vijke i vratite zaštitni poklopac.



UPOZORENJE

Nikada ne palite stroj bez zaštitnog poklopca na V-remenu

 MOTORNO ULJE	Honda: koristite SAE 15W/40 Volume: 0.6 (0.65 qts) Robin: koristite SAE 10W/30 Volume: 0.6 l (0.65 qts)
 GORIVO	Koristite običan bezolovni benzin Honda: Količina: 3.6 l (3.8 qts) Robin: Količina: 3.8 l (4.0 qts)
 LEŽAJI KUČIŠTA VIBRATORA	Koristite SHELL Stamina EP2 mast ili Koristite TOTAL Multis Complex EP2 mast

Ležaji u kućištu vibratora podmazani su sa mazivom za visoke temperature, u tvornici. U slučaju popravka, ležajeve treba ponovno podmazati mazivom ali ne pretjerano, prije postavljanja zaštitnih poklopaca. Za redoslijed održavanje vidi stranu 203.



UPOZORENJE

Ugasite motor prije punjenja spremnika gorivom. Nikada ne puniti u blizini otvorenog plamena ili iskrenja, koji mogu izazvati požar. Ne pušite. Koristite čisto gorivo i opremu za punjenje. Ne prolijevajte gorivo.

Vaša nova Belle Group 'SF460' vibro ploača ima garanciju prema krajnjem naručitelju za period od jedne godine (12 mjeseci) od prvog datuma isporuke.

Belle Group garancija odnosi se na pogreške u dizajnu, ugrađenom materijalu, i sastavljanju stroja.

Slijedeće nije pokriveno garancijom tvrtke Belle Group:

1. Šteta uzrokovana zluporabom, krivom uporabom, padanjem, ili slična šteta koja je posljedica krivog sastavljanja, rada ili održavanje od strane korisnika.
2. Izmjene, dodaci, ili popravci izvedeni od osoba koje nisu iz Belle Group ili njezini ovlašteni predstavnici.
3. Transport i otpremnički troškovi prema ili od Belle Group ili njezinih ovlaštenih predstavnika, nastali zbog popravka ili radova zbog reklamacije, na bilo kojem stroju.
4. Materijal i / ili trošak rada da na obnovi, popravku ili izamjeni dijelova uslijed normalnog trošenja..

Slijedeći dijelovi nisu pokriveni garancijom.

- Pogonski remeni
- Zračni filter motora
- Svjećica za paljenje motora

Belle Group i /ili njihovi ovlašteni predstavnici, direktori, zaposlenici ili osiguranje neće biti odgovorni za slučajna ili druga oštećenja, gubitke ili troškove nastale iz bilo kojeg razloga zbog kojeg se stroj ne može koristiti za svoju svrhu.

Reklamacije u garantnom roku

Sve reklamacije prvo treba uputiti u Belle Group ili Belle Group Inc., bilo telefonom, Fax-om, E-mailom, ili pismom.

Podaci za kontakt za reklamaciju u garantnom roku:

Belle Group Warranty Department,
Unit 5 Bode Business Park,
Ball Haye Green,
Leek,
Staffordshire
ST13 6BW,
England

Tel: +44 (0)1538 380000 Fax: +44 (0)1538 380038

Email : warranty@belle-group.co.uk

Všeobecne.....	226
Výrobný štítok.....	227
Technické údaje	227
Bezpečnostné pokyny (pre všetky ľahké výrobky).....	228 - 229
Bezpečnosť pri prevádzke.....	230
Bezpečnostné nálepky (umiestnenie/popis)	231
Kontrola pred štartom.....	231
Prevádzka zariadenia.....	231 - 232
Zdvíhanie, preprava a vlečenie	232
Servis a údržba	233 - 234
Palivá a mazivá	234
Záruka	235
Prehlásenie o zhode.....	5

Belle Group si vyhradzuje právo na zmenu technickej špecifikácie zariadenia bez predchádzajúceho upozornenia alebo záväzku.

Bezpečnostné symboly



VÝSTRAHA

VÝSTRAHA - signalizuje nebezpečnú alebo riskantnú procedúru. V prípade, že táto výstraha bude ignorovaná môže dôjsť k poškodeniu zariadenia alebo stratám na majetku.



VAROVANIE

VAROVANIE - signalizuje nebezpečnú alebo riskantnú procedúru. V prípade, že táto výstraha bude ignorovaná môže dôjsť k vážnemu alebo smrteľnému zraneniu.

Bezpečnostné pokyny



VAROVANIE

Obsluha zariadenia je povinná preštudovať bezpečnostné pokyny uvedené v tomto návode k obsluhu. Bezpečnostné pokyny vždy dodržiavajte a tento návod k obsluhu si uchovajte k prípadnému neskoršiemu nahliadnutiu.



VAROVANIE

Pred akoukoľvek údržbou zariadenia najskôr pozorne preštudujte tento návod k obsluhu.

Všeobecne

Na zaistenie správnej funkcie zariadenia je nutné ho riadne udržiavať. Zariadenie by malo byť udržiavané v čistom stave tak, aby akýkoľvek únik oleja, uvlňené šróby alebo voľné spoje mohli byť ihneď spozorované.

Zvyknite si kontrolovať zariadenie každý deň pred jeho spustením, najmä či nedošlo k úniku kvapalín popr. inému poškodeniu.

MYSLITE NA ŽIVOTNÉ PROSTREDIE!

Neznečisťujte životné prostredie nebezpečnými látkami ako sú: motorový olej, mazivá, pohonné látky a iné pre životné prostredie nebezpečné látky. S použitými olejovými filtrami, vypusteným olejom a zbytkami pohonných hmôt nakladajte vždy veľmi opatrne.

Tento návod k obsluhu obsahuje pokyny pre pravidelnú údržbu, ktorú by normálne mala vykonávať obsluha zariadenia.



VÝSTRAHA

Podrobnejšie a doplnujúce informácie týkajúce sa motoru zariadenia nájdete v návode od výrobcu motoru.

Výrobný štítok



Pri prevzatí zariadenia nezabudnite riadne vyplniť nižšie uvedené údaje.



	MANUFACTURED BY: Belle Group UK Sheen, Nr. Buxton, Derbyshire, England, SK17 0EU www.bellegroup.com		
	YEAR MADE: <input type="text"/>	WEIGHT: <input type="text"/>	
MODEL TYPE: <input type="text"/>		SERIAL NO: <input type="text"/>	

Model motoru: Číslo motoru:

Technické údaje



		SF 460
kontaktná plocha (m ²)		0.1766
frekvencia vibrácie (Hz)		90
frekvencia vibrácie (vib/min)		5400
odstredivá sila (kN)		18
amplitúda (mm)		1.1
rýchlosť (m/min)		25
max. náklon (°)		20
Model	Honda GX160 štôrtaktný ručný štart	Robin EY20 štôrtaktný ručný štart
výkon (kW)	4.1	3.7
otáčky motoru (ot/min)	3600	3600
objem nádrže (l)	3.6	3.8
kľuková skriňa (l)	0.6	0.6
hmotnosť (kg)	78	81
Hladina hluku - hladina akustického tlaku v ušiach obsluhy podľa ISO 6394:		LpA dB(A) = 92
Hladina akustického výkonu podľa ISO 3744:		LwA dB(A) = 104
Hodnoty vibrácií ruka – paža podľa ISO 5349:		m/s ² = 8.7

Vyššie uvedené hodnoty hladiny hluku a vibrácií boli určené pri normálnych otáčkach motoru a so spusteným vibrátorom. Zariadenie bolo umiestnené na pružnej podložke. Uvedené hodnoty sa môžu behom prevádzky meniť a to v závislosti na aktuálnych prevádzkových podmienkach

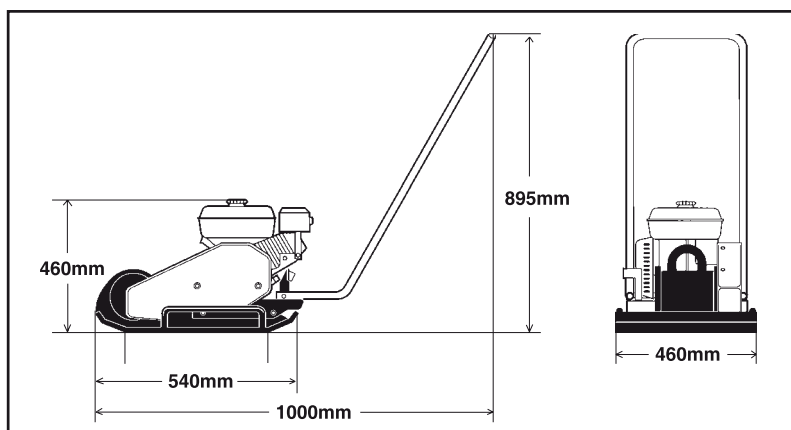

Symbole

Označenie VAROVANIE a VÝSTRAHA použitá v bezpečnostných pokynoch majú nasledujúci význam:

**VÝSTRAHA**

VÝSTRAHA - signalizuje nebezpečnú alebo riskantnú procedúru. V prípade, že táto výstraha bude ignorovaná môže dôjsť k poškodeniu zariadenia alebo stratám na majetku.

**VAROVANIE**

VAROVANIE - signalizuje nebezpečnú alebo riskantnú procedúru. V prípade, že táto výstraha bude ignorovaná môže dôjsť k vážnemu alebo smrteľnému zraneniu.

Dôležitá bezpečnostní pravidla**VAROVANIE**

Zariadenie nesmie byť upravované bez predchádzajúceho súhlasu výrobcu. Používajte len originálne diely spoločnosti Belle Group a doporučené príslušenstvo k zariadeniu. Úpravy na zariadenie, ktoré neboli schválené spoločnosťou Belle Group môžu viesť k vážnym zraneniam obsluhy alebo ďalších osôb.

- Tieto odporúčenia sú založené na medzinárodných bezpečnostných štandardoch.
- Je nutné mať na zreteli platné miestne bezpečnostné pravidlá a nariadenia. Skôr ako začnete so zariadením pracovať, prečítajte si riadne všetky bezpečnostné pokyny. Pokyny uchovávajte na bezpečnom mieste.
- Každé zariadenie je opatrené nápisami a nálepkami, ktoré podávajú dôležité bezpečnostné informácie a poučenia o údržbe zariadenia. Objednacie čísla na nové nálepky sú uvedené v zozname náhradných dielov.
- Správne použitie zariadenia a jeho príslušenstva je bližšie špecifikované v dokumentácii k zariadeniu.
- Z bezpečnostných dôvodov nesmie byť zariadenie v žiadnom prípade upravované.
- Poškodené súčasti ihneď nahraďte novými.
- Opatrebované súčasti včas vymeňte.

Buďte v strehu

Vždy sa sústreďte na to, čo robíte a používajte zdravý úsudok. Nedotýkajte sa zariadenia v prípade, že ste unavený, pod vplyvom drog, alkoholu alebo iných látok, ktoré môžu ovplyvniť vaše videnie, schopnosť reagovať a úsudok.

**VAROVANIE**

Dlhé pôsobenie silného hluku na nechránený sluch môže spôsobiť jeho trvalú stratu. Používajte ochranu sluchu!

**VAROVANIE**

Dlhodobé pôsobenie vibrácií na ruky, prsty a zápästie ich môže poškodiť. Prestaňte zariadenie ihneď používať, ak začnete cítiť kŕče či bolesť. Skôr ako začnete so zariadením opäť pracovať, prediskutujte to najskôr s lekárom.

Vždy používajte schválené bezpečnostné pomôcky. Obsluha zariadenia a ľudia v jeho bezprostrednom okolí musia používať:

- ochrannú helmu
- ochranné okuliare
- ochranné zátky do uší
- ochrannú masku v prašnom prostredí
- veľmi viditeľné oblečenie – reflexnú vestu
- ochranné rukavice
- ochrannú obuv

Nenoste na sebe voľné oblečenie, ktoré by mohlo byť zachytené zariadením. Dlhé vlasy si schovajte pod sieťovú pokrývku hlavy. Vibrácie z ručne vedených zariadení sú cez rukoväť prenášané na ruky obsluhy. Spoločnosť Belle Group vyvinula rukoväť, ktoré absorbujú veľkú časť týchto vibrácií. Vibrácie nie sú celkom odstránené, ale zariadenie je možné bezpečne používať ďaleko dlhšiu dobu bez rizika ujmy na zdraví.

Pracovná oblasť

Nepoužívajte zariadenie v blízkosti horľavých materiálov alebo vo výbušnom prostredí, pretože z výfukovej trubice môžu unikať iskry schopné spôsobiť okamžitý požiar. V prípade prestávky alebo dokončení práce neodstavujte zariadenie v blízkosti horľavých materiálov, pretože môže dôjsť k vzplanutiu požiaru od horúcej výfukovej časti zariadenia.

Bezpečnostné pokyny (pre všetky ľahké výrobky)

Doplňovanie pohonných hmôt (benzín/nafta)



VAROVANIE

Benzín má veľmi nízky bod vzplanutia a môže za určitých okolností explodovať. Presvedčte sa, že pracovná oblasť je dobre ventilovaná

Pri manipulácii s benzínom vždy dodržujte bezpečnú vzdialenosť od všetkých zdrojov tepla alebo iskier. Predtým ako začnete tankovať, nechajte zariadenie riadne vychladnúť. Nádrž doplňujte minimálne 3 metre od zamýšľaného miesta použitia zariadenia. Zamedzte úniku benzínu, nafty alebo oleja na zem. Chráňte si pokožku! Pri práci s pohonnými hmotami používajte ochranné rukavice.

Viečko palivovej nádrže otvárajte vždy pomaly, aby mohol uniknúť prípadný pretlak.

Palivovú nádrž nepreplňujte. Pravidelne kontrolujte, či nedochádza k úniku paliva z nádrže. Nepoužívajte zariadenie s poškodenou palivovou nádržou.

Štartovanie zariadenia



VAROVANIE

Ešte pred štartom zariadenia si prečítajte návod k obsluhu, zoznámte sa riadne so zariadením a uistete sa že:

- rukoväte a úchyty sú čisté bez nánosov masťoty, oleja a špiny
- zariadenie nejaví známky zrejmého poškodenia
- všetky ochranné prvky sú funkčné a na svojich miestach
- všetky ovládacie páky sú v „neutrálnej“ polohe

Naštartujte zariadenie podľa návodu k obsluhu.

Obsluha zariadenia



VAROVANIE

Udržujte svoje nohy v bezpečnej vzdialenosti od zariadenia.



VAROVANIE

Nepracujte so zariadením v nie dobre vetranom prostredí. Hrozí tam otrava oxidom uhoľnatým.

Zariadenie používajte len na účely, pre ktoré bolo navrhnuté. Uistite sa, že zariadenie viete rýchlo vypnúť v prípade núdzovej situácie



VAROVANIE

Pri práci na svahu buďte vždy maximálne opatrní. Vždy so zariadením pracujte v smere priamo do svahu alebo priamo zo svahu. Neprekračujte maximálnu svahovú dostupnosť zariadenia uvedenú v návode na obsluhu. Ak pracujete na svahu alebo výkope udrzte od zariadenia bezpečnú vzdialenosť.

Nedotýkajte sa motorovej časti, výfukovej časti alebo vibračnej časti zariadenia. Tieto časti sa stávajú počas prevádzky veľmi horúcimi a môžu spôsobiť vážne popáleniny.

Nedotýkajte sa klínového remeňa alebo rotačných častí zariadenia počas prevádzky.

Parkovani

Vždy parkujte zariadenie na rovnej zemi v čo možno najstabilnejšej polohe:

- používajte brzdu.
- motor vždy vypnite a vytiahnite klúčik zo zapalovania.

Nakladanie/vykladanie



VAROVANIE

Ak je zariadenie zdvíhané, nikdy sa pod ním či v jeho bezprostrednej blízkosti nezdržujte. K uchyteniu zariadenia používajte len označené miesta. Vždy se uistite, že žeriav je dimenzovaný na hmotnosť zdvíhaného zariadenia.

Údržba

Údržba na zariadenie smie byť vykonávaná len skúseným personálom. Nedovoľte nespôsobilým osobám zasahovať do zariadenia. Nevýkonávajte údržbu v prípade, že je zariadenie v prevádzke alebo je zapnutý motor.

Oprava

Nikdy nepoužívajte zariadenie, ktoré je poškodené. Kvalifikovaná oprava vyžaduje školený personál, preto prosím kontaktujte vašu najbližšiu autorizovanú servisnú dielňu.

Hasenie požiaru

V prípade, že zariadenie začne horieť, je najlepšie na jeho uhasenie použiť CO₂ (snehový) alebo penový hasiaci prístroj.

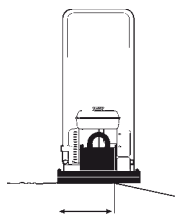

Minimálne 2/3

Pozícia zariadenia pri práci na okraji zlomu terénu

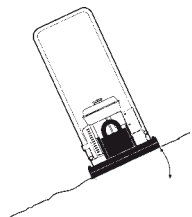

Maximálne 20°
alebo 36%

Bočná svahová dostupnosť

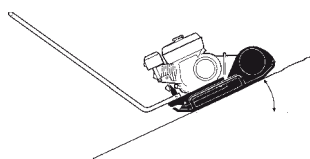

Maximálne 20°
alebo 36%

Prevádzka na svahoch

Prevádzka v blízkosti zlomu terénu

V prípade prevádzky v blízkosti zlomu terénu je nevyhnutné, aby dve tretiny hutniacej dosky zariadenia boli na rovnom podklade.

Nakláňanie

Vždy se uistite, že pracovná oblasť je bezpečná. Mokrú a kyprú zemina znižuje ovládateľnosť zariadenia najmä v svahovitom teréne. Vždy venujte zvýšenú pozornosť zvláštnostiam svahovitého či nerovného terénu.



VAROVANIE

Pokiaľ je to možné nepracujte so zariadením naprieč svahom. Vždy zariadenie radšej vedzte proti svahu alebo zo svahu.

Nikdy nepracujte na svahoch, ktoré sú strmšie ako je svahová dostupnosť zariadenia. Maximálna svahová dostupnosť zariadenia je 20° (v závislosti na stavu podkladu).

Svahová dostupnosť je meraná voči pevnému rovnému povrchu a nehybnému zariadeniu s vypnutým vibrátorom a plnou nádržou. Majte na pamäti, že kyprý podklad, zapnutá vibrácia a rýchlosť posunu môžu ovplyvniť stabilitu zariadenia dokonca i na miernejšom svahu ako je tuto uvedený.



VAROVANIE

Nikdy nenechajte bez dozoru zariadenie so zapnutým motorom.

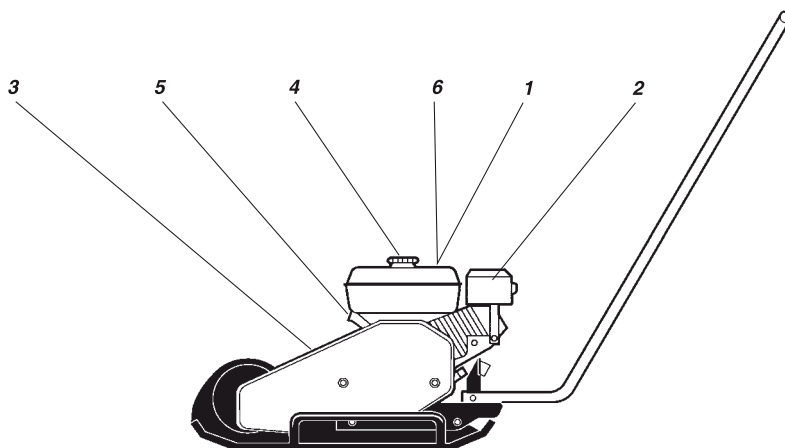

1. Obsluha je povinná si prečítať návod na obsluhu a údržbu zariadenia, bezpečnostné pokyny k zariadeniu a všeobecné bezpečnostné pokyny



2. Varovanie – horúce povrchy v motorovej časti zariadenia. Nedotýkať sa!



3. Varovanie – nebezpečie úrazu. Nezasahujte do zabezpečených častí zariadení!



4. Benzín



5. Miesto na uchytenie



6. Používaj ochranu sluchu

Kontrola pred štartom

Pred štartom

Dodržiujte všeobecné bezpečnostné opatrenia. Uistite sa, že bola vykonaná základná denná údržba na zariadení. Taktiež doporučujeme, aby ste si prečítali návod na obsluhu motoru.

1. Zkontrolujte hladinu oleja v motore.
2. Doplníte palivo do nádrže (len keď je motor schladený).
3. Zkontrolujte, či všetky ovládacie prvky fungujú spoľahlivo.
4. Presvedčte sa, že zo zariadenia neuniká olej a že všetky skrutkové spoje sú pevne dotiahnuté.



VÝSTRAHA

V prípade, že je zariadenie celkom nové, musí sa po 20 hodinách prevádzky vymeniť olej v motore.

Prevádzka zariadenia

Benzínový motor Honda

Zastavovanie motoru

1. stiahnite páčku motoru na voľnobeh a nechajte motor bežať po dobu asi jednej minúty
2. prepnete vypínač motoru do polohy 0 - vypnuté
3. uzavrite palivový kohút

Štartovanie motoru

1. otvorte palivový kohút
2. nastavte páčku plynu do strednej polohy
3. uzavrite sytič, ak je motor studený, pokiaľ je zahriaty, nechajte sytič otvorený
4. prepnete vypínač motoru do polohy I - zapnuté
5. zatahnite pomaly za štartovaciu šnúru motoru až do bodu, kde ucítite mierny odpor, potom prudko zatahnite, opakujte, pokiaľ motor nenašartuje
6. postupne otvárajte sytič, pokiaľ nie je plne otvorený
7. predtým ako motor uvediete na plný výkon, nechajte ho niekoľko minút bežať na voľnobeh

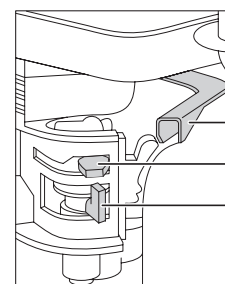

páčka plynu
páčka sytiča
palivový kohút
otvoriť/zatvoriť

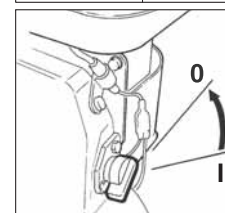

vypínač motoru

Benzínový motor Robin

Zastavenie motoru

1. nastavte páčku motoru na voľnobeh a nechajte motor bežať na voľnobeh po dobu 2-3 min.
2. prepnite vypínač motoru do polohy 0 - vypnuté
3. zavrite palivový kohút

Startování motoru

1. prepnite vypínač motoru do polohy 1 - zapnuté
2. otvorte palivový kohút
3. nastavte páčku plynu na 1/3 rozsahu smerom k vyšším otáčkam
4. upravte polohu sytiča, pokiaľ je otvor zahriaty, otvorte sytič napoly alebo ho celkom otvorte. Pokiaľ je motor studený, sytič celkom uzavrite.
5. zatiahnete pomaly za štartovaciu šnúru ,pokiaľ neucítite mierny odpor, potom šnúru vráťte do pôvodnej polohy a znovu prudko zatiahnite
6. štartovaciu šnúru neťahajte von úplne
7. po naštartovaní motoru pozvoľne otvárajte sytič, pokiaľ nie je úplne otvorený
8. pokiaľ motor nenašartuje po niekoľkých pokusoch, nahľadnite do sprievodcu odstraňovania závad.

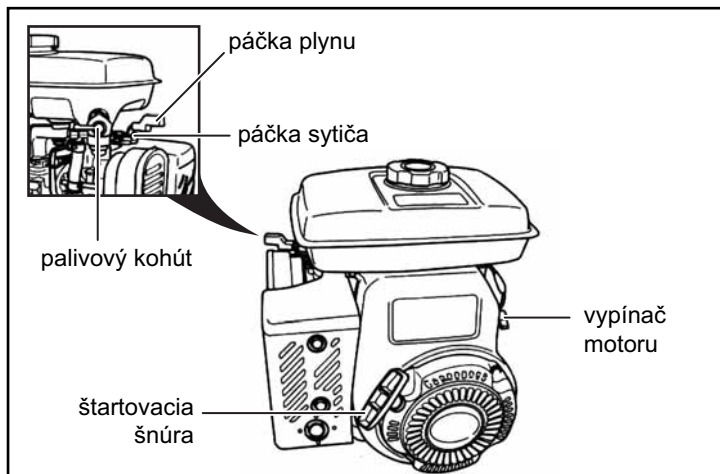

Zdvíhanie, preprava a vlečenie

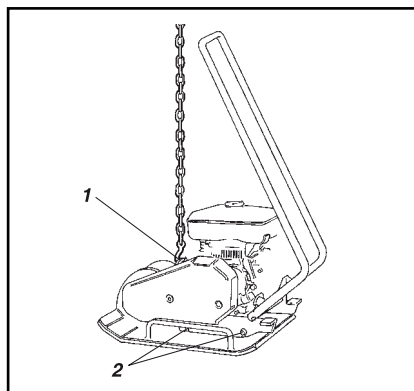

Zdvíhanie/Vlečenie

Príprava zariadenia na zdvíhanie

1. Zdvíhací hák
2. Tlmiče

Preprava

Príprava zariadení na opravu

1. kotviace remene

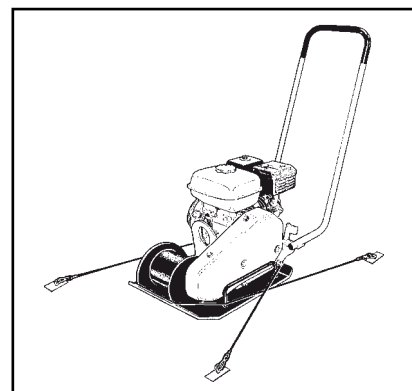
**VAROVANIE** Nikdy nechodte alebo nestojte pod zdvíhaným zariadením.**VÝSTRAHA** Na zavesenie zariadenia používajte len hák na ráme zariadenia (1)**VÝSTRAHA** Všetky zdvíhacie zariadenia musia zodpovedať súčasnej legislatíve a normám. Predtým ako začnete zariadenie zdvíhať, uistite sa, že gumové tlmiče (silenbloky) – (2) sú bezpečne dotiahnuté a bez závad.**VAROVANIE** Pred vlastnou prepravou zariadenia sa uistite, či je bezpečne a pevne pripútané. Zaisťte obidva konce zariadenia pomocou sťahovacieho popruhu.

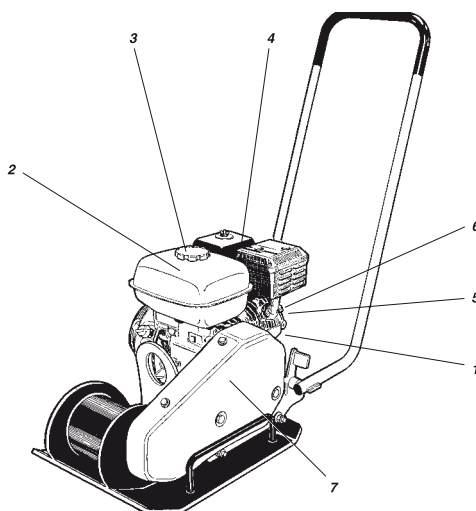

Plán údržby	každých 10 hod./ denne	po prvých 50 hod.	každých 100 hod.	každých 200 hod.	každých 500 hod.
kontrola hladiny oleja v motore (1)	✓				
výmena oleja v motore (1)			✓		
doplňenie palivovej nádrže (2)	✓				
kontrola chladiaceho systému (5)	✓				
kontrola vzduchového filtra motora (4)	✓				
čistenie vzduchového filtra motora (4)		✓			
výmena vzduchového filtra motora (4)					✓
kontrola úniku oleja	✓				
kontrola dotiahnutia všetkých skrutkových spojov	✓				
čistenie zariadenia	✓				
kontrola a čistenie zapalovacej sviečky (6)			✓		
čistenie palivového filtra a palivovej nádrže (3)				✓	
kontrola klinového remeňa (7)				✓	
čistenie a zriadenie karburátora*					✓
čistenie chladiacej príruby motora (5)					✓
čistenie a lapovanie válca spaľovacej komory motora					✓
čistenie palivovej sústavy					✓
mazanie oboch ložísk sústavy				✓	

* = tento údržbový zásah by mal byť schválený predajcom Belle, Hona alebo Robin, pokiaľ vlastník nemá dostatočné vybavenie a znalosti



Umývanie zariadenia

Umývanie (vysokým tlakom)

Zariadenie udržiavajte čisté

**VÝSTRAHA**

Na uchytienie zariadenia používajte len hák umiestnený na ráme zariadenia (1)

Nestriekajte vodu priamo na elektrické časti zariadenia alebo ovládací panel. Na viečko palivovej nádrže nasadte plastový sáčok a riadne ho utiahnite gumovou sťahovacíou páskou. Takto zabránite vniknutiu vody do palivovej nádrže cez ventilačný otvor vo viečku. V opačnom prípade môže dôjsť k problémom pri prevádzke zariadenia, napr. zanesený palivový filter.

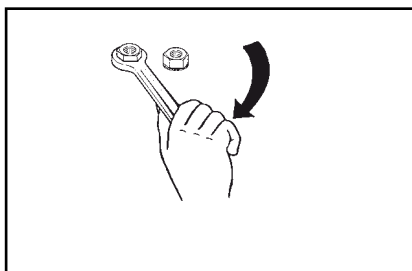

Kontrola dotiahnutia spojov

Kontrola skrutkových spojov

Preveďte kontrolu šróbových spojov a dotiahnite spoje všade tam, kde je to nevyhnutné.

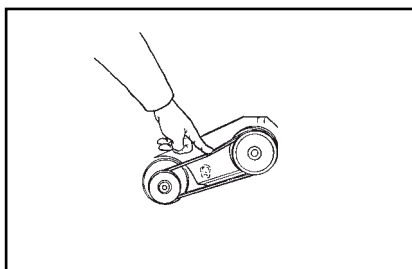



klínový remeň

Kontrola klínového remeňa

1. otvorte ochranný kryt remeňa a skontrolujte klínový remeň
2. napnutie remeňa vykonajte uvoľnením štyroch šróbov držiacich motor a nastavením motoru do novej polohy
3. nakoniec všetky šróby opäť dotiahnite a nasadte späť ochranný kryt remeňa.

**VAROVANIE**

Nikdy neuvádzajte zariadenie do prevádzky bez ochranného krytu chrániaceho klínový remeň.

 Motorový olej	Honda: použijte SAE 15W40, množstvo: 0,6 lit. Robin: použijte SAE 10W30, množstvo: 0,6 lit.
 Palivo	Použite bežný bezolovnatý benzín Honda: množstvo 3,6 lit. Robin: množstvo 3,8 lit.
 LOŽISKÁ DOMKU VIBRÁTORU	použite mazivo SHELL Stamina EP2 použite mazivo TOTAL Multis Complex EP2

Ložiská domku vibrátoru boli namazané vysokoteplotným mazivom už pri výrobe. V prípade opravy či údržby je nutné ložiská pred znovunasadením krytov jemne premazať po ich obvode. Bližšie viď. plán údržby, uvedené vyššie.

**VAROVANIE**

Pred dopĺňovaním palivovej nádrže zastavte motor a nechajte ho riadne vychladnúť. Nikdy nedoplňujte palivo v blízkosti zdroja tepla alebo iskier. Nefajčite. Dopĺňujte čisté palivo a používajte len čisté nádoby. Palivo doplňujte opatrne, zamedzte úniku paliva do okolia

Na vašu novú jednosmernú vibračnú dosku SF460 Belle Group sa od dátumu zakúpenia vzťahuje 12 mesačná záruka. Záruka sa vzťahuje na vady konštrukcie, materiálu a spracovania.

Nižšie uvedené nie je zahrnuté v záruke:

1. Poškodenia spôsobené zlým použitím, hrubým zachádzaním, pádmi a podobnými typmi zachádzania alebo dôsledkom nedodržania návodu na použitie pri používaní, údržbe, montáži a opravách.
2. Zmeny, doplnenia alebo opravy, ktoré na zariadení vykonali osoby iné ako pracovníci Belle Group alebo ich splnomocnení zástupci.
3. Náklady spojené s dopravou akýchkoľvek zariadení za účelom záručnej opravy či posúdenia záruky, a to do alebo zo závodu Belle Group a taktiež náklady k alebo od zplnomocnených zástupcov Belle Group, ktorí vykonávajú tú istú prácu.
4. Materiál a náklady na prácu súvisiacu s opravami alebo výmenou súčiastok, ktoré podľahli bežnému opotrebovaniu alebo znehodnoteniu.

Nižšie uvedené súčiastky nepodliehajú záruke:

- klinové remene
- vzduchový filter
- zapáľovacia sviečka

Belle Group alebo jeho zplnomocnení zástupci, vedúci pracovníci, zamestnanci alebo zakladatelia nenesú zodpovednosť za následné alebo iné poškodenie, straty alebo náklady spojené s nemožnosťou používať zariadenie na daný účel.

Záručné nároky

Všetky záručné nároky by mali byť najskôr smerované na oddelenie reklamácií Belle Group, buď telefonicky, faxom, emailom alebo písomne.

Adresa záručného oddelenia

Belle Group Warranty Department,
Unit 5 Bode Business Park,
Ball Haye Green,
Leek,
Staffordshire,
ST13 8BW.
England.

Tel : +44 (0)1538 380000,

Fax : +44 (0)1538 380038

Email : warranty@belle-group.co.uk

SF460

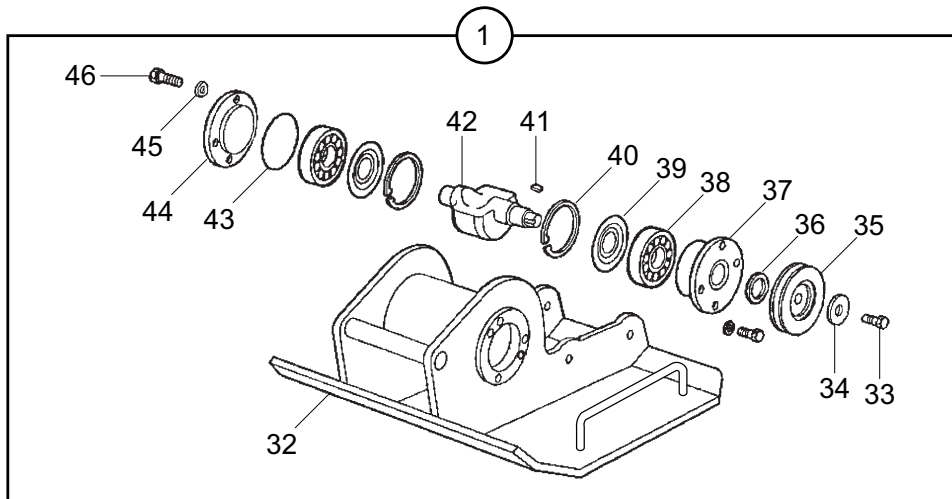
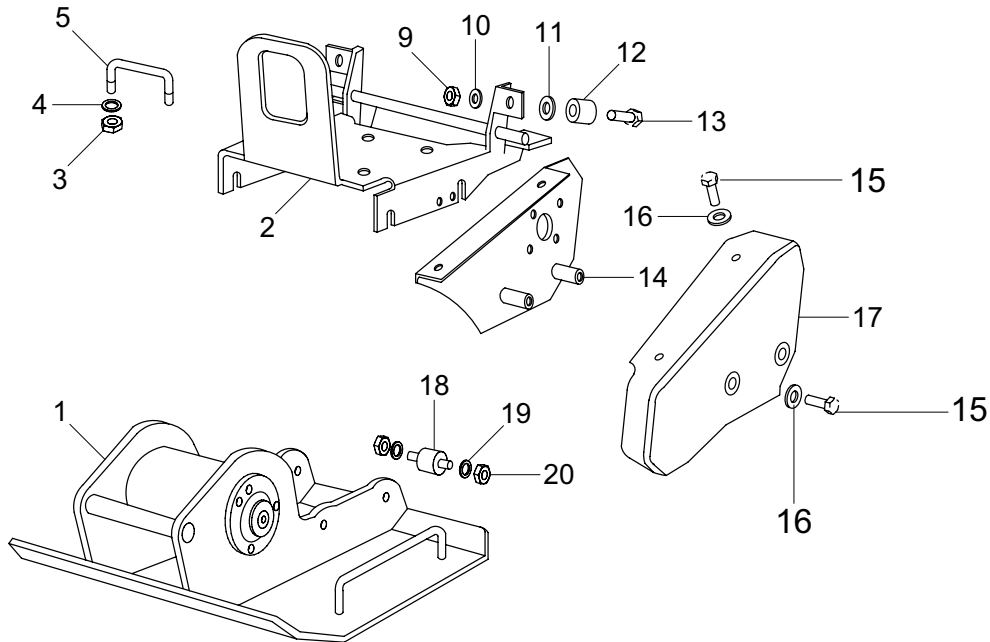
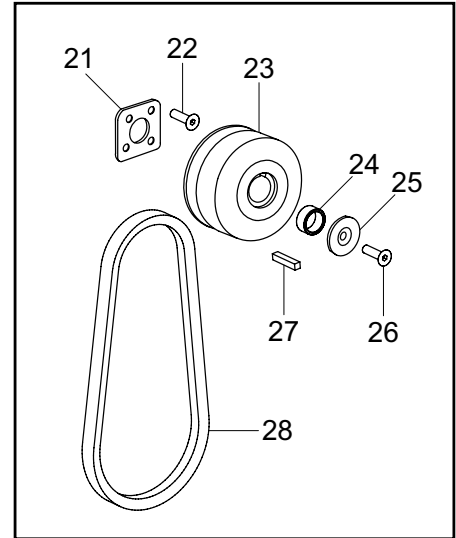
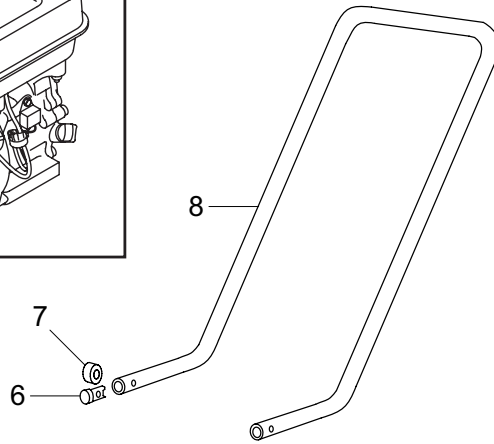
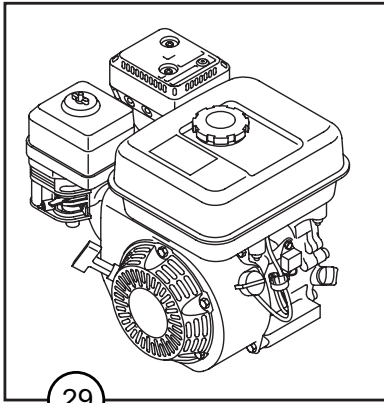

SF460

ITEM NUMBER ⁽¹⁾	PART NUMBER ⁽²⁾	DESCRIPTION ⁽³⁾
1	164.3.003	BASEPLATE ASSEMBLY
2	164.0.016	ENGINE PLATE
3	164.0.023	NUT - NYLOC
4	164.0.026	WASHER
5	164.0.024	U CLAMP
6	164.0.021	BUSH - PLASTIC
7	164.0.022	BUSH - PLASTIC
8	164.0.020	HANDLE
9	164.0.036	NUT - NYLOC
10	164.0.025	WASHER - FLAT
11	164.0.039	WASHER - FLAT
12	164.0.034	SPACER
13	164.0.035	SETSCREW
14	164.0.030	BELT GUARD - INNER
15	164.0.012	SETSCREW
16	164.0.026	WASHER - FLAT
17	164.0.032	BELT GUARD - OUTER
18	164.0.017	ANTI VIB MOUNTING
19	164.0.019	WASHER - FLAT
20	164.0.018	NUT
21	164.0.055	SPACER - BELT GUARD
22	07.3.101	SCREW CSK SKT HEAD (5/16 X 1")
23	10.7.225	CLUTCH
24	164.0.056	SPACER - CLUTCH
25	164.0.057	WASHER - CLUTCH
26	07.3.101	SCREW CSK SKT HEAD (5/16 X 1")
27	06.8.001	KEY (3/16"SQ)
28	164.0.029	BELT
29	29.1.129	ENGINE GX160 HONDA
30	21.0.149	EXHAUST (NOT SHOWN)
31	21.0.140	SCREW (NOT SHOWN)
32	164.0.001	BASEPLATE
33	164.0.013	SETSCREW
34	164.0.015	WASHER - FLAT
35	164.0.007	PULLEY
36	164.0.006	OIL SEAL
37	164.0.003	COVER - PULLEY
38	164.0.005	BEARING
39	164.0.008	NILOS RING
40	164.0.009	CIRCLIP
41	164.0.011	KEY
42	164.0.002	ECCENTRIC SHAFT
43	164.0.010	O - RING
44	164.0.004	COVER - BLIND
45	164.0.025	WASHER
46	164.0.014	SETSCREW

(1) **Item Number** / numéro sur le schéma / número de la ilustración / número da ilustração / afbeeldingsnummer / tegningsnummeret / Teil-Nummer / numero dell'illustrazione

(2) **Part Number** / Numéro de référence de la pièce / número de pieza / número da parte / stuknummer / Styknummer / Nummer auf der Abbildung / numero di parte

(3) **Description** / Désignation / Descripción / Descrição / Omschrijving / Beskrivelse / Bezeichnung / Descrizione



No.1 for Light Construction Equipment

www.BelleGroup.com

Belle Group Head Office
Sheen, nr. Buxton
Derbyshire. SK17 OEU GB.
Tel: +44 (0)1298 84000
Fax: +44 (0)1298 84722
email: sales@belle-group.co.uk

Belle Group France
70, av du Général de Gaulle
94022 Creteil, Cedex.
FRANCE
Tel: +33 (0) 1 49 81 68 32
Fax: +33 (0) 1 43 39 94 40
Ventes : 0800 902 461
SAV : 0800 905 336
SAV Fax : 0800 909 895

Belle Equipos SL
Calle Doctor Calero Cial 19,
Local 22, 28220 Majadahonda
Madrid, Spain
Tel: +34 (0) 91 636 2043
Fax: +34 (0) 91 634 1535
email: belleequipos@belleequipos.com

Belle Group Deutschland
Husumer Straße 45 a,
D-33729,
Bielefeld
Deutschland
Tel : +49(0) 5217 707505
Fax : +49 (0) 5217 707506
Sales: 0800 1808069
Spares: 0800 1816673

Belle Poland sp. z.o.o.
96-200 Rawa Mazowiecka
Ul. Mszczonowska 36,
Polska
Tel: +48 (0) 46 8144091
Fax: +48 (0) 46 8144700

Belle Group Portugal
Rua Laura Alves, 225, 2° F
2775-116 Parede
Portugal
Tel: +35 1 (21) 453 59 91
Fax: +35 1 (21) 453 59 91

Belle Group Netherlands
Tel: 0800 249861

Belle Group Belguim
Tel: 0800 80295

Belle Group Austria
Tel: 0800 291544

Belle Group Russia
64 Nevsky pr.
St, Petersburg
Russia
Tel : +7(812)314-81-34
Moscow : +7(495)589-64-32

Belle Group South East Asia
21, Jalan Ara AD 7/3B,
Pandar Sri Damansara
S2200 Kuala Lumpur, Malaysia
Tel: +60 (0) 3 62721678
+60 (0) 3 6272 9308
Fax: +60 (0) 3 6272 9528

Belle Group (GB), Shanghai Office
Room 213, Zhonghuang Building,
1007 Zhongshan Nan Er Road,
Xuhui, Shanghai 200030 China
Tel: 00 - 86 - 21 - 5461 5228
Mobile: 00 - 86 - 133 8172 2653
Fax: 00 - 86 - 21 - 5461 5369
email: morgan.liu@bellegroup.com.cn

Belle Group Inc
3959 Electric Rd
Roanoke
Suite 360
VA 24018. USA.
Tel: +1.540.345.5090
Fax: +1.540.345.5091
Toll free 866 540 5090
e-mail: sales@bellegroup.net



Belle Group World Parts Centre
Unit 5, Bode Business Park
Ball Haye Green,
Leek,
Staffordshire,
ST13 8BW
Tel: 44+ 1538 380000
Fax: 44+ 1538 380038

www.BelleGroup.com

No.1 for Light Construction Equipment



COMPACTING...

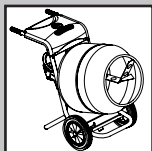

MIXING...

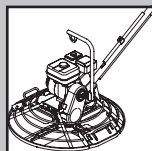

CONCRETING...

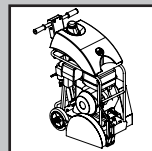

CUTTING...

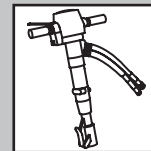

BREAKING...



MOVING